

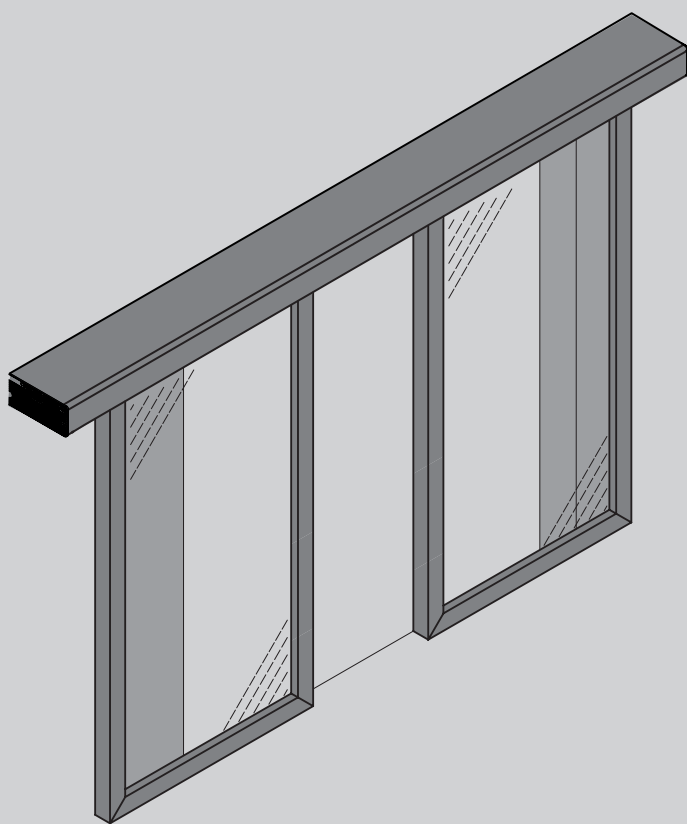

D812045 00100\_01 06-09-13

AUTOMAZIONI PORTE  
AUTOMATION DOORS  
AUTOMATIONS POUR PORTES  
AUTOMATICTUREN  
AUTOMATIZACIONES PARA PUERTAS  
AUTOMATISERINGSSYSTEMEN DEUREN



ISTRUZIONI D'USO E DI INSTALLAZIONE  
INSTALLATION AND USER'S MANUAL  
INSTRUCTIONS D'UTILISATION ET D'INSTALLATION  
INSTALLATIONS- UND GEBRAUCHSANLEITUNG  
INSTRUCCIONES DE USO Y DE INSTALACION  
GEBRUIKS- EN INSTALLATIEAANWIJZINGEN

# VISTA-SL (ARIA-EVO)

www.BFTGateOpeners.com  
(800) 878-7829

## U-link



AZIENDA CON SISTEMA DI GESTIONE  
INTEGRATO CERTIFICATO DA DNV  
= UNI EN ISO 9001:2008 =  
UNI EN ISO 14001:2004



**Attenzione!** Leggere attentamente le "Avvertenze" all'interno! **Caution!** Read "Warnings" inside carefully! **Attention!** Veuillez lire attentivement les Avertissements qui se trouvent à l'intérieur!  
**Achtung!** Bitte lesen Sie aufmerksam die „Hinweise“ im Inneren! **¡Atención!** Leer atentamente las "Advertencias" en el interior! **Let op!** Lees de "Waarschuwingen" aan de binnenkant zorgvuldig!

# INSTALLAZIONE VELOCE-QUICK INSTALLATION-INSTALLATION RAPIDSCHNELLINSTALLATION-INSTALACION RAPIDA - SNELLE INSTALLATIE

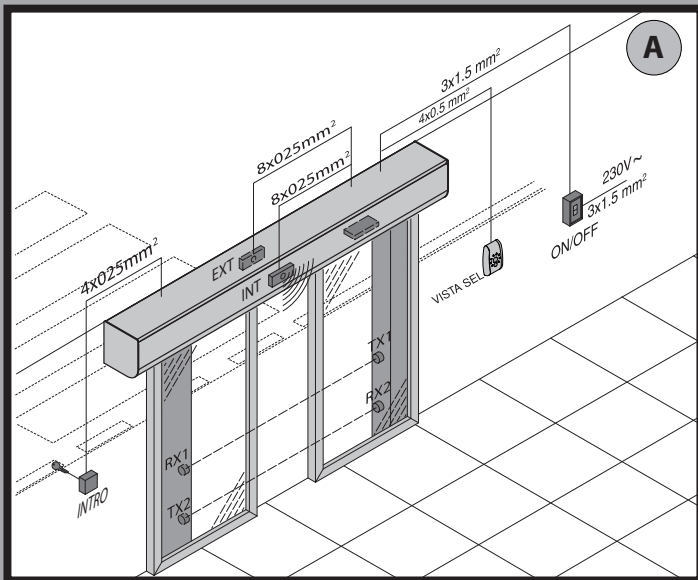

**MONTAGGIO CARTER, ASSEMBLING THE COVER, MONTAGE DU CARTER, MONTAGE VERKLEI, DUNG, MONTAJE CÁRTER, MONTAGE CARTER.**

* <sup>1</sup> CERNIERA HINGE CHARNIÈRE SCHARNIER CREMALLERA SCHARNIER	* <sup>2</sup> CARTER COVER CARTER VERKLEIDUNG CARCASA CARTER	* <sup>3</sup> TRAVERSA CROSSPIECE ENTRETOISE QUERSTREBE TRAVESAÑO DWARSDRAGER
---	--	---

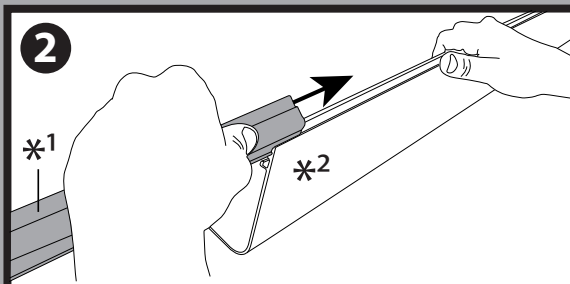
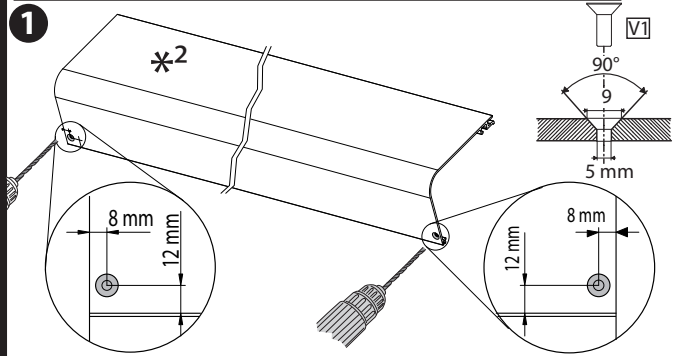

**3A** Traversa da installare, Crosspiece to be installed, Entretoise à installer, Zu installierende Querstrebe, Travesaño por instalar, Te Installeren Dwarsdrager.

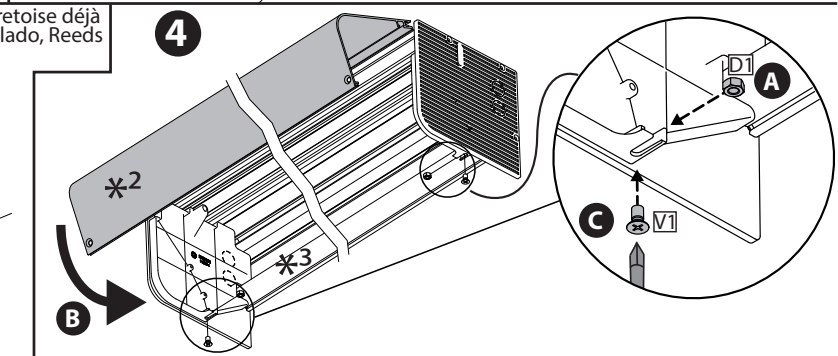
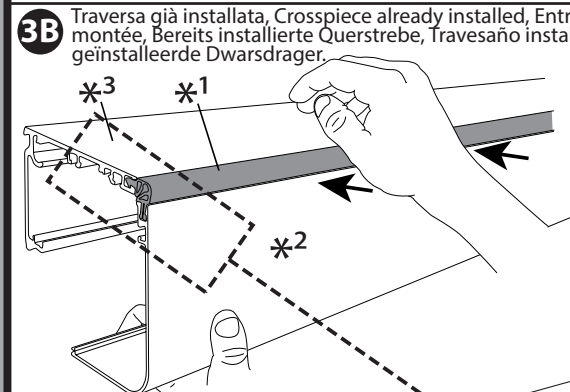
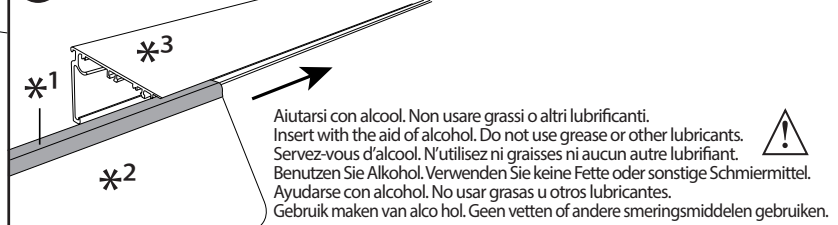

TRAVERSA, CROSSPIECE, ENTRETOISE, QUERSTREBE, TRAVESAÑO, DWARSDRAGER.

CARTER, COVER, CARTER, VERKLEIDUNG, CARCASA, CARTER

**Messa a terra Carter Vista SL, Earthing the Vista SL Cover, Mise à terre du carter Vista SL, Erdung des Vista SL Kurbelgehäuses, Puesta a tierra Cártter Vista SL, Aarding Carter Vista SL**

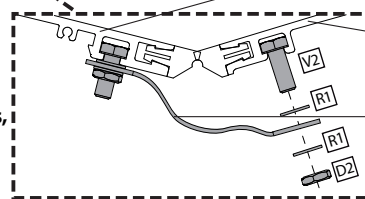

Cavo di terra con occhielli alle estremità, Earth wire with ring terminal at both ends, Câble de mise à la terre avec extrémités munies d'œillet, Erdungskabel mit Öse an den Enden, Cable de tierra con ojal en el extremo, Aardingsleiding met oog aan de uiteinden.

**PASSAGGIO CAVI, CABLE ROUTING, PASSAGE DES CÂBLES, KABELDURCHFÜHRUNG, PASO CABLES, KABELDOORGANG.**

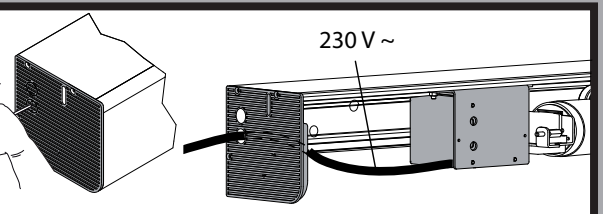
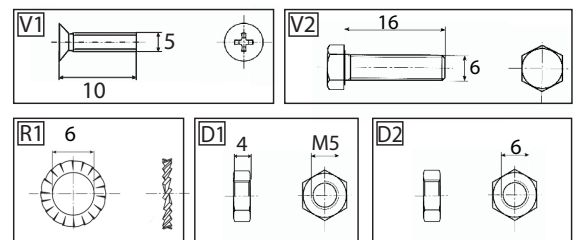
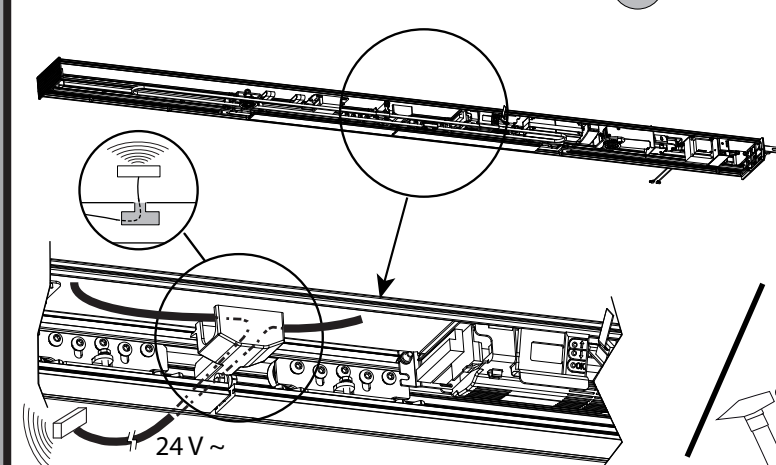

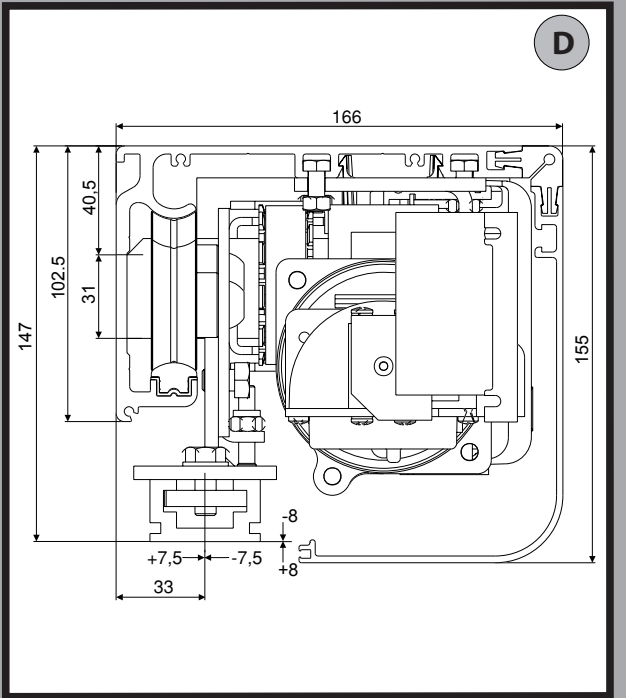

**D**

**E**  
 DETERMINAZIONE DELL'ALTEZZA DI FISSAGGIO DELLA TRAVERSA,  
 DETERMINING HEADER FASTENING HEIGHT,  
 ÉTABLISSEMENT D'ELA HAUTEUR DE FIXATION DE L'ENTRETOISE,  
 BESTIMMUNG DER BEFESTIGUNGSHÖHE DER QUERSTREBE,  
 DETERMINACIÓN DE LA ALTURA DE FIJACIÓN DEL TRAVESAÑO,  
 BEPALING VAN DE BEVESTIGINGSHOOGTE VAN DE DWARSDRAGER.

**HFT** = Altezza di fissaggio della traversa  
 = Crosspiece fastening height  
 = Hauteur de fixation de l'entretoise  
 = Befestigungshöhe der Querstrebe  
 = Altura de fijación del travesaño  
 = Bevestigingshoogte van de dwarsdrager.

**HFT = HGP + HA + HFP**

**HA** = Altezza dell'anta finita  
 = Finished door height  
 = Hauteur du vantail fini  
 = Höhe der fertigen Tür  
 = Altura de la hoja lista  
 = Hoogte van de voltooid vleugel

**HA = HFT - HGP - HT**

**HT** = Altezza della traversa VISTA SL  
 = VISTA SL crosspiece height  
 = Hauteur de l'entretoise VISTA SL  
 = Höhe der Querstrebe VISTA SL  
 = Altura del travesaño VISTA SL  
 = Hoogte van de dwarsdrager VISTA SL

**HT = 147mm**

**HGP** = Spazio fra pavimento ed anta mobile  
 = Space between floor and moving door  
 = Espace libre entre le sol et le vantail mobile  
 = Raum zwischen Boden und Tür  
 = Espacio entre el piso y la hoja móvil  
 = Ruimte tussen vloer en beweegbare vleugel

**HFP** = Altezza di fissaggio profilo WMP,  
 = WMP profile fastening height,  
 = Hauteur de fixation WMP,  
 = Befestigungshöhe Profil WMP,  
 = Altura de fijación perfil WMP,  
 = Bevestigingshoogte profiel WMP.

**HFP = 129,5 mm**

**Definizione, Definition, Définition, Definition, Definición, Definitie.**

- |  |   |
|--|---|
| <b>Pf</b><br>= Parte fissa<br>= Fixed part<br>= Partie fixe<br>= Feste Seite<br>= Parte fija<br>= Vast deel                        | <b>PU</b><br>= Passaggio Utile<br>= Usable passage space<br>= Passage utile<br>= Nutzdurchgang<br>= Pasaje útil<br>= Nuttige Doorgang                       |
| <b>Am</b><br>= Anta mobile<br>= Mobile leaf<br>= Vantail mobile<br>= Beweglicher Flügel<br>= Hoja móvil<br>= Beweegbare Vleugel    | <b>S</b><br>= Sormonto<br>= Overlap<br>= Superposition<br>= Überschneidung<br>= Sobreposición<br>= Overlapping  |
| <b>VP</b><br>= Vano Passaggio<br>= Passage space<br>= Baie de passage<br>= Durchgangsbreite<br>= Vano pasaje<br>= Doorgangsbreedte | <b>CA</b><br>= Corsa utile Anta<br>= Leaf stroke<br>= Course utile du vantail<br>= Nutzbarer Türlauf<br>= Carrera útil de la hoja<br>= Nuttige Slag Vleugel |

- TSPEI**  
 = Vite Testa Piana Svasata Esagono Incassato  
 = Flat countersunk head screw  
 = Vis à tête plate évasée  
 = Senkschrauben benutzen  
 = Tornillo de cabeza avellanada hexágono encajonado  
 = Schroef met Platte Verzonken kop met Binnenkant

- TE**  
 = Vite Testa Esagono  
 = Hexagonal head screw  
 = Vis à tête hexagonale  
 = Sechskantige Schraube  
 = Tornillo de cabeza hexágono  
 = Schroef met Zeskantkop

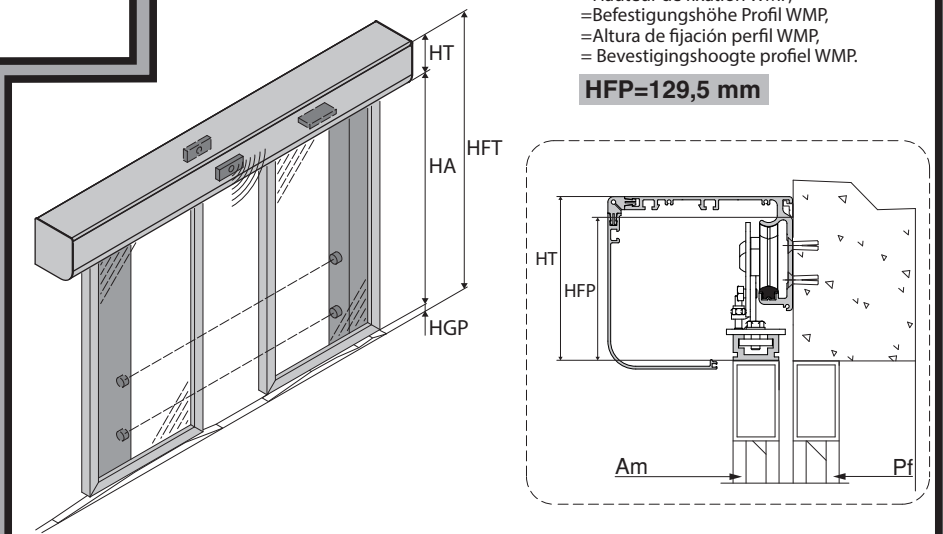

Vista SL 107 - 125: Destra, Right, Droitea, Rechts, Derecha, Rechts.

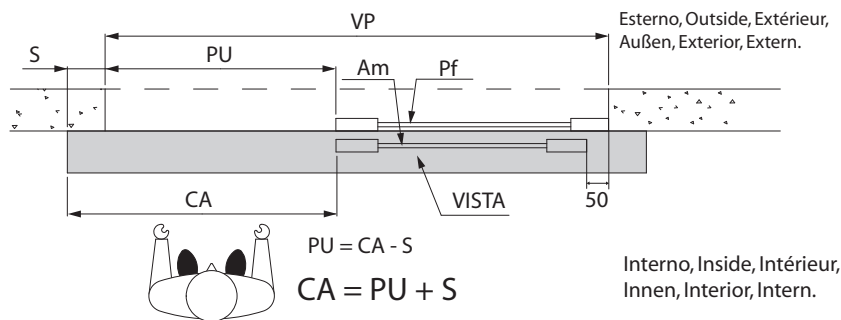

**F**

Vista SL 107 - 125: Sinistra, Left, Gauche, links, Izquierda, Links.

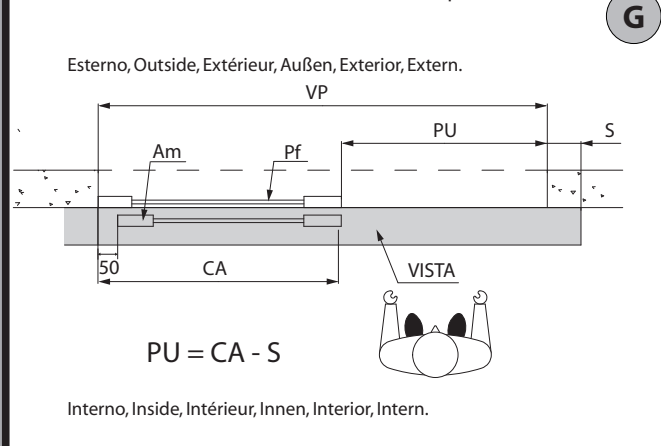

**G**

Vista SL 208 - 229

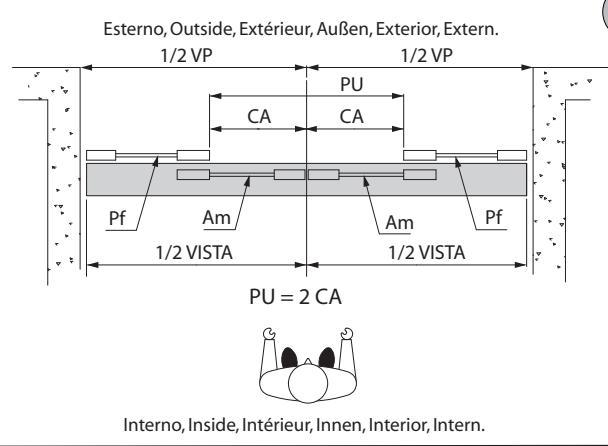

**H**

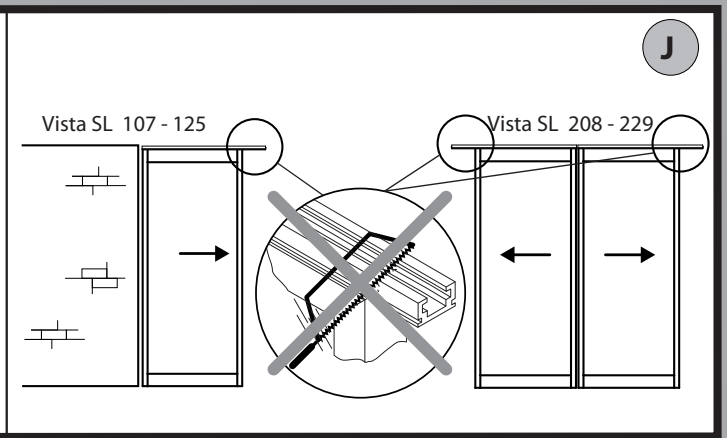
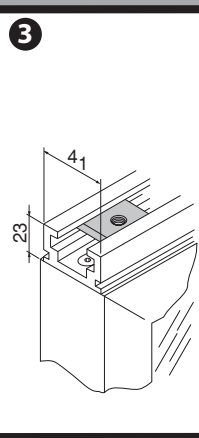
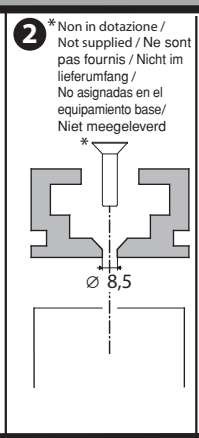
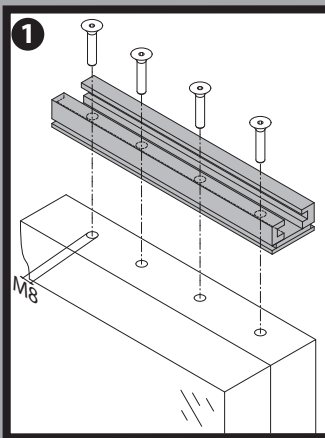
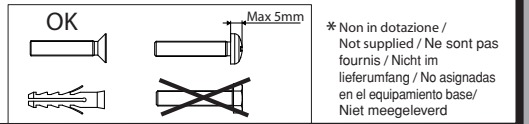
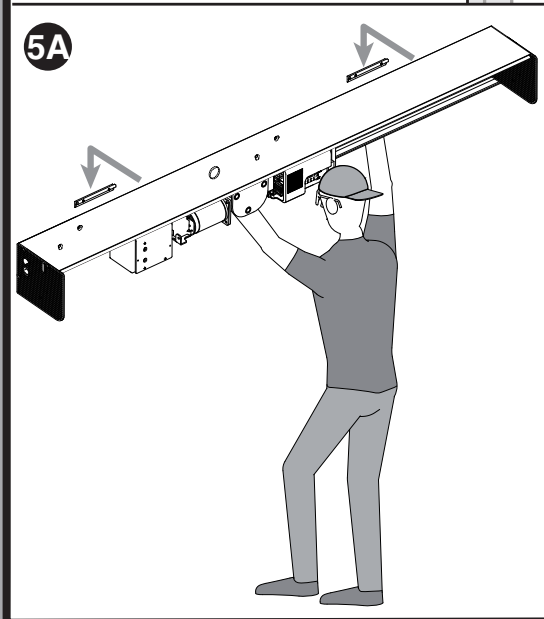
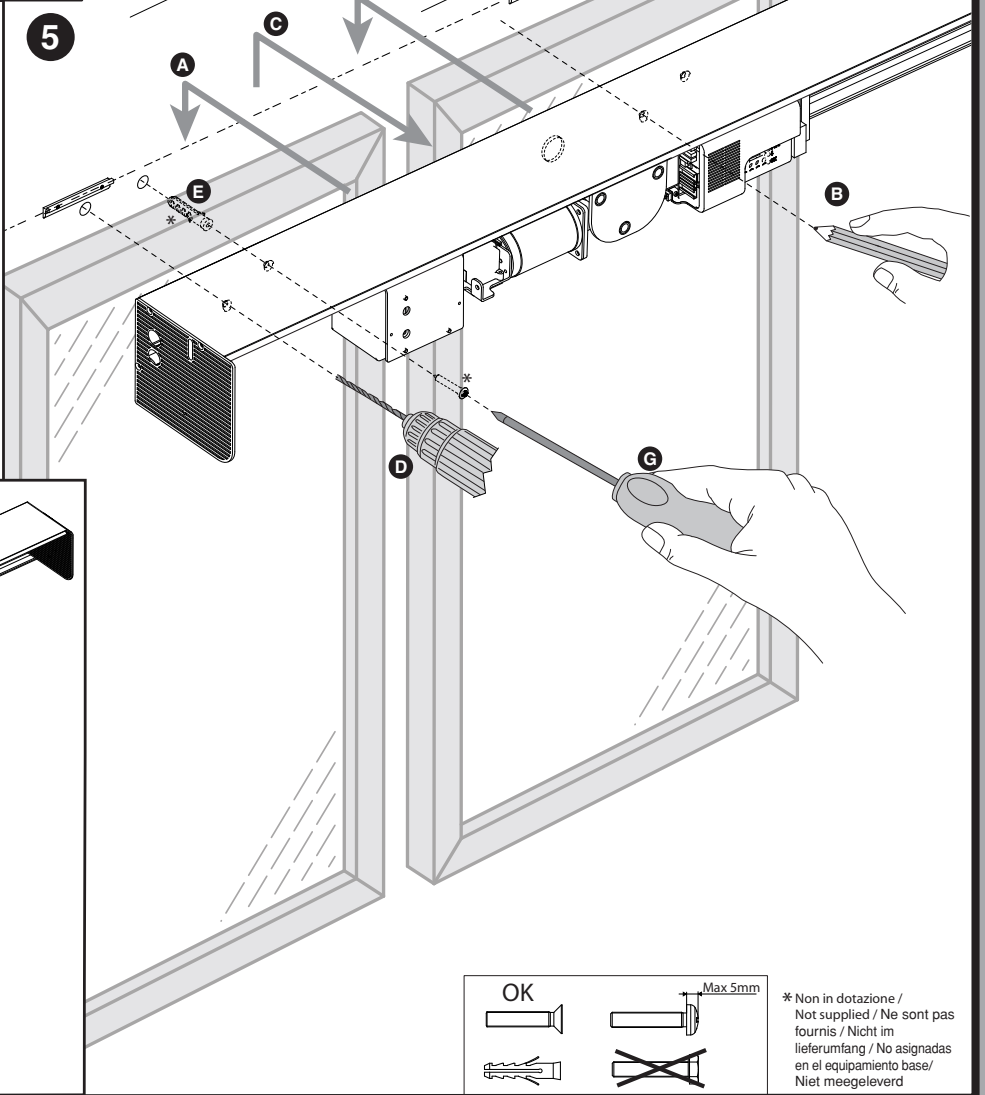
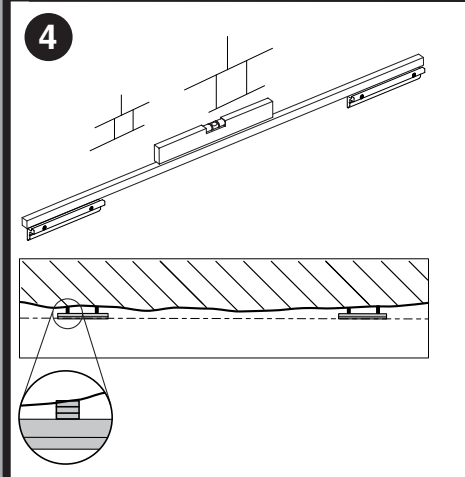
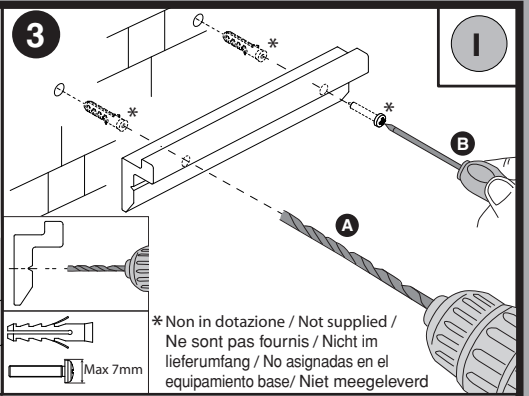
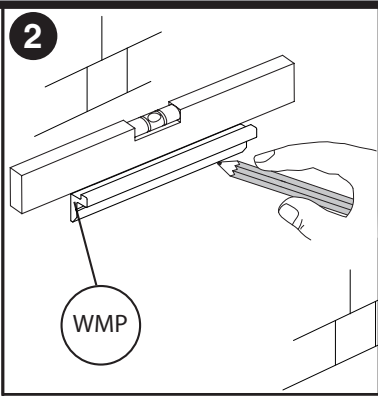
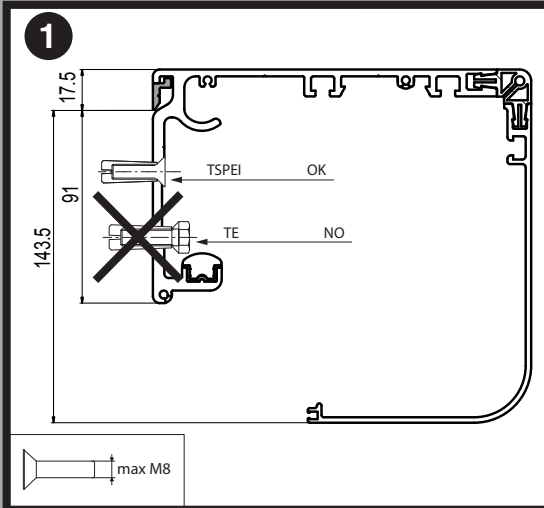

Installazione Ante, Installing the Doors, Installation des vantaux, Installation Türflügel, Instalación Hojas, Installatie Vleugels.

K

Vista SL 208 - 229

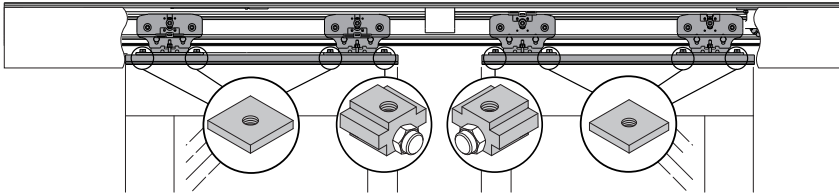

Vista SL 107 - 125

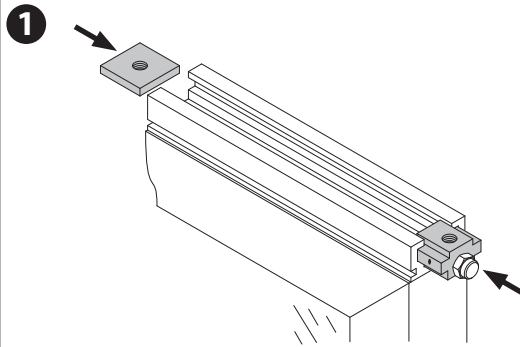
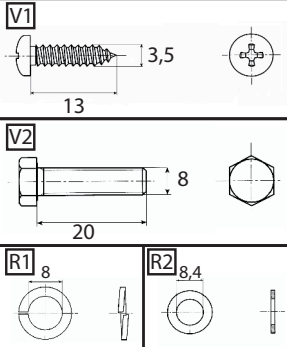
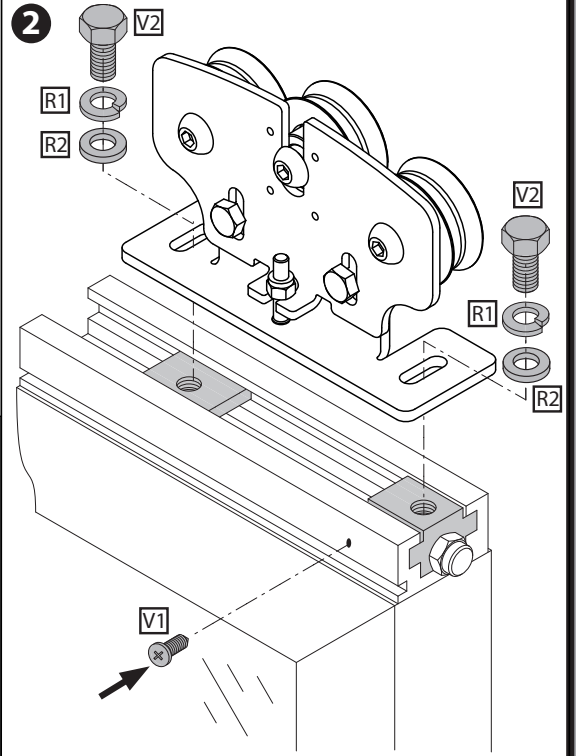
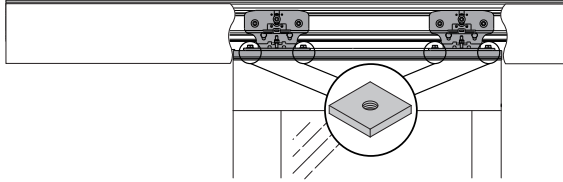

Regolazione altezza anta, Adjusting door height, Réglage de la hauteur du vantail, Einstellung Höhe Türflügel, Regulación altura hoja, Afstellingen Vleugels.

L

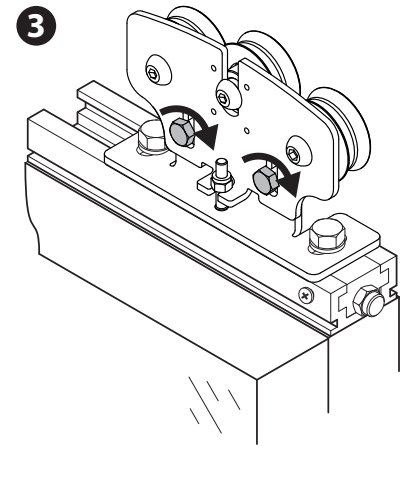
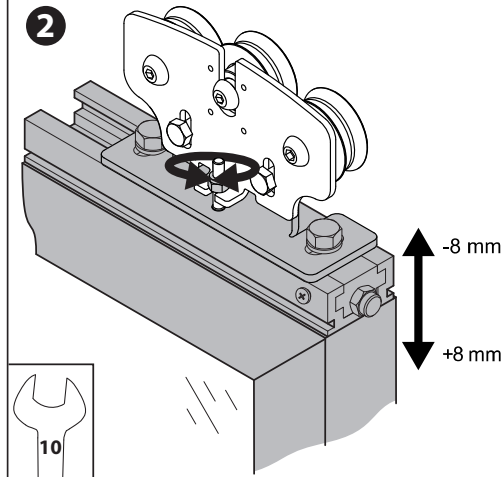
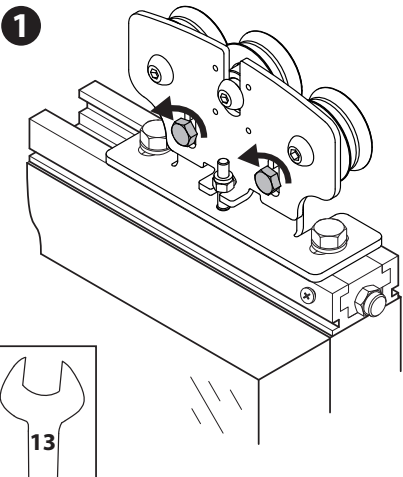

Regolazione trasversale anta, Adjusting door crosswise, Réglage transversal du vantail, Einstellung Türflügel in Querrichtung, Regulación transversal hoja, Afstellingen Vleugels.

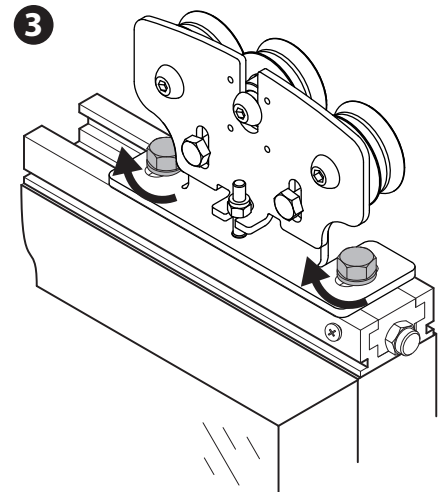
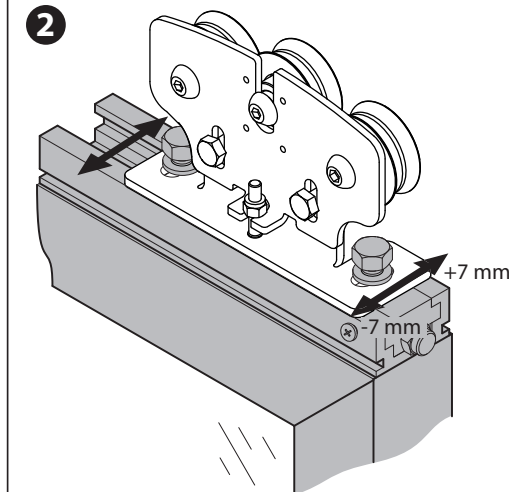
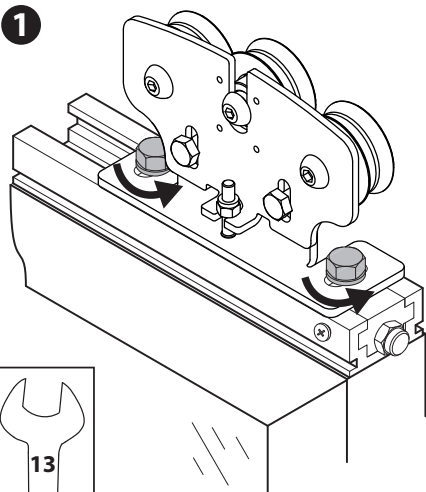



Guida anta a Pavimento, Floor-mounted Door Guide, Guide Vantail Au Sol , Flügelführung Am Boden , Guía De La Hoja Fijada En El Suelo, Deurgeliding Op De Vloer.

M

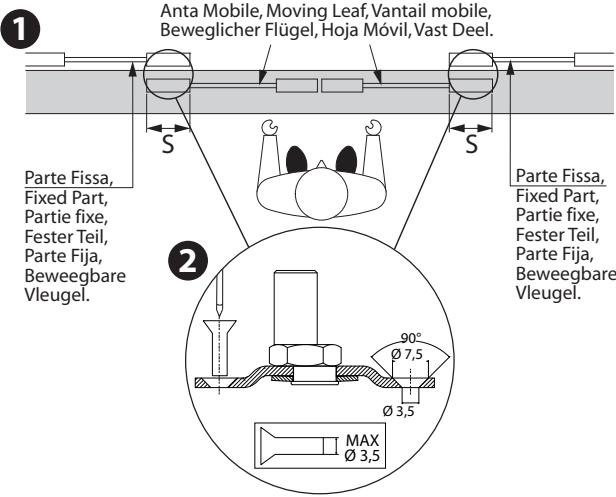

S: Spazio di sormonto fra Anta Mobile e Parte Fissa,

S: Overlapping space between Moving Leaf and Fixed Part,

S: Espace de chevauchement entre le vantail mobile et la partie fixe,

S: Abstand zwischen beweglichem Türflügel und festem Teil,

S: Espacio de sobreposición entre Hoja Móvil y Parte Fija,

S: Overappingsruimte tussen Beweegbare Vleugel en vast deel.

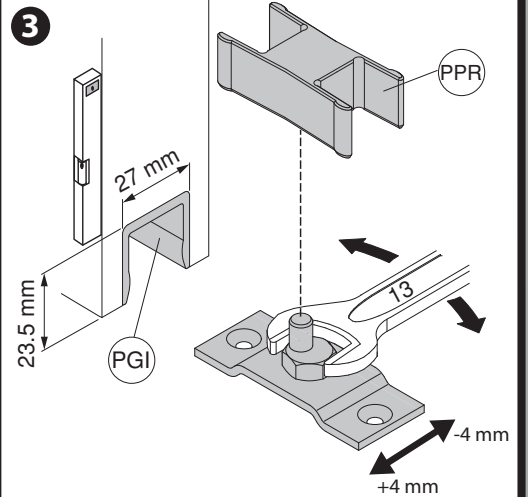

Regolazione Battute di Finecorsa, Adjusting Travel Limit Stops, Reglage Des Butees De Fin De Course, Einstellung Der Anschläge, Regulacion De Los Topes De Fin De Carrera, Afstelling Aanslagnokken.

N

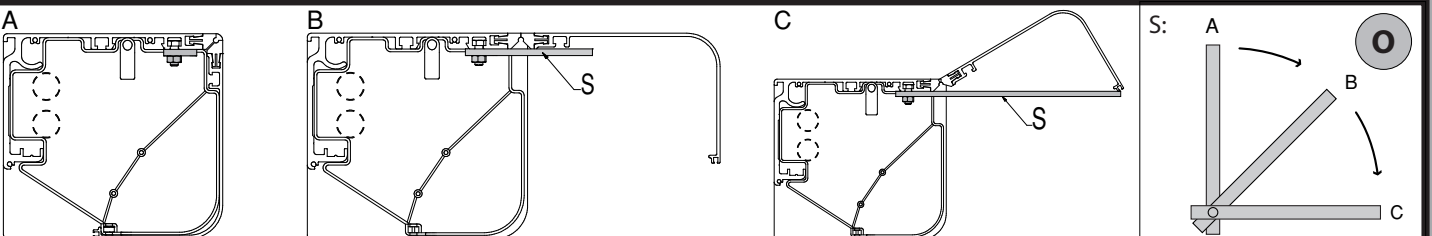
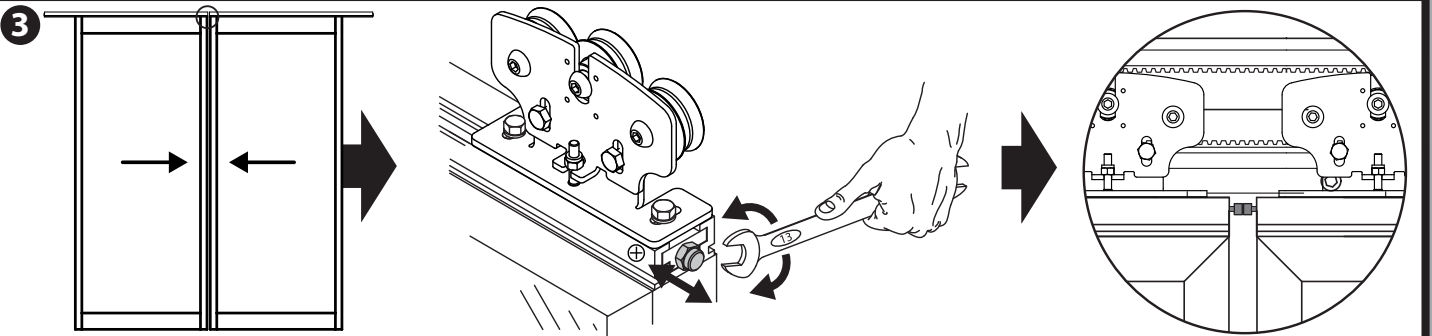
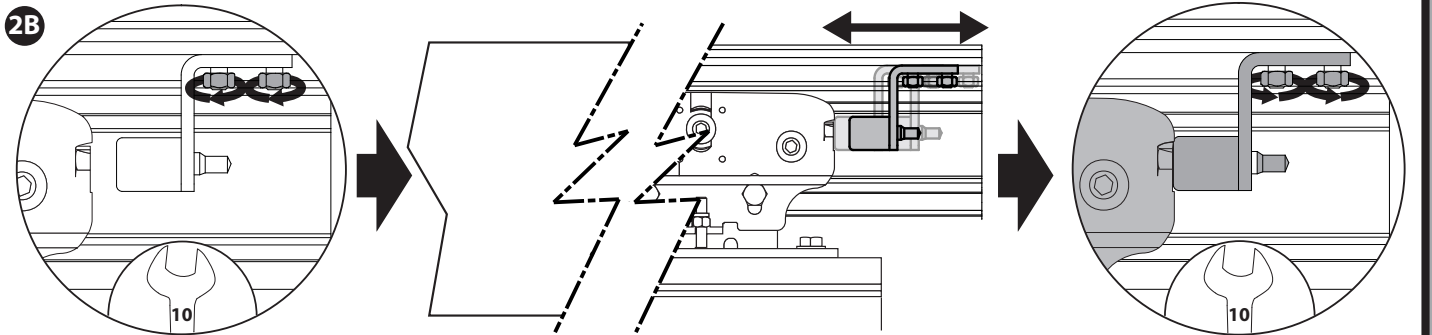
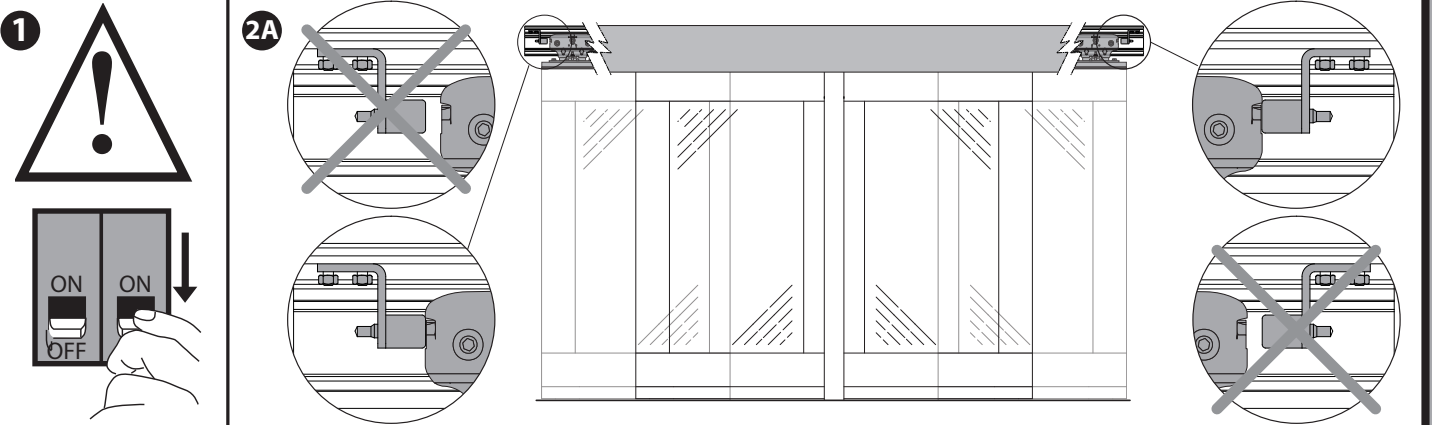

Connettore schede opzionali JP10  
 Optional cards connector JP10  
 Connecteur de cartes facultatives JP10  
 Steckverbindung Zusatzkarte JP10  
 Conector placas opcionales JP10  
 Connector optionele kaarten JP10

Connessione schermo con cavi  
 Screen connection with auxiliary cables  
 Connexion écran avec câbles  
 Anschluss Abschirmung mit Kabeln  
 Conexión pantalla con cables  
 Verbinding scherm met kabels

Tasti programmazione  
 Programming keys  
 Touches de programmation  
 Programmierungstasten  
 Botones de programación  
 Programmeringstoetsen

Led presenza alimentazione  
 Power ON LED  
 Del de présence de tension  
 LED Stromversorgung vorhanden  
 Led presencia de alimentación  
 Led aanwezigheid voeding

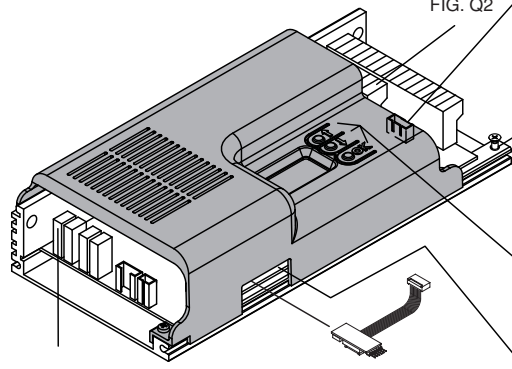
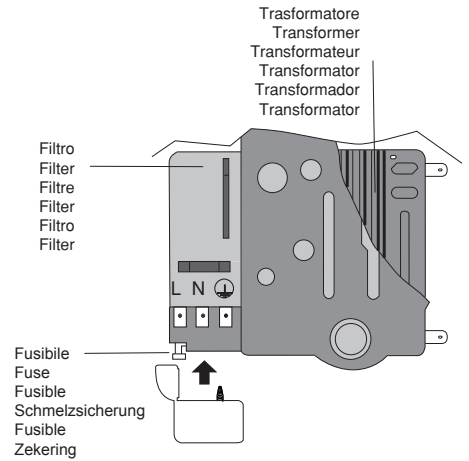

FIG. Q1

Connettore programmatore palmare JP18  
 Palmtop programmer connector JP18  
 Connecteur programmeur de poche JP18  
 Steckverbinder Palmtop-Programmierer JP18  
 Conector del programador de bolsillo JP18  
 Connector Programmeerbare Palmtop JP18



**AUTOSET, AUTOSET, RÉGLAGE AUTOMATIQUE, AUTOSET, AJUSTE AUTOMATICO, AUTOSET.**

**1**

**2**

**5**

**3**

**6A**

**4**

**6B**

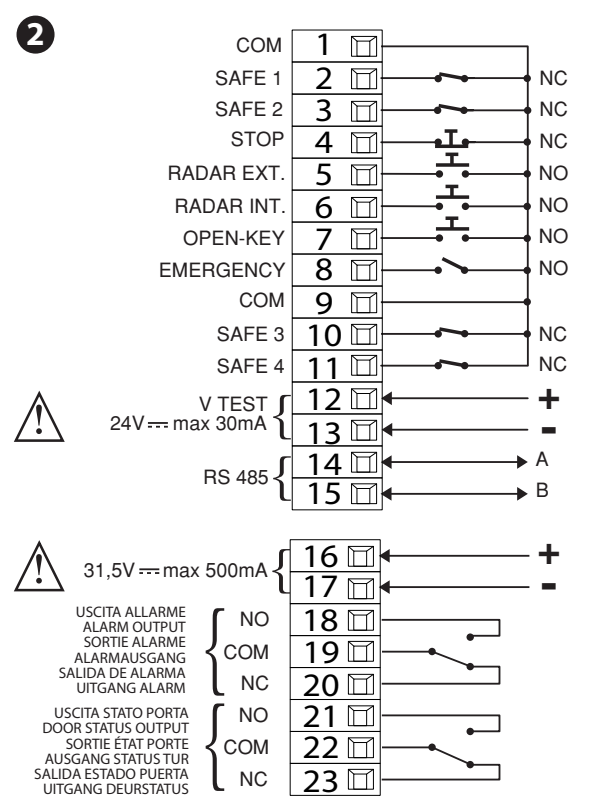
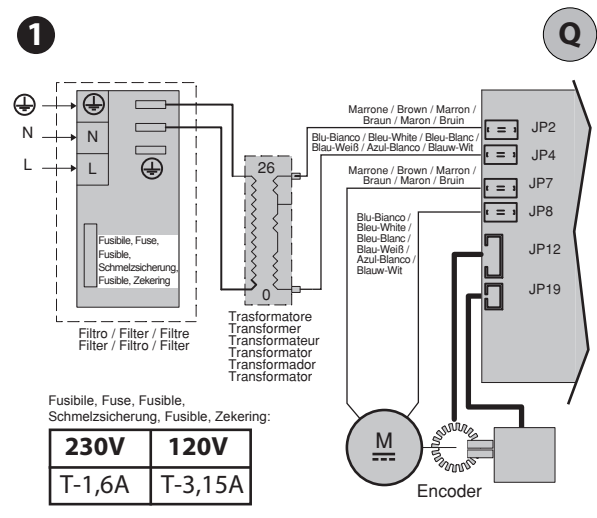





COLLEGAMENTO 4 SENSORI RILEVAMENTO/SICUREZZA SENZA VERIFICA  
 CONNECTION OF 4 DETECTION/SAFETY SENSORS WITHOUT TEST  
 CONEXIÓN 4 SENSORES DETECCIÓN/SEGURIDAD SIN CONTROL  
 CONNEXION 4 CAPTEURS DE DETECTION/SECURITE SANS VERIFICATION

ANSCHLUSS 4 SENSOREN ERFASSUNG/SICHERHEIT OHNE ÜBERPRÜFUNG  
 CONEXIÓN 4 SENSORES DETECCIÓN/SEGURIDAD SIN CONTROL  
 VERBINDING 4 DETECTIE/VEILIGHEIDSSENSOREN ZONDER CONTROLE

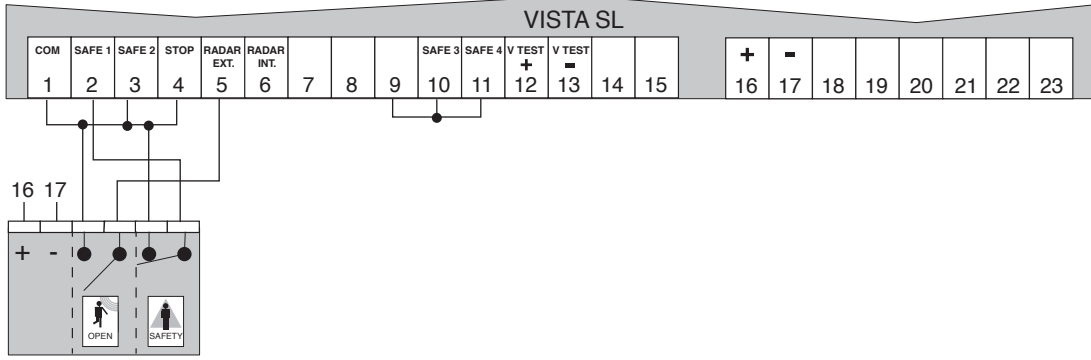

**T1**

SAFE 1: 0, 2, 4  
 SAFE 2: 0, 2, 4  
 SAFE 3: 0, 2, 4  
 SAFE 4: 0, 2, 4

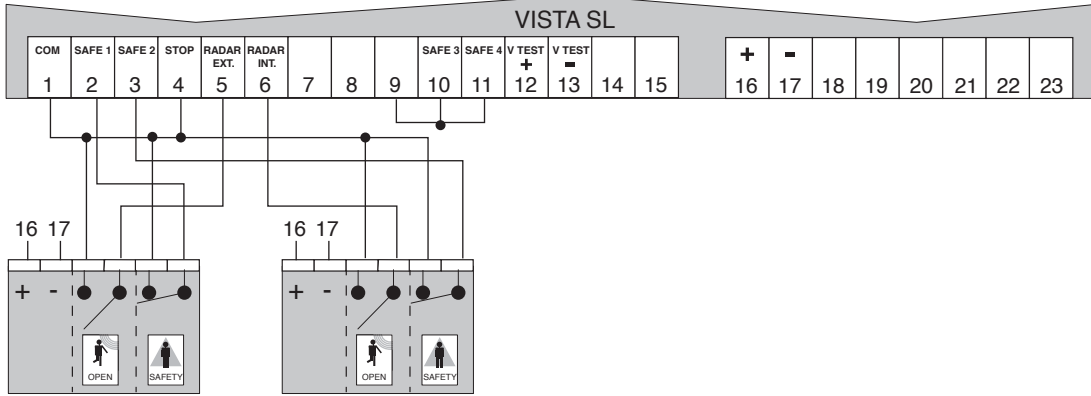

**T2**

SAFE 1: 0, 2, 4  
 SAFE 2: 0, 2, 4  
 SAFE 3: 0, 2, 4  
 SAFE 4: 0, 2, 4

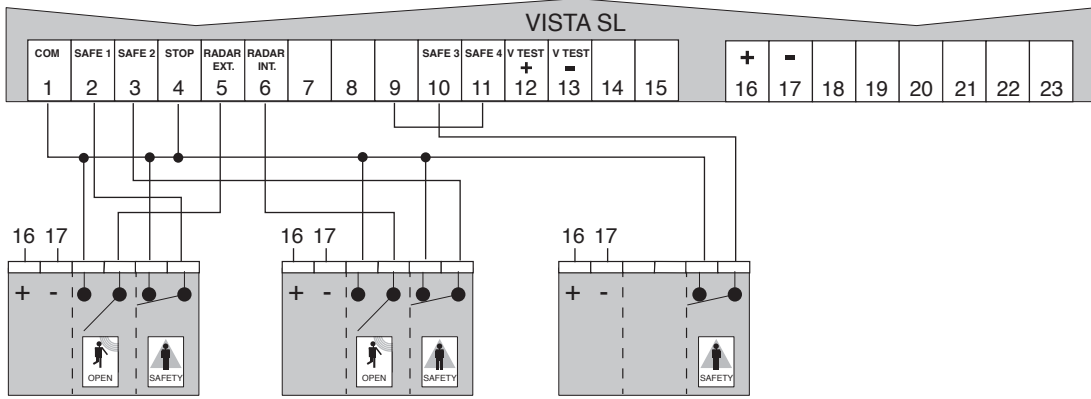

**T3**

SAFE 1: 0, 2, 4  
 SAFE 2: 0, 2, 4  
 SAFE 3: 0, 2, 4  
 SAFE 4: 0, 2, 4

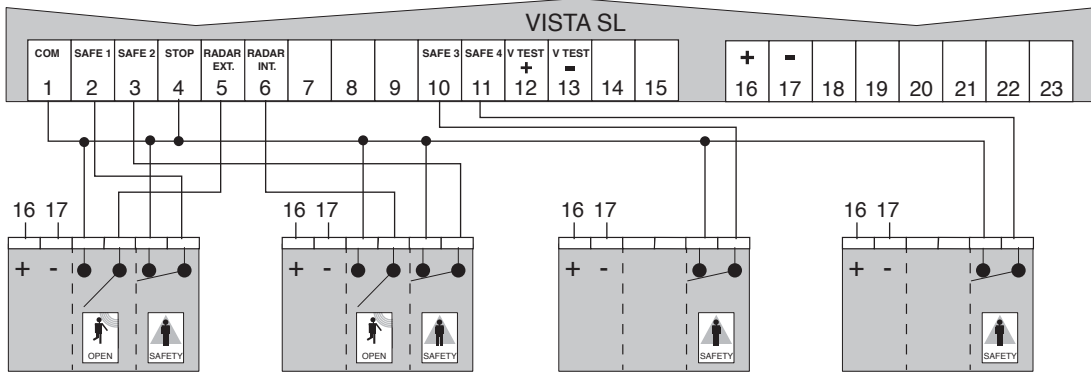

**T4**

SAFE 1: 0, 2, 4  
 SAFE 2: 0, 2, 4  
 SAFE 3: 0, 2, 4  
 SAFE 4: 0, 2, 4

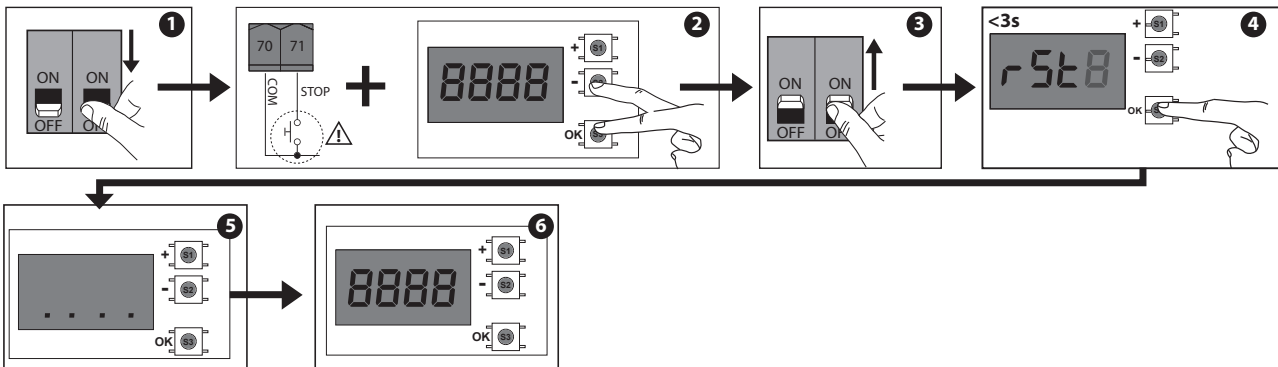

**U**

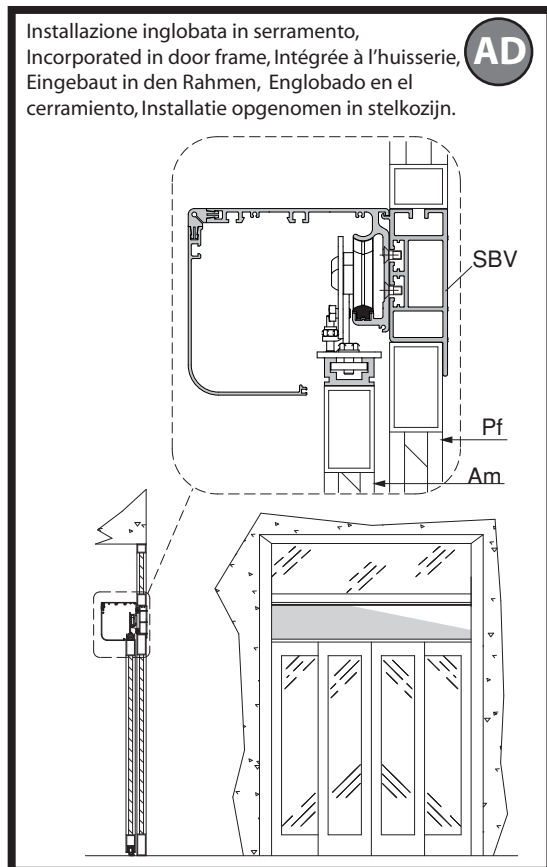
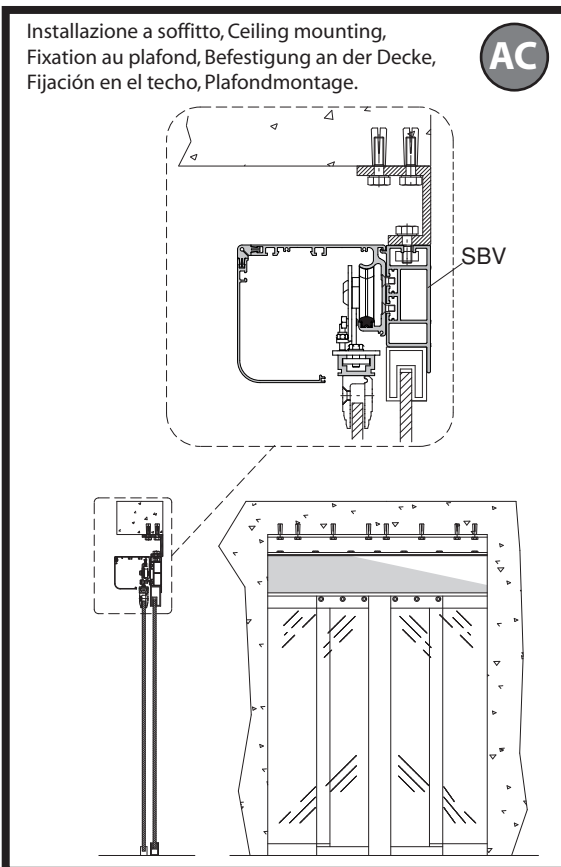
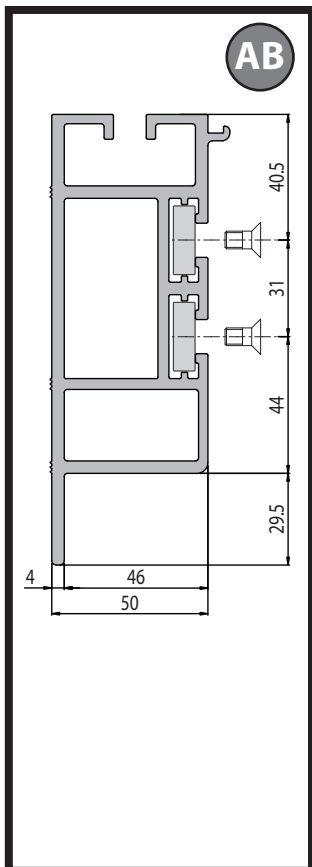
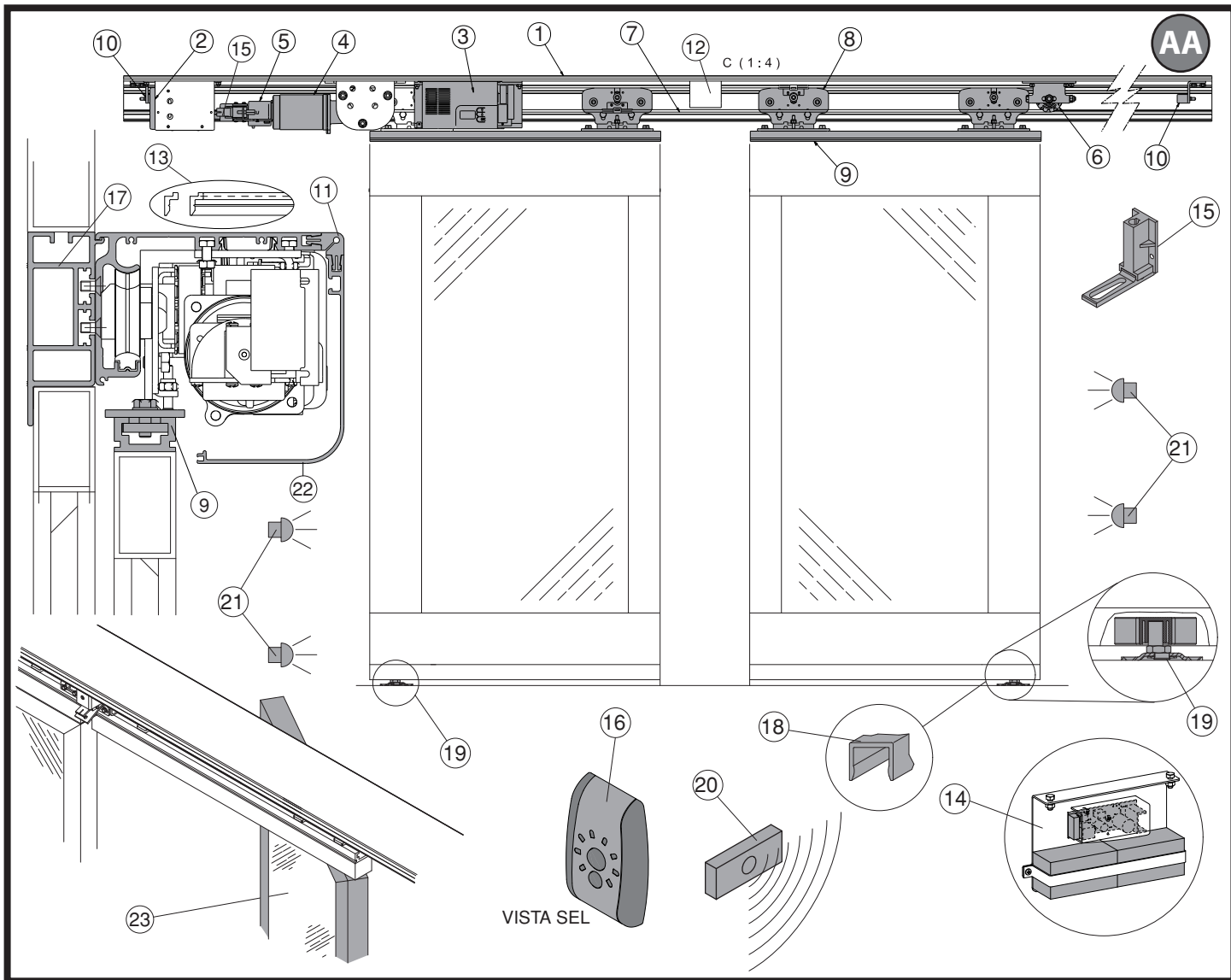

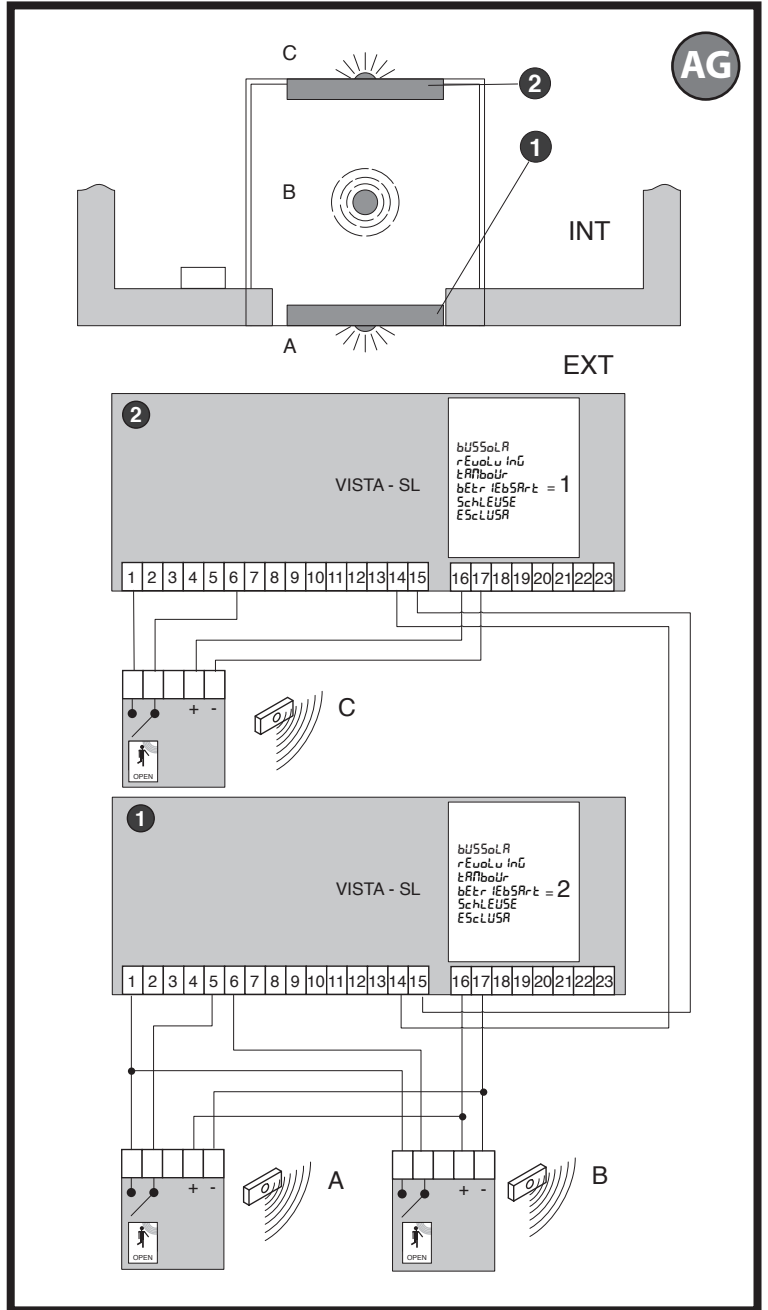
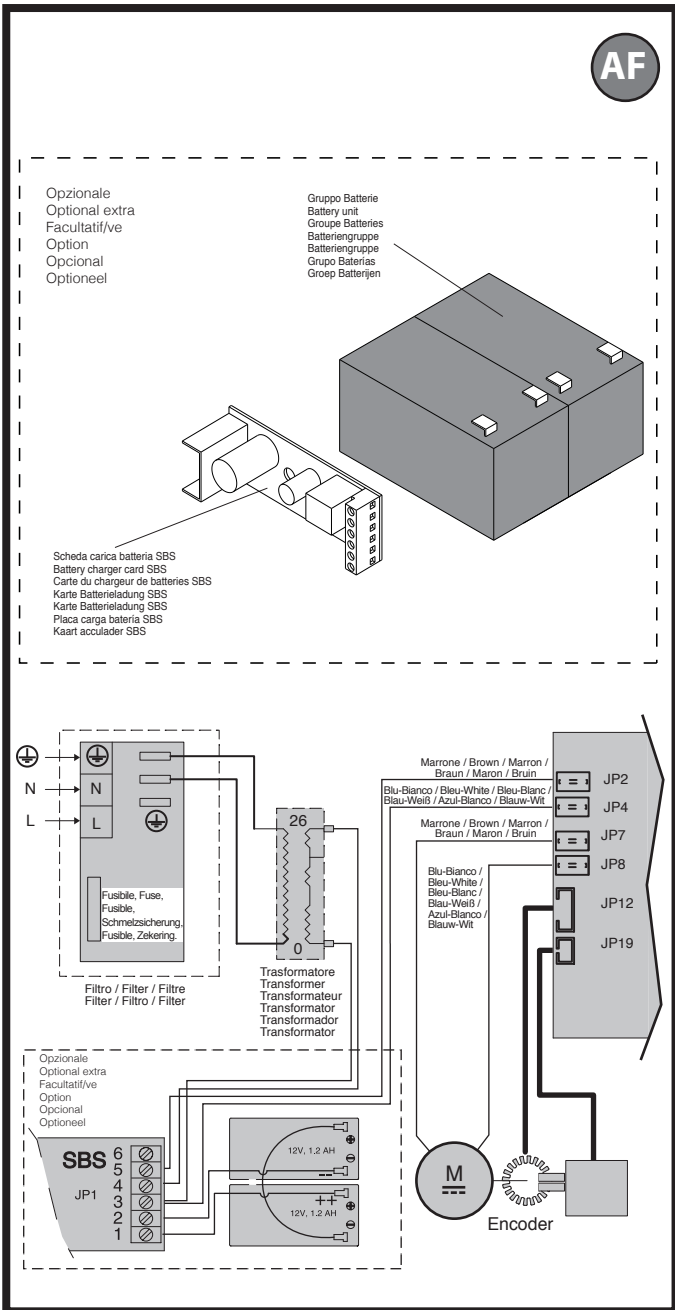
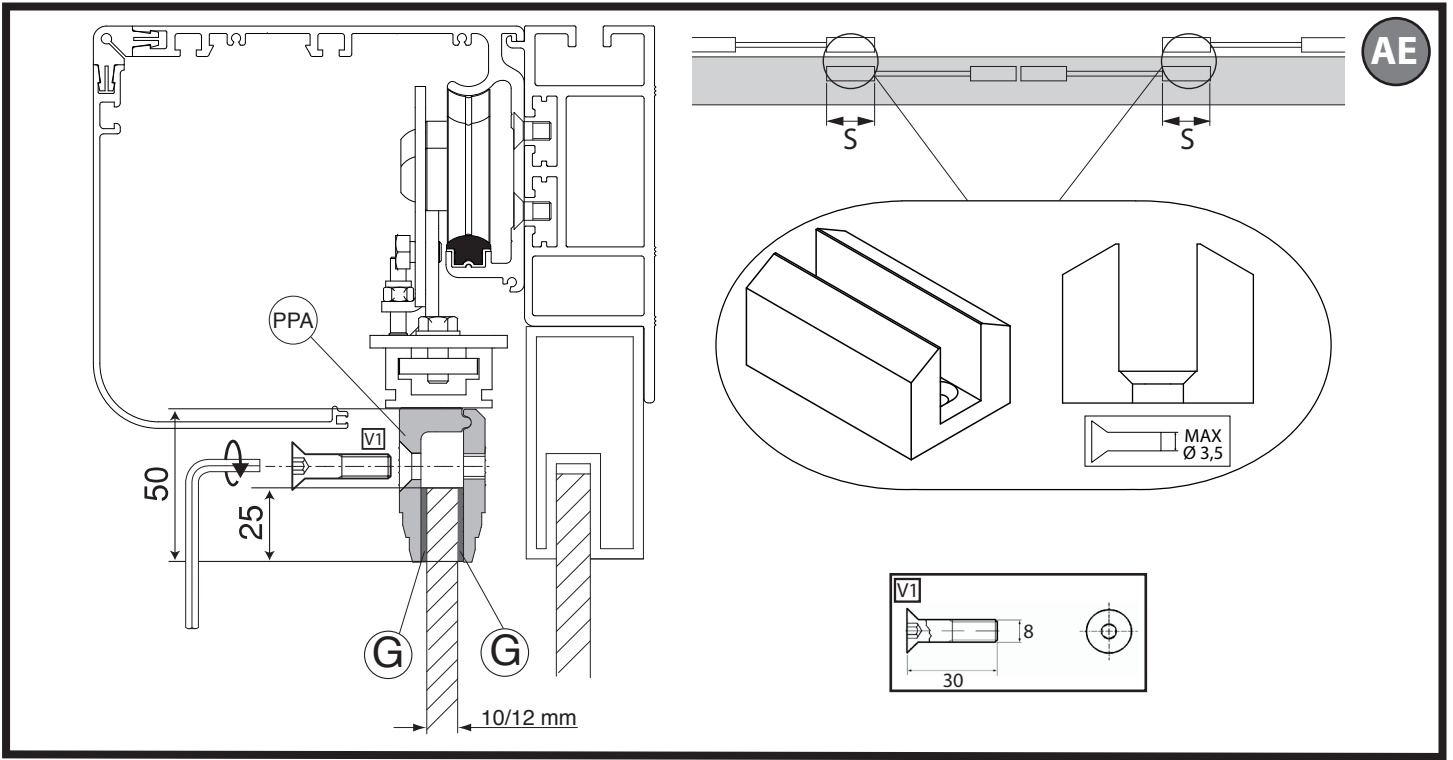

**AI**

**1 VISTA SL - DESTRA, RIGHT, DROITEA, RECHTS, DERECHA, RECHTS -**

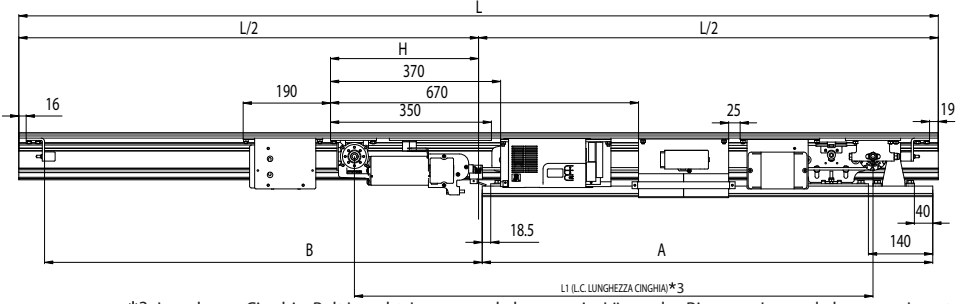

MOD.	B	A	L	L1	LC	H
107	750	780	1600	1080	2336	462
108	850	880	1800	1080	2336	362
109	950	980	2000	1128	2432	322
110	1050	1080	2200	1228	2632	322
111	1150	1180	2400	1328	2832	322
112	1250	1280	2600	1428	3032	322
113	1350	1380	2800	1528	3232	322
114	1450	1480	3000	1628	3432	322
115	1550	1580	3200	1728	3632	322
116	1650	1680	3400	1828	3832	322
117	1750	1780	3600	1928	4032	322
119	1950	1980	4000	2128	4432	322
121	2150	2180	4400	2328	4832	322
123	2350	2380	4800	2528	5232	322
125	2550	2580	5200	2728	5632	322

\*3 Lunghezza Cinghia, Belt Length, Longueur de la courroie, Länge des Riemens, Largo de la correa, Lengte Riem

**2 VISTA SL - SINISTRA, LEFT, GAUCHE, LINKS, IZQUIERDA, LINKS -**

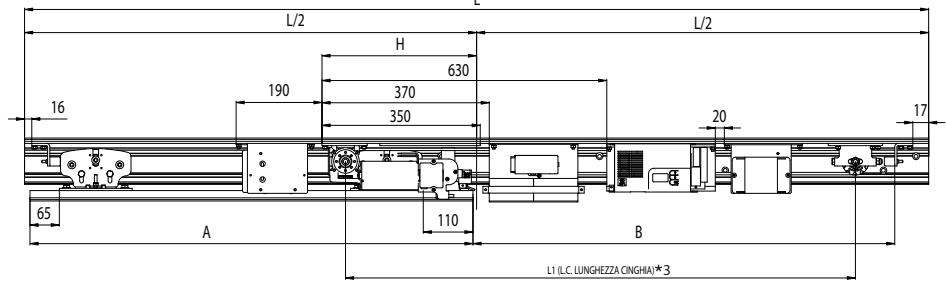

MOD.	B	A	L	L1	LC	H
107	750	780	1600	1080	2336	482
108	850	880	1800	1080	2336	382
109	950	980	2000	1128	2432	342
110	1050	1080	2200	1228	2632	342
111	1150	1180	2400	1328	2832	342
112	1250	1280	2600	1428	3032	342
113	1350	1380	2800	1528	3232	342
114	1450	1480	3000	1628	3432	342
115	1550	1580	3200	1728	3632	342
116	1650	1680	3400	1828	3832	342
117	1750	1780	3600	1928	4032	342
119	1950	1980	4000	2128	4432	342
121	2150	2180	4400	2328	4832	342
123	2350	2380	4800	2528	5232	342
125	2550	2580	5200	2728	5632	342

\*3 Lunghezza Cinghia, Belt Length, Longueur de la courroie, Länge des Riemens, Largo de la correa, Lengte Riem

**3 VISTA SL - DESTRA, RIGHT, DROITEA, RECHTS, DERECHA, RECHTS -**

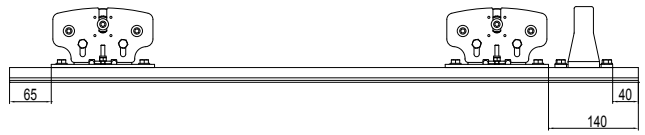

**VISTA SL - SINISTRA, LEFT, GAUCHE, LINKS, IZQUIERDA, LINKS -**



**AJ**

**1 VISTA SL 2 208 - 213**

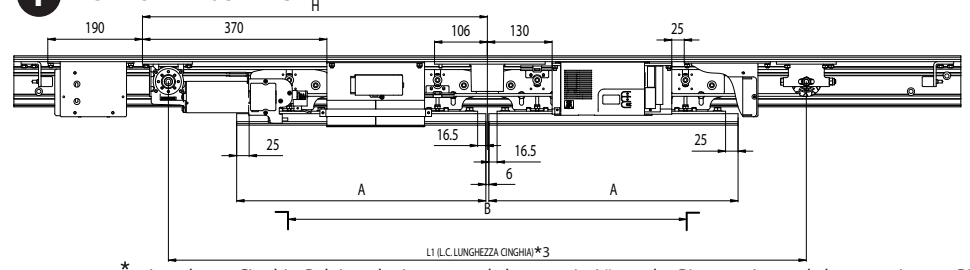

MOD.	B	A	L	L1	LC	H
208	800	2x500	1900	1280	2736	692
209	900	2x500	2000	1280	2736	692
210	1000	2x550	2200	1380	2936	742
211	1100	2x600	2400	1480	3136	792
212	1200	2x650	2600	1600	3376	852
213	1300	2x700	2800	1700	3576	902

\*3 Lunghezza Cinghia, Belt Length, Longueur de la courroie, Länge des Riemens, Largo de la correa, Lengte Riem

**2 VISTA SL 2 214 - 229**

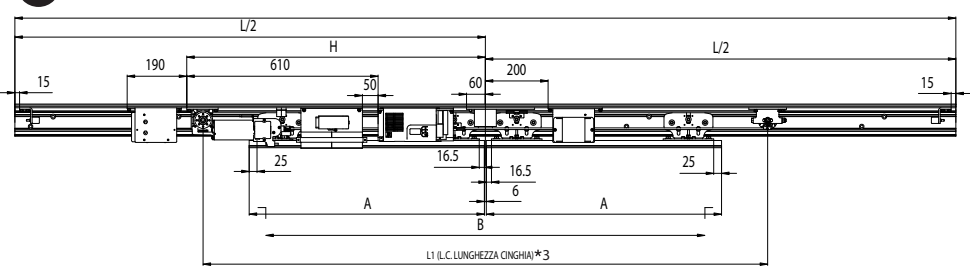

MOD.	B	A	L	L1	LC	H
214	1400	2x750	3000	1800	3776	952
215	1500	2x800	3200	1900	3976	1002
216	1600	2x850	3400	2000	4176	1052
217	1700	2x900	3600	2100	4376	1102
219	1900	2x1000	4000	2300	4776	1202
221	2100	2x1100	4400	2500	5176	1302
223	2300	2x1200	4800	2700	5576	1402
225	2500	2x1300	5200	2900	5976	1502
227	2700	2x1400	5600	3100	6376	1602
229	2900	2x1500	6000	3300	6776	1702

\*3 Lunghezza Cinghia, Belt Length, Longueur de la courroie, Länge des Riemens, Largo de la correa, Lengte Riem

ινωδ ιρ. / ρ ιχτ.υππκ / δ ιρ.ευ. = OFF

ινωδ ιρ. / ρ ιχτ.υππκ / δ ιρ.ευ. = ON

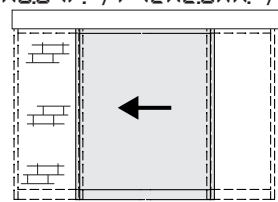
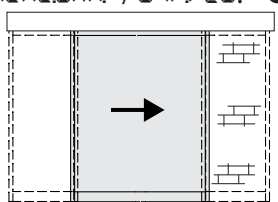

**AK**

**ATTENZIONE! Importanti istruzioni di sicurezza. Leggere e seguire attentamente tutte le avvertenze e le istruzioni che accompagnano il prodotto poiché un'installazione errata può causare danni a persone, animali o cose. Le avvertenze e le istruzioni forniscono importanti indicazioni riguardanti la sicurezza, l'installazione, l'uso e la manutenzione. Conservare le istruzioni per allegarle al fascicolo tecnico e per consultazioni future.**

#### SICUREZZA GENERALE

Questo prodotto è stato progettato e costruito esclusivamente per l'utilizzo indicato in questa documentazione. Usi diversi da quanto indicato potrebbero essere causa di danni al prodotto e di pericolo.

- Gli elementi costruttivi della macchina e l'installazione devono essere in accordo con le seguenti Direttive Europee, ove applicabili: 2004/108/CE, 2006/95/CE, 2006/42/CE, 89/106/CE, 99/05/CE e loro modifiche successive. Per tutti i Paesi extra CEE, oltre alle norme nazionali vigenti, per un buon livello di sicurezza è opportuno rispettare anche le norme citate.
- La Ditta costruttrice di questo prodotto (di seguito "Ditta") declina qualsiasi responsabilità derivante da un uso improprio o diverso da quello per cui è destinato e indicato nella presente documentazione nonché dall'inosservanza della Buona Tecnica nella costruzione delle chiusure (porte, cancelli, ecc.) e dalle deformazioni che potrebbero verificarsi durante l'uso.
- L'installazione deve essere eseguita da personale qualificato (installatore professionale, secondo EN12635), nell'osservanza della Buona Tecnica e delle norme vigenti.
- Prima di installare il prodotto apportare tutte le modifiche strutturali relative alle realizzazioni dei franchi di sicurezza a alla protezione o segregazione di tutte le zone di schiacciamento, cesoiamento, convogliamento e di pericolo in genere, secondo quanto previsto dalla norma EN 16005 o eventuali norme locali di installazione. Verificare che la struttura esistente abbia i necessari requisiti di robustezza e stabilità.
- Prima di iniziare l'installazione verificare l'integrità del prodotto.
- La Ditta non è responsabile della inosservanza della Buona Tecnica nella costruzione e manutenzione degli infissi da motorizzare, nonché delle deformazioni che dovessero intervenire nell'utilizzo.
- Verificare che l'intervallo di temperatura dichiarato sia compatibile con il luogo destinato all'installazione dell'automazione.
- Non installare questo prodotto in atmosfera esplosiva: la presenza di gas o fumi infiammabili costituisce un grave pericolo per la sicurezza.
- Togliere l'alimentazione elettrica, prima di qualsiasi intervento sull'impianto. Scollegare anche eventuali batterie tampone se presenti.
- Prima di collegare l'alimentazione elettrica, accertarsi che i dati di targa corrispondano ai quelli della rete di distribuzione elettrica e che a monte dell'impianto elettrico vi siano un interruttore differenziale e una protezione da sovracorrente adeguati. Prevedere sulla rete di alimentazione dell'automazione, un interruttore o un magnetotermico omni-polare con distanza di apertura dei contatti conforme a quanto previsto dalle norme vigenti.
- Verificare che a monte della rete di alimentazione, vi sia un interruttore differenziale con soglia non superiore a 0.03A e a quanto previsto dalle norme vigenti.
- Verificare che l'impianto di terra sia realizzato correttamente: collegare a terra tutte le parti metalliche della chiusura (porte, cancelli, ecc.) e tutti i componenti dell'impianto provvisti di morsetto di terra.
- L'installazione deve essere fatta utilizzando dispositivi di sicurezza e di comandi conformi alla EN 12978 e EN 16005.
- Le forze di impatto possono essere ridotte mediante l'utilizzo di bordi deformabili.
- Nel caso in cui le forze di impatto superino i valori previsti dalle norme, applicare dispositivi elettrosensibili o sensibili alla pressione.
- Applicare tutti i dispositivi di sicurezza (fotocellule, coste sensibili, ecc.) necessari a proteggere l'area da pericoli di impatto, schiacciamento, convogliamento, cesoiamento. Tenere in considerazione le normative e le direttive in vigore, i criteri della Buona Tecnica, l'utilizzo, l'ambiente di installazione, la logica di funzionamento del sistema e le forze sviluppate dall'automazione.
- Applicare i segnali previsti dalle normative vigenti per individuare le zone pericolose (i rischi residui). Ogni installazione deve essere identificata in modo visibile.
- Successivamente al completamento dell'installazione, applicare una targa identificativa della porta/cancello.
- Se l'automazione è installata ad una altezza inferiore a 2,5 m o se è accessibile, è necessario garantire un adeguato grado di protezione delle parti elettriche e meccaniche.
- Installare qualsiasi comando fisso in posizione tale da non causare pericoli e lontano da parti mobili. In particolare i comandi a uomo presente devono essere posizionati in vista diretta della parte guidata, e, a meno che non siano a chiave, devono essere installati a una altezza minima di 1,5 m e in modo tale da non essere accessibili al pubblico.
- Fissare in modo permanente una etichetta relativa al funzionamento dello sblocco manuale dell'automazione e apporla vicino all'organo di manovra.
- Assicurarsi che durante la manovra siano evitati o protetti i rischi meccanici ed in particolare l'impatto, lo schiacciamento, il convogliamento, il cesoiamento tra parte guidata e parti circostanti.
- Dopo aver eseguito l'installazione, assicurarsi che il settaggio dell'automazione motore sia correttamente impostato e che i sistemi di protezione e di sblocco funzionino correttamente.
- Usare esclusivamente parti originali per qualsiasi manutenzione o riparazione. La Ditta declina ogni responsabilità ai fini della sicurezza e del buon funzionamento dell'automazione se vengono impiegati componenti di altri produttori.
- Non eseguire alcuna modifica ai componenti dell'automazione se non espressamente autorizzata dalla Ditta.
- Istruire l'utilizzatore dell'impianto per quanto riguarda gli eventuali rischi residui, i sistemi di comando applicati e l'esecuzione della manovra apertura manuale in caso di emergenza: consegnare il manuale d'uso all'utilizzatore finale.
- Smaltire i materiali di imballo (plastica, cartone, polistirolo, ecc.) secondo quanto previsto dalle norme vigenti. Non lasciare buste di nylon e polistirolo alla portata dei bambini.

#### COLLEGAMENTI

**ATTENZIONE!** Per il collegamento alla rete utilizzare: cavo multipolare di sezione minima 5x1,5mm<sup>2</sup> o 4x1,5mm<sup>2</sup> per alimentazioni trifase oppure 3x1,5mm<sup>2</sup> per alimentazioni monofase (a titolo di esempio, il cavo può essere del tipo H05 VV-F con sezione 4x1,5mm<sup>2</sup>). Per il collegamento degli ausiliari utilizzare conduttori con sezione minima di 0,5 mm<sup>2</sup>.

- Utilizzare esclusivamente pulsanti con portata non inferiore a 10A-250V.
- I conduttori devono essere vincolati da un fissaggio supplementare in prossimità dei morsetti (per esempio mediante fascette) al fine di tenere nettamente separate le parti in tensione dalle parti in bassissima tensione di sicurezza.
- Il cavo di alimentazione, durante l'installazione, deve essere sguainato in modo da permettere il collegamento del conduttore di terra all'appropriato morsetto lasciando però i conduttori attivi il più corti possibile. Il conduttore di terra deve essere l'ultimo a tendersi in caso di allentamento del dispositivo di fissaggio del cavo.

**ATTENZIONE!** I conduttori a bassissima tensione di sicurezza devono essere fisicamente separati dai conduttori a bassa tensione. L'accessibilità alle parti in tensione deve essere possibile esclusivamente per il personale qualificato (installatore professionale)

#### VERIFICA DELL'AUTOMAZIONE E MANUTENZIONE

Prima di rendere definitivamente operativa l'automazione, e durante gli interventi di manutenzione, controllare scrupolosamente quanto segue:

- Verificare che tutti i componenti siano fissati saldamente;
- Verificare l'operazione di avvio e fermata nel caso di comando manuale.
- Verificare la logica di funzionamento normale o personalizzata.
- Controllare il corretto funzionamento di tutti i dispositivi di sicurezza e la corretta regolazione della sicurezza antischiacciamento (se presenti).
- Le forze di impatto possono essere ridotte mediante l'utilizzo di bordi deformabili.
- Verificare la funzionalità della manovra di emergenza ove presente.
- Verificare l'operazione di apertura e chiusura con i dispositivi di comando applicati.
- Verificare l'integrità delle connessioni elettriche e dei cablaggi, in particolare lo stato delle guaine isolanti e dei pressa cavi.
- Durante la manutenzione eseguire la pulizia delle ottiche dei sensori.
- Per il periodo di fuori servizio dell'automazione, attivare lo sblocco di emergenza (vedi paragrafo "MANOVRA DI EMERGENZA") in modo da rendere folle la parte guidata e permettere così l'apertura e la chiusura manuale della porta.
- Se il cavo di alimentazione è danneggiato, esso deve essere sostituito dal costruttore o dal suo servizio di assistenza tecnica o comunque da una persona con qualifica simile, in modo da prevenire ogni rischio.
- La manutenzione come sopra descritta deve essere ripetuta con frequenza almeno annuale o ad intervalli di tempo minori qualora le caratteristiche del sito o dell'installazione lo richiedessero.

#### ATTENZIONE!

Ricordarsi che la motorizzazione è una facilitazione dell'uso della porta e non risolve problemi a difetti e deficienze di installazione o di mancata manutenzione.

#### DEMOLIZIONE

L'eliminazione dei materiali va fatta rispettando le norme vigenti. Nel caso di demolizione dell'automazione non esistono particolari pericoli o rischi derivanti dall'automazione stessa.

È opportuno, in caso di recupero dei materiali, che vengano separati per tipologia (parti elettriche - rame - alluminio - plastica - ecc.).

#### SMANTELLAMENTO

Nel caso l'automazione venga smontata per essere poi rimontata in altro sito bisogna:

- Togliere l'alimentazione e scollegare tutto l'impianto elettrico.
- Togliere l'attuatore dalla base di fissaggio.
- Smontare tutti i componenti dell'installazione.
- Nel caso alcuni componenti non possano essere rimossi o risultino danneggiati, provvedere alla loro sostituzione.

**LA DICHIARAZIONE DI CONFORMITÀ PUÒ ESSERE CONSULTATA SUL SITO: WWW.BFT.IT NELLA SEZIONE PRODOTTI.**

**Tutto quello che non è espressamente previsto nel manuale d'installazione, non è permesso. Il buon funzionamento dell'operatore è garantito solo se vengono rispettati i dati riportati. La ditta non risponde dei danni causati dall'inosservanza delle indicazioni riportate in questo manuale. Lasciando inalterate le caratteristiche essenziali del prodotto, la Ditta si riserva di apportare in qualunque momento le modifiche che essa ritiene convenienti per migliorare tecnicamente, costruttivamente e commercialmente il prodotto, senza impegnarsi ad aggiornare la presente pubblicazione.**



## 1) GENERALITÀ

Traversa motorizzata per porte scorrevoli automatiche ad una (**mod. VISTA SL 1**) o due ante (**mod. VISTA SL 2**).

Completa di quadro di comando. Disponibili accessori per la realizzazione di una installazione completa.

Per i modelli **VISTA SL1** la porta viene consegnata con il vano passaggio utile PU verso sinistra (guardando la porta dall'interno) (Fig. AI).

## 2) CARATTERISTICHE TECNICHE

CARATTERISTICHE MECCANICHE	
Passaggio utile mod. <b>VISTA SL1</b>	min 750mm max 2500mm
Passaggio utile mod. <b>VISTA SL2</b>	min 800mm max 2900mm
Portata anta singola	mod. <b>VISTA SL1</b> 150 kg
Portata anta doppia	mod. <b>VISTA SL2</b> 120+120 kg
Grado di protezione	IP X0 (Non è installabile in ambiente esterno)
Dimensioni traversa	Vedi Fig. D
CARATTERISTICHE ELETTRICHE	
Alimentazione	230V- 220V~ ±10%, 50Hz monofase 120V~ ±15% 50/60Hz
Potenza assorbita	Nominale: 160 W Massima: 800 W
Fusibili	vedi Fig. Q
Alimentazione accessori	31,5 VDC max 500mA
Alimentazione V SAFE	24V max 30mA
Uscita allarme e stato porta	contatto max 24V 0,5A
Velocità Apertura/chiusura	Regolabile fino a 1 m/s ( <b>VISTA SL1</b> ) Regolabile fino a 2 m/s ( <b>VISTA SL2</b> )
Velocità accostamento	Da 5 a 10cm/s in automatico ( <b>VISTA SL1</b> ) Da 10 a 20cm/s in automatico ( <b>VISTA SL2</b> )
Campo di temperatura	-20°C (senza condensa) +50°C (interno carter)
Ciclo di funzionamento	Continuo a 25°C
Batterie di emergenza	(opzionali) 2 x 12V 1.2Ah
Radiricevente Rolling-Code incorporata	Frequenza 433.92 MHz
N° max radiocomandi memorizzabili	63

**Versioni trasmettitori utilizzabili:**

**Tutti i trasmettitori ROLLING CODE compatibili con**



## 3) PREDISPOSIZIONE DELL'IMPIANTO ELETTRICO

Predisporre l'impianto elettrico (Fig. A) facendo riferimento alle norme vigenti. Tenere nettamente separati i collegamenti di alimentazione di rete dai collegamenti di servizio (fotocellule, coste sensibili, dispositivi di comando ecc.).

Tenere nettamente separati i collegamenti di alimentazione di rete dai collegamenti in bassissima tensione di sicurezza. Vincolare il cavo di alimentazione mediante il fermacavo presente nel coperchio del trasformatore. Collegare il cavo di alimentazione in modo che il conduttore di messa a terra (giallo/verde) sia più lungo rispetto agli altri conduttori.

## 4) IDENTIFICAZIONE DELLE PARTI (fig. AA)

L'automazione **VISTA SL** nella composizione base è composta da:

- 1 Traversa portante in alluminio ossidato
- 2 Gruppo alimentazione completo di interruttore bipolare fusibile di rete e filtro antidiurbo
- 3 Unità di controllo a microprocessore ARIA-EVO
- 4 Motoriduttore in corrente continua
- 5 Encoder ottico per rilevamento corsa e controllo ostacoli
- 6 Puleggia di rinvio
- 7 Cinghia dentata di trascinamento
- 8 2 Carrelli per anta con 2 ruote su cuscinetti + ruota antideragliamento, regolabili in altezza e profondità.
- 9 Profilo per fissaggio ante
- 10 Battute di finecorsa in gomma
- 11 Cerniera in gomma
- 12 Canaletta per passaggio cavi
- 13 WMP Profilo di Montaggio a Muro

Per completare l'installazione sono disponibili i seguenti accessori opzionali:

- |              |   |
|--------------|---|
| 14 BBV       | Dispositivo antipánico a batterie   |
| 15 ERV       | Chiavistello elettromagnetico e sblocco manuale                             |
| 16 VISTA SEL | Pulsantiera funzioni digitale   |
| 17 SBV       | Trave di sostegno in alluminio ossidato                                     |
| 18 PGI       | Profilo guidaporta inferiore per ante ad intelaiatura                       |
| 19 PPR       | Pattino per guidaporta inferiore  |
| 20           | Rilevatore per l'apertura e la sicurezza delle porte automatiche scorrevoli |
| 21 FPA1      | Fotocellule (1 amplificatore, 1 trasmettitore, 1 ricevitore)                |
| FPA2         | Fotocellule (1 amplificatore, 2 trasmettitori, 2 ricevitori)                |
| 22 CRTV      | Carter di chiusura  |
| 23 SASAM1-2  | Dispositivo ante a sfondamento.   |
| PPA          | Pinza per ante in cristallo (Fig. AE).                                      |

## 5) MODALITÀ DI FISSAGGIO

- Montaggio Carter (Fig. B).

- Passaggio Cavi (Fig. C).

**ATTENZIONE** - Per il fissaggio della traversa usare esclusivamente viti con testa svasata piana come evidenziato in Fig. I Rif. 1 o viti con testa non più alta di 5 mm. Se questa condizione non viene rispettata, possono verificarsi collisioni con i carrelli di scorrimento.

## 6) DETERMINAZIONE DELL'ALTEZZA DI FISSAGGIO DELLA TRAVERSA (Fig. E)

La misura dell'altezza di fissaggio HFT della traversa **VISTA SL** deve essere rilevata nel punto più alto del pavimento (Fig. E). Questo per evitare eventuali impuntamenti dell'anta mobile ad installazione ultimata.

Dopo l'installazione, è comunque possibile regolare l'altezza delle ante agendo sulle apposite regolazioni dei carrelli di scorrimento (Fig. L).

**ATTENZIONE** - La traversa **VISTA SL** deve essere fissata in modo perfettamente orizzontale. Tale condizione garantisce il funzionamento corretto dell'automazione.

### 6.1) Fissaggio a parete (sopra un vano luce) (Fig. F - G)

### 6.2) Fissaggio tra due pareti (dentro un vano luce) (Fig. H)

Per posizionare la traversa in posizione simmetrica rispetto alla luce del passaggio, in qualsiasi tipo di installazione (sopra un vano luce, dentro un vano luce, ecc.), è necessario segnare la mezzeria del vano luce e la mezzeria della traversa **VISTA SL**. Fissare la traversa **VISTA SL** facendo coincidere i due segni (Fig. H).

## 7) INSTALLAZIONI POSSIBILI

Alcuni modi di installazione dell'automazione vengono di seguito elencati:

- **A parete.**
- **A soffitto** (con trave di sostegno SBV).
- **Inglobata in serramento** (con o senza trave di sostegno SBV).

### 7.1) Fissaggio a parete (Fig. I)

È a disposizione un profilo di sostegno (**WMP**) per agevolare il fissaggio a parete (Fig. I).

È opportuno fissare gli spessoramenti in asse con i fori di fissaggio già previsti nella traversa. In questo modo la base di appoggio dei punti di ancoraggio è solida e si evitano incurvamenti del binario durante il fissaggio delle viti. Nel caso si debbano eseguire fori di fissaggio oltre a quelli previsti, predisporli ogni 600-800mm circa in funzione anche del tipo di supporto riscontrato (cemento, laterizi, legno, ferro, ecc.)

### 7.2) Fissaggio a soffitto (con traversa di sostegno SBV Fig. AB - AC)

Questo tipo di installazione è particolarmente indicato se le ante e la parte fissa sono in lastre di cristallo senza telaio e quindi non portanti.

### 7.3) Inglobata in serramento (con o senza trave di sostegno Fig. AD)

La trave di sostegno viene inglobata in un serramento portante oppure si prevede nel serramento un profilo piano e di spessore idoneo a fissare solidamente la traversa **VISTA SL**.

Se viene utilizzata la trave di sostegno SBV, sarà più agevole il fissaggio della traversa **VISTA SL** con le viti e le piastrine fornite.

## 8) MONTAGGIO ANTE E REGOLAZIONE

### 8.1) Ante intelaiate

Prima di smontare il profilo attacco anta per fissarlo all'anta stessa, è opportuno segnare la posizione di fissaggio dei carrelli al profilo attacco anta (Fig. AI - AJ). In questo modo si agevola la regolazione finale delle staffe finecorsa delle ante e del centraggio dell'ERV. Se il traverso superiore dell'anta intelaiata è di spessore inferiore a 6-7mm e l'anta è pesante (>120Kg), deve essere rinforzato all'interno con un piatto o profilo di ferro dove avvitare in più punti il profilo attacco anta.

### 8.2) Ante in cristallo (Fig. AE)

**ATTENZIONE** Il sistema a pinza PPA può essere usato solo per ante in cristallo temprato di spessore 10 o 12mm o vetro accoppiato di sicurezza.

Non deve essere usato con vetro camera. Nel seguito della documentazione, per semplicità, si farà riferimento ad ante in vetro.

- La lastra di vetro non deve essere forata.
- La pinza PPA deve essere fissata al profilo attacco porta come indicato in Fig. AE.
- Le guarnizioni G, di giusto spessore, devono essere posizionate su entrambi i lati della lastra di vetro, fra pinza e vetro. **Usare per questo scopo solo le guarnizioni fornite.**



**9) INSTALLAZIONE DELL'ANTA E REGOLAZIONE**

- Installazione Ante (Fig. K).
- Regolazioni Ante (Fig. L).

**10) GUIDA ANTA A PAVIMENTO (Fig. M)**

- Ante intelaiate (Fig. M Rif. 3).
- Ante in vetro (Fig. AE).
- Ante a sfondamento

Per il loro montaggio vedere il rispettivo manuale istruzioni.

**11) REGOLAZIONE BATTUTE DI FINECORSO (Fig. N).**

Se devono essere ritoccate le posizioni delle battute di finecorsa DX e SX (partic. 10 Fig. AA), verificare accuratamente la corsa e l'allineamento dei carrelli di trascinamento delle ante.

È importante ricordare che la posizione delle battute di finecorsa determinano anche l'autoapprendimento della scheda di comando.

**12) QUADRO COMANDO ARIA - EVO****12.1) COLLEGAMENTI MORSETTIERA (Fig. P)**

**AVVERTENZE - Nelle operazioni di cablaggio ed installazione riferirsi alle norme vigenti e comunque ai principi di buona tecnica.**

I conduttori alimentati a bassissima tensione di sicurezza (24V), devono essere fisicamente separati dai conduttori a bassa tensione, oppure devono essere adeguatamente isolati con isolamento supplementare di almeno 1mm. I conduttori devono essere vincolati da un fissaggio supplementare in prossimità dei morsetti, per esempio mediante fascette.

**13.1) CONNESSIONI DI FABBRICA (Fig. Q Rif. 1)**

MORSETTO	DESCRIZIONE
JP2-JP4	Cablaggio unità di alimentazione JP2= marrone JP4= bianco/blu
JP7-JP8	Cablaggio motoriduttore JP7=marrone JP8=bianco/blu
JP12	Cablaggio encoder
JP19	Cablaggio elettroserratura

**13.2) CONNESSIONI UTENTE (Fig. P - Q)**

**NOTA IMPORTANTE: UTILIZZARE ESCLUSIVAMENTE CAVI SCHERMATI CON CALZA CONNESSA A TERRA**

MORSETTO	DESCRIZIONE
L	FASE
N	NEUTRO
	TERRA
JP18	Connettore programmatore palmare universale
JP10	Connettore per schede aggiuntive opzionali
1	Comune comandi
2	Ingresso SAFE 1 (NC)
3	Ingresso SAFE 2 (NC)
4	Ingresso STOP (NC)
5	Ingresso RADAR EXT (NO)
6	Ingresso RADAR INT (NO)
7	Ingresso OPEN KEY (NO)
8	Ingresso EMERGENZA (par. MODALITA' FUNZIONAMENTO INGRESSO EMERGENZA)
9	Comune comandi
10	Ingresso SAFE 3 (NC)
11	Ingresso SAFE 4 (NC)
12-13	Uscita test per dispositivi di sicurezza verificati
14-15	Seriale RS485. 14 = A 15 = B Connessione dispositivi esterni di programmazione. Connessione porta remota nel funzionamento "bussola".
16-17	Alimentazione accessori
18-19-20	Uscita "Allarme" 18 = NO (contatto libero da tensione) 19 = COM (contatto libero da tensione) 20 = NC (contatto libero da tensione)
21-22-23	Uscita "Stato porta" 21 = NO (contatto libero da tensione) 22 = COM (contatto libero da tensione) 23 = NC (contatto libero da tensione)

**14) PROGRAMMAZIONE CENTRALE (Fig. C1).****14.1) Menu Parametri (PR-RF) (TABELLA "A" PARAMETRI)****14.2) Menu Logiche (LOGIC) (TABELLA "B" LOGICHE)****14.3) MENU RADIO (RR-ID)**

Logica	Descrizione
REG OPEN	<b>Aggiungi Tasto Open</b> associa il tasto desiderato al comando Open
REG KEY	<b>Aggiungi Tasto Open Key</b> associa il tasto desiderato al comando Open Key
EL IN BY	<b>Elimina Lista</b>  <b>ATTENZIONE!</b> Rimuove completamente dalla memoria della ricevente tutti i radiocomandi memorizzati.
cod RH	<b>Letture codice ricevitore</b> Visualizza il codice ricevitore necessario per la clonazione dei radiocomandi.
UK	<b>ON=</b> Abilita la programmazione a distanza delle schede tramite un trasmettitore WLINK precedentemente memorizzato. Questa abilitazione rimane attiva 3 minuti dall'ultima pressione del radiocomando W LINK. <b>OFF=</b> Programmazione W LINK disabilitata.

- **NOTA IMPORTANTE: CONTRASSEGNARE IL PRIMO TRASMETTITORE MEMORIZZATO CON IL BOLLINO CHIAVE (MASTER).**

Il primo trasmettitore, nel caso di programmazione manuale, assegna il CODICE CHIAVE DEL RICEVITORE; questo codice risulta necessario per poter effettuare la successiva clonazione dei radiotrasmettitori.

Il ricevitore di bordo incorporato Clonix dispone inoltre di alcune importanti funzionalità avanzate:

- Clonazione del trasmettitore master (rolling-code o codice fisso)
- Clonazione per sostituzione di trasmettitori già inseriti nel ricevitore
- Gestione database trasmettitori
- Gestione comunità di ricevitori

Per l'utilizzo di queste funzionalità avanzate fate riferimento alle istruzioni del programmatore palmare universale ed alla Guida Generale Programmazione Riceventi.

**14.4) MENU DEFAULT (DEFUALT)**

Riporta la centrale ai valori preimpostati dei default.

**14.5) MENU LINGUA (LINGUA)**

Consente di impostare la lingua del programmatore a display.

**14.6) MENU AUTOSET (AUTSET) (Fig. R)**

L'attivazione di questa funzione permette l'impostazione automatica ai valori ottimali dei parametri relativi al movimento della porta e al rilevamento dell'ostacolo:

- Velocità a regime in apertura
- Velocità a regime in chiusura
- Spazio rallentamento apertura
- Spazio rallentamento chiusura
- Spazio decelerazione apertura
- Spazio decelerazione chiusura
- Accelerazione
- Decelerazione
- Forza apertura
- Forza chiusura

L'autoset viene eseguito in 3 manovre complete.

 **Durante l'autoset non è attiva la funzione antischiacciamento. La porta durante l'autoset non deve essere bloccata o rallentata per tutto il suo tragitto.**

**14.7) MENU STATISTICHE**

Consente di visualizzare la versione della scheda, il numero di manovre totali (in centinaia), il numero di radiocomandi memorizzati e gli ultimi 30 errori (le prime 2 cifre indicano la posizione, le ultime 2 il codice errore). L'errore 01 è quello più recente.

**14.8) MENU PASSWORD**

Consente di impostare una password per la programmazione wireless della scheda.

**15) FUNZIONAMENTO CENTRALE:****15.1) MODALITA' FUNZIONAMENTO PORTA**

**Modalità 0) Porta funzionamento standard (Fig. S).**

**Reazione ai comandi:**

- **Open key:**

Manovra di apertura a velocità alta, manovra di chiusura a velocità lenta.

Apri e attiva una manovra Open-key, se attivato durante la porta aperta azzerà il tempo di sgombero, durante la chiusura riapre.

A porta aperta è attivo il conteggio del tempo di sgombero.

Durante la chiusura le fotocellule non invertono, ma bloccano il movimento.

Quando vengono liberate si conta il TCA e poi si riparte con la chiusura.

Durante la manovra Open-key, non sono attivi i radar.

**- Radar esterno:**

Esegue una manovra a velocità alta.  
 Apre, a porta aperta attiva il tempo di chiusura automatica, se attivato durante la porta aperta azzerata il tempo di chiusura automatica.  
 Dopo il tempo di chiusura automatica (TCA) viene eseguita una chiusura.  
 Durante la chiusura esegue una riapertura.

**- Radar interno:**

Esegue una manovra a velocità alta.  
 Apre, a porta aperta attiva il tempo di chiusura automatica (TCA), se attivato durante la porta aperta azzerata il tempo di chiusura automatica.  
 Dopo il tempo di chiusura automatica viene eseguita una chiusura.  
 Durante la chiusura esegue una riapertura.

**- Dispositivo sicurezza in apertura:**

Durante l'apertura blocca il movimento finché non viene liberata.  
 Durante la porta aperta azzerata il TCA o il tempo di sgombero.  
 Se occupata non permette partenze in apertura e chiusura.

**- Dispositivo sicurezza "presence sensor":**

Durante l'apertura il movimento avviene a velocità di rallentamento, nelle altre fasi non ha nessun effetto.

**- Dispositivo sicurezza in chiusura:**

Durante la chiusura inverte il movimento.  
 Durante la porta aperta azzerata il TCA o il tempo di sgombero.  
 Se occupata non permette partenze in apertura e chiusura.

**- Stop:**

Blocca il movimento e annulla tutti i comandi.

**Modalità 1) Porta chiusa di notte.**

Differenze rispetto al funzionamento standard:

- la porta si chiude lentamente e rimane chiusa
- funzione antipánico non attiva.
- attivo solo l'ingresso Open-key (apre veloce, aperto per il tempo di sgombero, chiude lento).
- durante la chiusura le fotocellule bloccano il movimento finché sono occupate senza riaprire la porta.

In modalità "bussola" le porte interna e esterna vengono impostate come "chiusa di notte".

**Modalità 2) Porta chiusa di giorno**

Differenze rispetto al funzionamento standard:

- la porta si chiude lentamente e rimane chiusa
- funzione antipánico attiva
- attivo solo l'ingresso Open-key (apre veloce, aperto per il tempo di sgombero, chiude lento)
- durante la chiusura le fotocellule bloccano il movimento finché sono occupate senza riaprire la porta

In modalità "bussola" questo funzionamento non è ammesso.

**Modalità 3) Porta aperta totale.**

Differenze rispetto al funzionamento standard:

- la porta si apre totalmente a velocità lenta e rimane aperta

In modalità "bussola" le porte interna e esterna vengono impostate come "aperta totale".

**Modalità 4) Porta aperta parziale**

Differenze rispetto al funzionamento standard:

- la porta si apre parzialmente (quota impostabile "apertura parziale") a velocità lenta e rimane aperta.

In modalità "bussola" questo funzionamento non è ammesso.

**Modalità 5) Apre parziale**

Differenze rispetto al funzionamento standard:

- come funzionamento standard ma le aperture si fermano alla quota parziale impostata su "apertura parziale".

In modalità "bussola" le porte interna e esterna vengono impostate come "apre parziale".

**Modalità 6) Apre farmacia**

Differenze rispetto al funzionamento standard:

- la porta apre e chiude a velocità lenta e si ferma al valore impostato su "apertura farmacia"
- attivo solo il comando Open-key
- non sono attive le chiusure automatiche
- durante la chiusura le fotocellule bloccano il movimento finché sono occupate senza riaprire la porta.

In modalità "bussola" questo funzionamento non è ammesso.

**Modalità 7) Bussola aperta verso l'interno (Attivo solo in modalità bussola)**

La porta esterna è impostata come "chiusa di giorno".

La porta interna è impostata come "aperta totale".

**Modalità 8) Bussola aperta verso l'esterno (Attivo solo in modalità bussola)**

La porta esterna è impostata come "aperta totale".

La porta interna è impostata come "chiusa di giorno".

**15.2) MODALITA' FUNZIONAMENTO RADAR**

**Modalità 0) Radar funzionamento standard:**

- abilitato il radar interno
- abilitato il radar esterno

**Modalità 1) Radar interno:**

- abilitato solo il radar interno
- (in modalità "bussola" è abilitato solo il radar interno all'edificio)

**Modalità 2) Radar esterno:**

- abilitato solo il radar esterno
- (in modalità "bussola" è abilitato solo il radar esterno all'edificio)

**15.3) MODALITA' FUNZIONAMENTO BUZZER**

**Modalità 0:**

Il buzzer non emette suoni durante la manovra. Interviene solamente in caso di emergenza per segnalare eventuali malfunzionamenti.

**Modalità 1:**

Il buzzer suona all'inizio di ogni manovra di apertura o in un'inversione di marcia.

**Modalità 2:**

Il buzzer suona all'inizio di ogni manovra di apertura e chiusura o in un'inversione di marcia.

**Modalità 3:**

Il buzzer suona per tutta la durata della manovra.

**Modalità 4:**

Il buzzer suona durante la manovra di apertura se la fotocellula di apertura è occupata.

**15.4) MODALITA' FUNZIONAMENTO DISPOSITIVO DI BLOCCO**

**Modalità 0:**

Motore sempre sbloccato (serratura sempre alimentata)

**Modalità 1:**

Motore bloccato su posizione di chiusura

**Modalità 2:**

Motore bloccato ogni volta che è fermo

**Modalità 3:**

Motore bloccato ogni volta che è fermo per più di 20s

**Modalità 4:**

Il motore reagisce con 10N alle forzature di apertura

**Modalità 5:**

Il motore reagisce con la forza massima alle forzature di apertura

**Modalità 6:**

"Elastico". Utilizzare solamente nelle installazioni montate con kit "VISTA ELA".

**Modalità 7:**

Utilizzare solamente nelle installazioni montate con "ELA SL 24.B KIT". Per dettagli sul funzionamento consultare il relativo manuale.

**Modalità 8:**

Utilizzare solamente nelle installazioni montate con "ELA SL 24.B KIT". Per dettagli sul funzionamento consultare il relativo manuale.

**15.5) MODALITA' FUNZIONAMENTO INGRESSO EMERGENZA**

**Modalità 0:**

Ingresso NO, apre e rimane aperto finché ingresso attivo

**Modalità 1:**

Ingresso NO, chiude e rimane chiuso finché ingresso attivo

**Modalità 2:**

Ingresso NC, apre e rimane aperto finché ingresso attivo

**Modalità 3:**

Ingresso NC, chiude e rimane chiuso finché ingresso attivo

**15.6) MODALITA' FUNZIONAMENTO USCITA ALLARME**

L'uscita allarme si attiva nei seguenti casi:

- la porta rimane aperta per fotocellula per un tempo superiore al parametro "tempo\_allarme";
- c'è un allarme ostacolo;
- viene forzata una apertura mentre la porta sta fornendo una forza contraria (tipo serratura = 4 o 5);

L'uscita allarme si disattiva nei seguenti casi:

- al raggiungimento del finecorsa di chiusura
- alla pressione del tasto stop

**15.7) MODALITA' FUNZIONAMENTO USCITA STATO PORTA**

**Modalità 0:**

Uscita attiva se la porta non è completamente chiusa

**Modalità 1:**

Uscita attiva se la porta non è completamente aperta

**15.8) FUNZIONE ANTIPANICO**

**"ON"** Quando manca la tensione di rete e c'è collegata la batteria, la porta esegue una apertura completa e poi si blocca in apertura.

**"OFF"** Quando manca la tensione di rete la porta si apre e rimane aperta se la tensione di batteria scende sotto i 20V.

**15.9) FUNZIONE ANTISCHIACCIAMENTO**

Se un ostacolo si oppone al movimento della porta rallentandola, questa inverte il movimento in fase di chiusura oppure si arresta se in fase di apertura. La sensibilità è regolabile a display tramite i parametri forza apertura e forza chiusura.

**15.10) COLLEGAMENTO DI PIU' PORTE CON COMANDI CENTRALIZZATI**

**Fare riferimento alle istruzioni dei moduli U-LINK**

I comandi centralizzati sono:

- a) **Open-key da pulsante.** Tutte le porte della stessa zona si aprono e dopo il tempo di sgombero impostato, si chiudono ripristinandosi nel funzionamento impostato dal selettore di funzioni della master. Questo comando è utile per l'entrata del mattino e l'uscita dopo aver configurata la funzione chiusa notte.
- b) **Chiusa notte.** Tutte le porte della zona si predispongono in chiusa notte.
- c) **Chiusa giorno.** Tutte le porte della zona si predispongono in chiusa giorno.
- d) **Aperta totale/parziale.** Tutte le porte della zona si predispongono in aperta totale/parziale.
- e) **Radar interno/esterno oppure con il solo radar esterno.** Tutte le porte della zona si aprono con il solo radar interno.

**15.11) COLLEGAMENTO DI 2 PORTE IN MODALITA' BUSSOLA (Fig. AG)**

**Connessioni e impostazioni:**

Il funzionamento "bussola" è costituito da 2 porte automatiche, connesse tramite seriale 485:

- (1) ESTERNA
- (2) INTERNA

Sono collegati 3 radar:

- (A) RADAR ESTERNO (collegato al radar esterno della scheda ESTERNA)
- (B) RADAR CENTRALE (collegato al radar interno della scheda ESTERNA)
- (C) RADAR INTERNO (collegato al radar interno della scheda INTERNA)

Tutti gli altri ingressi di attivazione e di sicurezza sono gestiti autonomamente dalla porta INTERNA e ESTERNA.

Per settare la modalità bussola bisogna:

- impostare BUSSOLA=2 sulla porta ESTERNA
- impostare BUSSOLA=1 sulla porta INTERNA

**Definizione funzionalità singoli radar**

- **Radar A** porta esterna (1)  
A porte chiuse attiva l'apertura della porta esterna e consente l'accesso all'interno della bussola. Se la porta interna è aperta questa viene prima chiusa e poi si apre la porta esterna. **In caso di manovre simultanee, la precedenza è data alla porta esterna.** Quando la porta esterna si è chiusa, attiva l'apertura della porta interna e consente l'entrata nell'edificio.
- **Radar B** posizionato al centro della bussola  
In funzione normale rileva la presenza di una persona all'interno della bussola e consente, in uscita, l'apertura della porta esterna una volta che la porta interna si è chiusa. In caso di emergenza, una volta entrati nella bussola, se non si apre l'altra porta, consente la riapertura della stessa dalla quale si è appena transitati.
- **Radar C** porta interna (2)  
A porte chiuse attiva l'apertura della porta interna e consente l'accesso alla bussola dall'interno dell'edificio. Se la porta esterna è aperta, questa viene prima chiusa e poi si apre la porta interna. **In caso di manovre simultanee, la precedenza è data alla porta esterna.**

**15.12) INVERSIONE DIREZIONE FIG. AK****16) MODULI OPZIONALI U-LINK**

Fare riferimento alle istruzioni dei moduli U-link

**17) RIPRISTINO DELLE IMPOSTAZIONI DI FABBRICA (Fig.U)****ATTENZIONE** riporta la centrale ai valori preimpostati da fabbrica e vengono cancellati tutti i radiocomandi in memoria.**ATTENZIONE!** Un'errata impostazione può creare danni a persone, animali o cose.

- Togliere tensione alla scheda (Fig.U rif.1)
- Aprire l'ingresso Stop e premere contemporaneamente i tasti - e OK (Fig.U rif.2)
- Dare tensione alla scheda (Fig.U rif.3)
- Il display visualizza RST, entro 3s dare conferma premendo il tasto OK (Fig.U rif.4)
- Attendere che la procedura venga terminata (Fig.U rif.5)
- Procedura terminata (Fig.U rif.6)

**TABELLA "A" MENU PARAMETRI (PAR-RIF)**

PARAMETRO	MIN	MAX	DEFAULT	PERSONALI	DEFINIZIONE	DESCRIZIONE
$t_{cR}$	0	60	4		Tempo di chiusura automatica [s]	
$t_{Sgomb}$	1	99	30		Tempo di sgombero [s]	
$t_{ALLARME}$	1	90	30		Tempo allarme [s]	Trascorso il tempo impostato, in caso di impegno delle fotocellule, si chiude il contatto ALLARME (Par. MODALITA' FUNZIONAMENTO USCITA ALLARME)
$APERTEPPR2RLE$	10	70	50		Apertura parziale [%]	Regola la percentuale di apertura parziale rispetto all'apertura totale nel funzionamento "Apri parziale".
$APERTEFRPRCIR$	3	30	12		Apertura farmacia [cm] (CHAR 59) *	Centimetri di apertura nel funzionamento "Apri farmacia".
$RaccEL$	1	10	5		Rampa accelerazione [] (Fig.C2 Rif. A) (CHAR PERC 41) *	Imposta l'accelerazione della porta nelle partenze (1=min., 10=max). La funzione autosest imposta automaticamente questo parametro. L'eventuale modifica di questo parametro sarà seguita da una manovra completa di settaggio (identificata da un beep continuo del buzzer e dalla scritta 5E nel display), durante la quale non è attivo il riconoscimento dell'ostacolo.
$FrEno$	1	10	5		Rampa decelerazione [] (Fig.C2 Rif. B)	Imposta la decelerazione della porta nelle fermate intermedie (non su finecorsa). (1=min., 10=max). La funzione autosest imposta automaticamente questo parametro. L'eventuale modifica di questo parametro sarà seguita da una manovra completa di settaggio (identificata da un beep continuo del buzzer e dalla scritta 5E nel display), durante la quale non è attivo il riconoscimento dell'ostacolo.
$SP.rALL.AP$	1	20	2		Spazio accostamento apertura [cm] (Fig.C2 Rif.E)	Imposta lo spazio di accostamento al finecorsa di apertura. Questo spazio viene eseguito a velocità bassa.
$SP.rALL.ch$	1	20	2		Spazio accostamento chiusura [cm] (Fig.C2 Rif.F)	Imposta lo spazio di accostamento al finecorsa di chiusura. Questo spazio viene eseguito a velocità bassa.
$SP.dEcEL.AP$	10	70	50		Spazio decelerazione apertura [cm] (Fig.C2 Rif. C)	Imposta lo spazio che impiega la porta per passare da velocità alta a velocità bassa durante un'apertura. La funzione autosest imposta automaticamente questo parametro. L'eventuale modifica di questo parametro sarà seguita da una manovra completa di settaggio (identificata da un beep continuo del buzzer e dalla scritta 5E nel display), durante la quale non è attivo il riconoscimento dell'ostacolo.
$SP.dEcEL.ch$	10	70	50		Spazio decelerazione chiusura [cm] (Fig.C2 Rif. D)	Imposta lo spazio che impiega la porta per passare da velocità alta a velocità bassa durante una chiusura. La funzione autosest imposta automaticamente questo parametro. L'eventuale modifica di questo parametro sarà seguita da una manovra completa di settaggio (identificata da un beep continuo del buzzer e dalla scritta 5E nel display), durante la quale non è attivo il riconoscimento dell'ostacolo.
$vEL.AP$	4	99	60		Velocità a regime in apertura [%] (Fig.C2 Rif.G)	Imposta la velocità che la porta deve raggiungere a regime in apertura, in percentuale alla massima velocità raggiungibile dall'attuatore. La funzione autosest imposta automaticamente questo parametro. L'eventuale modifica di questo parametro sarà seguita da una manovra completa di settaggio (identificata da un beep continuo del buzzer e dalla scritta 5E nel display), durante la quale non è attivo il riconoscimento dell'ostacolo.
$vEL.ch$	4	99	60		Velocità a regime in chiusura [%] (Fig.C2 Rif.H)	Imposta la velocità che la porta deve raggiungere a regime in chiusura, in percentuale alla massima velocità raggiungibile dall'attuatore. La funzione autosest imposta automaticamente questo parametro. L'eventuale modifica di questo parametro sarà seguita da una manovra completa di settaggio (identificata da un beep continuo del buzzer e dalla scritta 5E nel display), durante la quale non è attivo il riconoscimento dell'ostacolo.
$Forza AP$	1	99	75		Forza apertura [%]	Imposta la sensibilità all'ostacolo durante l'apertura (1=max., 99=min.) La funzione autosest imposta automaticamente questo parametro ad un valore di 10%. L'utente può modificare questo parametro in base alle necessità di sensibilità all'ostacolo.
$Forza ch$	1	99	75		Forza chiusura [%]	Imposta la sensibilità all'ostacolo durante la chiusura (1=max., 99=min.) La funzione autosest imposta automaticamente questo parametro ad un valore di 10%. L'utente può modificare questo parametro in base alle necessità di sensibilità all'ostacolo.

\* Riferimento per programmatore palmare universale

TABELLA "B" MENU LOGICHE (L.05 ic)

LOGICA	DEFINIZIONE	DEFAULT	Barrare il settaggio eseguito	DESCRIZIONE
<i>t c R</i>	Tempo chiusura automatica	1	1 0	Abilitazione/Disabilitazione Chiusure Automatiche (TCA e Tempo di Sgombero)
<i>R n t i P R n i c o</i>	Apertura antipanico (batteria) (LOGIC 83)*	0	1 0	Abilitazione/Disabilitazione Funzione Antipanico (Par. FUNZIONE ANTIPANICO)
<i>c o L R r i E t E R P.</i>	Colpo di ariete in apertura	0	1 0	Abilitazione / disabilitazione colpo d'ariete in apertura
<i>i n u . d i r.</i>	Inversione direzione di apertura	0	1 0	Modificare questo parametro se si desidera cambiare il verso di apertura. Fig. AK Funzionamento standard. Fig. AK
<i>S A F E 1</i>	Configurazione dell'ingresso di sicurezza SAFE 1. (Fig. S1, S2, S3, S4) (Fig. T1, T2, T3, T4)	0	0 1 2 3 4 5	Ingresso configurato come sicurezza attiva in apertura. Ingresso configurato come sicurezza attiva in apertura con verifica del corretto funzionamento all'inizio di ogni manovra. Ingresso configurato come sicurezza attiva in chiusura. Ingresso configurato come sicurezza attiva in chiusura con verifica del corretto funzionamento all'inizio di ogni manovra. Ingresso configurato come sicurezza attiva in apertura con "detection zone". Ingresso configurato come sicurezza attiva in apertura con "detection zone" con verifica del corretto funzionamento all'inizio di ogni manovra.
<i>S A F E 2</i>	Configurazione dell'ingresso di sicurezza SAFE 2. (Fig. S1, S2, S3, S4) (Fig. T1, T2, T3, T4)	2	0 1 2 3 4 5	Ingresso configurato come sicurezza attiva in apertura. Ingresso configurato come sicurezza attiva in apertura con verifica del corretto funzionamento all'inizio di ogni manovra. Ingresso configurato come sicurezza attiva in chiusura. Ingresso configurato come sicurezza attiva in chiusura con verifica del corretto funzionamento all'inizio di ogni manovra. Ingresso configurato come sicurezza attiva in apertura con "detection zone". Ingresso configurato come sicurezza attiva in apertura con "detection zone" con verifica del corretto funzionamento all'inizio di ogni manovra.
<i>S A F E 3</i>	Configurazione dell'ingresso di sicurezza SAFE 3. (Fig. S1, S2, S3, S4) (Fig. T1, T2, T3, T4)	0	0 1 2 3 4 5	Ingresso configurato come sicurezza attiva in apertura. Ingresso configurato come sicurezza attiva in apertura con verifica del corretto funzionamento all'inizio di ogni manovra. Ingresso configurato come sicurezza attiva in chiusura. Ingresso configurato come sicurezza attiva in chiusura con verifica del corretto funzionamento all'inizio di ogni manovra. Ingresso configurato come sicurezza attiva in apertura con "detection zone". Ingresso configurato come sicurezza attiva in apertura con "detection zone" con verifica del corretto funzionamento all'inizio di ogni manovra.
<i>S A F E 4</i>	Configurazione dell'ingresso di sicurezza SAFE 4. (Fig. S1, S2, S3, S4) (Fig. T1, T2, T3, T4)	2	0 1 2 3 4 5	Ingresso configurato come sicurezza attiva in apertura. Ingresso configurato come sicurezza attiva in apertura con verifica del corretto funzionamento all'inizio di ogni manovra. Ingresso configurato come sicurezza attiva in chiusura. Ingresso configurato come sicurezza attiva in chiusura con verifica del corretto funzionamento all'inizio di ogni manovra. Ingresso configurato come sicurezza attiva in apertura con "detection zone". Ingresso configurato come sicurezza attiva in apertura con "detection zone" con verifica del corretto funzionamento all'inizio di ogni manovra.
<i>i n g r . E M E R G E N Z A</i>	Modalità di funzionamento ingresso di emergenza.	0	0 1 2 3	Tipo emergenza []. Imposta la modalità di funzionamento dell'ingresso EMERGENZA (Par. MODALITA' FUNZIONAMENTO INGRESSO EMERGENZA)
<i>U S c P o r t a</i>	Modalità di funzionamento uscita stato porta.	0	0 1	Tipo uscita stato porta []. Imposta la modalità di funzionamento dell'uscita STATO PORTA (Par. MODALITA' FUNZIONAMENTO USCITA STATO PORTA)
<i>t i P o . S E r r A t t o r R</i>	Modalità di funzionamento dispositivo di blocco	1	0 1 2 3 4 5 6 7 8	Tipo serratura []. Imposta la modalità di funzionamento del dispositivo di blocco (Par. MODALITA' FUNZIONAMENTO DISPOSITIVO DI BLOCCO)
<i>c o d i c e F i s s o</i>	Codice fisso	0	1 0	ON: Il ricevitore risulta configurato per il funzionamento in modalità codice fisso. OFF: Il ricevitore risulta configurato per il funzionamento in modalità rolling-code.



LOGICA	DEFINIZIONE	DEFAULT	Barrare il settaggio eseguito	DESCRIZIONE
L u. Prot.	Impostazione del livello di protezione	0	0	<p><b>A</b> - Non è richiesta la password per accedere ai menu di programmazione</p> <p><b>B</b> - Abilita la memorizzazione via radio dei radiocomandi. Questa modalità viene eseguita nei pressi del quadro di comando e non richiede l'accesso: - Premere in sequenza il tasto nascosto e il tasto normale (T1-T2-T3-T4) di un radiocomando già memorizzato in modalità standard attraverso il menu radio. - Premere entro 10s il tasto nascosto ed il tasto normale (T1-T2-T3-T4) di un radiocomando da memorizzare.</p> <p>La ricevente esce dalla modalità programmazione dopo 10s, entro questo tempo è possibile inserire ulteriori nuovi radiocomandi ripetendo il punto precedente.</p> <p><b>C</b> - Abilita l'inserimento automatico via radio dei cloni. Consente ai cloni generati con programmatore universale ed ai Replay programmati di aggiungersi alla memoria del ricevitore.</p> <p><b>D</b> - Abilita l'inserimento automatico via radio dei replay. Consente ai Replay programmati di aggiungersi alla memoria del ricevitore.</p> <p><b>E</b> - Risulta possibile modificare i parametri della scheda via rete U-link</p>
			1	<p><b>A</b> - Viene richiesta la password per accedere ai menu di programmazione. La password di default è 1234. Rimane invariato rispetto al funzionamento 0 le funzioni B - C - D - E</p>
			2	<p><b>A</b> - Viene richiesta la password per accedere ai menu di programmazione. La password di default è 1234.</p> <p><b>B</b> - Viene disabilitato la memorizzazione via radio dei radiocomandi.</p> <p><b>C</b> - Viene disabilitato l'inserimento automatico via radio dei cloni. Rimane invariato rispetto al funzionamento 0 le funzioni D - E</p>
			3	<p><b>A</b> - Viene richiesta la password per accedere ai menu di programmazione. La password di default è 1234.</p> <p><b>B</b> - Viene disabilitato la memorizzazione via radio dei radiocomandi.</p> <p><b>D</b> - Viene disabilitato l'inserimento automatico via radio dei Replay. Rimane invariato rispetto al funzionamento 0 le funzioni C - E</p>
			4	<p><b>A</b> - Viene richiesta la password per accedere ai menu di programmazione. La password di default è 1234.</p> <p><b>B</b> - Viene disabilitato la memorizzazione via radio dei radiocomandi.</p> <p><b>C</b> - Viene disabilitato l'inserimento automatico via radio dei cloni.</p> <p><b>D</b> - Viene disabilitato l'inserimento automatico via radio dei Replay.</p> <p><b>E</b> - Viene disabilitata la possibilità di modificare i parametri della scheda via rete U-link I radiocomandi vengono memorizzati solo utilizzando l'apposito menu Radio. IMPORTANTE: Tale elevato livello di sicurezza impedisce l'accesso sia ai cloni indesiderati, che ai disturbi radio eventualmente presenti.</p>
Modo SERIAL	Modo seriale (Identifica come si configura la scheda in una connessione di rete BFT.)	0	0	SLAVE standard: la scheda riceve e comunica comandi/diagnostica/ecc.
			1	MASTER standard: la scheda invia comandi di attivazione (START, OPEN, CLOSE, PED, STOP) ad altre schede.
Indirizzo	Indirizzo	0	[ ____ ]	"Identifica l'indirizzo da 0 a 119 della scheda in una connessione di rete BFT locale. (vedi paragrafo MODULI OPZIONALI U-LINK)"
FunPortA	Modalità di funzionamento porta automatica (LOGIC 72)*	0	0	Tipo funzionamento porta []. Imposta la modalità di funzionamento della porta (Par. MODALITA' FUNZIONAMENTO PORTA)
			1	
			2	
			3	
			4	
			5	
			6	
			7	
AbilRadAr	Abilitazione radar di attivazione (LOGIC 73)*	0	0	Tipo funzionamento radar []. Imposta la modalità di funzionamento dei radar (Par. MODALITA' FUNZIONAMENTO RADAR)
			1	
			2	
buzzer	Modalità di funzionamento buzzer (LOGIC 74)*	0	0	Tipo buzzer []. Imposta la modalità di funzionamento del buzzer (Par. MODALITA' FUNZIONAMENTO BUZZER)
			1	
			2	
			3	
bUSSOLA	Modalità di funzionamento in modalità "bussola" (LOGIC 75)*	0	0	"0" Funzionamento porta singola. (Par. COLLEGAMENTO DI 2 PORTE IN MODALITA' BUSSOLA). "1" Porta impostata come INTERNA nel funzionamento "Bussola" "2" Porta impostata come ESTERNA nel funzionamento "Bussola"
			1	
			2	

\* Riferimento per programmatore palmare universale

# ACCESSO AI MENU Fig. C1

D812045 00100\_01

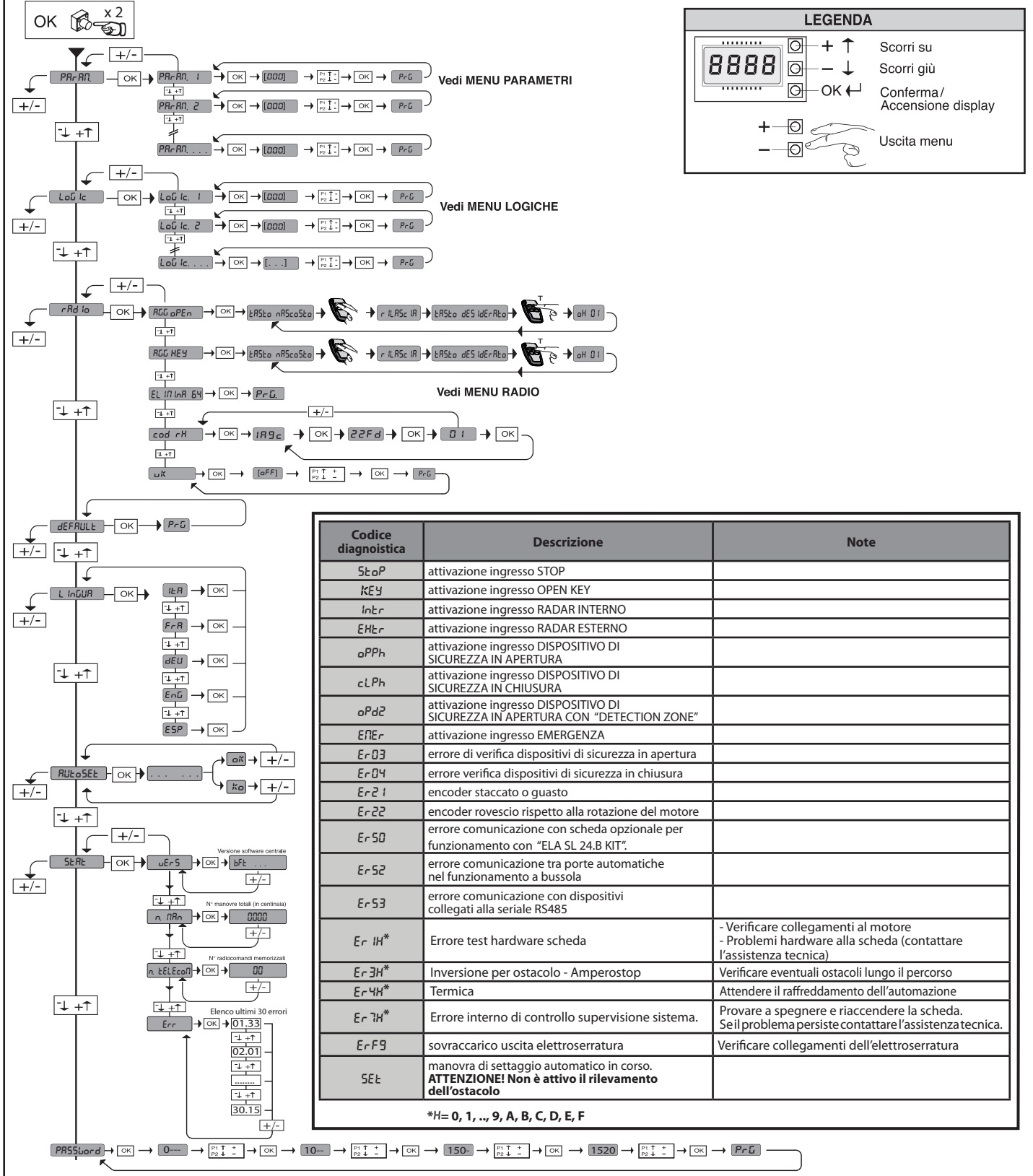

**Fig. C2**

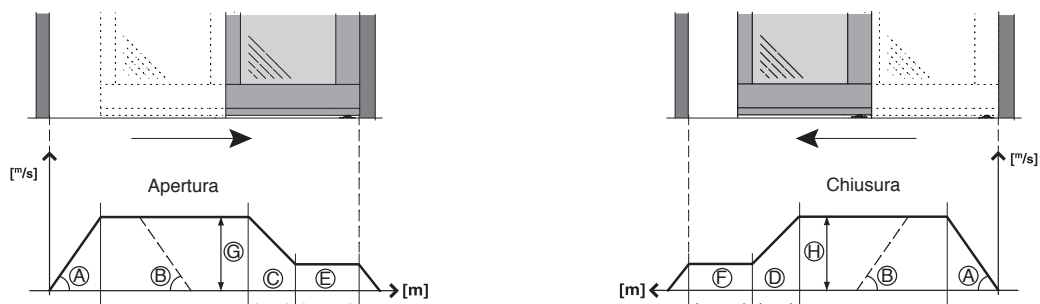



## INSTALLER WARNINGS

**WARNING! Important safety instructions. Carefully read and comply with all the warnings and instructions that come with the product as incorrect installation can cause injury to people and animals and damage to property. The warnings and instructions give important information regarding safety, installation, use and maintenance. Keep hold of instructions so that you can attach them to the technical file and keep them handy for future reference.**

### GENERAL SAFETY

This product has been designed and built solely for the purpose indicated herein. Uses other than those indicated herein might cause damage to the product and create a hazard.

- The units making up the machine and its installation must meet the requirements of the following European Directives, where applicable: 2004/108/EC, 2006/95/EC, 2006/42/EC, 89/106/EC, 99/05/EC and later amendments. For all countries outside the EEC, it is advisable to comply with the standards mentioned, in addition to any national standards in force, to achieve a good level of safety.
- The Manufacturer of this product (hereinafter referred to as the "Firm") disclaims all responsibility resulting from improper use or any use other than that for which the product has been designed, as indicated herein, as well as for failure to apply Good Practice in the construction of entry systems (doors, gates, etc.) and for deformation that could occur during use.
- Installation must be carried out by qualified personnel (professional installer, according to EN 12635), in compliance with Good Practice and current code.
- Before installing the product, make all structural changes required to produce safety gaps and to provide protection from or isolate all crushing, shearing and dragging hazard areas and danger zones in general in accordance with the provisions of standards EN 16005 or any local installation standards. Check that the existing structure meets the necessary strength and stability requirements.
- Before commencing installation, check the product for damage.
- The Firm is not responsible for failure to apply Good Practice in the construction and maintenance of the doors, gates, etc. to be motorized, or for deformation that might occur during use.
- Make sure the stated temperature range is compatible with the site in which the automated system is due to be installed.
- Do not install this product in an explosive atmosphere: the presence of flammable fumes or gas constitutes a serious safety hazard.
- Disconnect the electricity supply before performing any work on the system. Also disconnect buffer batteries, if any are connected.
- Before connecting the power supply, make sure the product's ratings match the mains ratings and that a suitable residual current circuit breaker and overcurrent protection device have been installed upline from the electrical system. Have the automated system's mains power supply fitted with a switch or omnipolar thermal-magnetic circuit breaker with a contact separation that meets code requirements.
- Make sure that upline from the mains power supply there is a residual current circuit breaker that trips at no more than 0.03A as well as any other equipment required by code.
- Make sure the earth system has been installed correctly: earth all the metal parts belonging to the entry system (doors, gates, etc.) and all parts of the system featuring an earth terminal.
- Installation must be carried out using safety devices and controls that meet standards EN 12978 and EN 16005.
- Impact forces can be reduced by using deformable edges.
- In the event impact forces exceed the values laid down by the relevant standards, apply electro-sensitive or pressure-sensitive devices.
- Apply all safety devices (photocells, safety edges, etc.) required to keep the area free of impact, crushing, dragging and shearing hazards. Bear in mind the standards and directives in force, Good Practice criteria, intended use, the installation environment, the operating logic of the system and forces generated by the automated system.
- Apply all signs required by current code to identify hazardous areas (residual risks). All installations must be visibly identified.
- Once installation is complete, apply a nameplate featuring the door/gate's data.
- If the automated system is installed at a height of less than 2.5 m or is accessible, the electrical and mechanical parts must be suitably protected.
- Install any fixed controls in a position where they will not cause a hazard, away from moving parts. More specifically, hold-to-run controls must be positioned within direct sight of the part being controlled and, unless they are key operated, must be installed at a height of at least 1.5 m and in a place where they cannot be reached by the public.
- Attach a label near the operating device, in a permanent fashion, with information on how to operate the automated system's manual release.
- Make sure that, during operation, mechanical risks are avoided or relevant protective measures taken and, more specifically, that nothing can be banged, crushed, caught or cut between the part being operated and surrounding parts.
- Once installation is complete, make sure the motor automation settings are correct and that the safety and release systems are working properly.
- Only use original spare parts for any maintenance or repair work. The Firm disclaims all responsibility for the correct operation and safety of the automated system if parts from other manufacturers are used.
- Do not make any modifications to the automated system's components unless explicitly authorized by the Firm.
- Instruct the system's user on what residual risks may be encountered, on the control systems that have been applied and on how to open the system manually in an emergency. Give the user guide to the end user.
- Dispose of packaging materials (plastic, cardboard, polystyrene, etc.) in accordance with the provisions of the laws in force. Keep nylon bags and polystyrene out of reach of children.

### WIRING

**WARNING!** For connection to the mains power supply, use: a multicore cable with a cross-sectional area of at least 5x1.5mm<sup>2</sup> or 4x1.5mm<sup>2</sup> when dealing with three-phase power supplies or 3x1.5mm<sup>2</sup> for single-phase supplies (by way of example, type H05 VV-F cable can be used with a cross-sectional area of 4x1.5mm<sup>2</sup>). To connect auxiliary equipment, use wires with a cross-sectional area of at least 0.5 mm<sup>2</sup>.

- Only use pushbuttons with a capacity of 10A-250V or more.
- Wires must be secured with additional fastening near the terminals (for example, using cable clamps) in order to keep live parts well separated from safety extra low voltage parts.
- During installation, the power cable must be stripped to allow the earth wire to be connected to the relevant terminal, while leaving the live wires as short as possible. The earth wire must be the last to be pulled taut in the event the cable's fastening device comes loose.

**WARNING!** safety extra low voltage wires must be kept physically separate from low voltage wires.

Only qualified personnel (professional installer) should be allowed to access live parts.

### CHECKING THE AUTOMATED SYSTEM AND MAINTENANCE

Before the automated system is finally put into operation, and during maintenance work, perform the following checks meticulously:

- Make sure all components are fastened securely.
- Check starting and stopping operations in the case of manual control.
- Check the logic for normal or personalized operation.
- Check that all safety devices are working properly and that the anti-crush safety device (if fitted) is set correctly.
- Impact forces can be reduced by using deformable edges.
- Make sure that the emergency operation works, where this feature is provided.
- Check opening and closing operations with the control devices applied.
- Check that electrical connections and cabling are intact, making extra sure that insulating sheaths and cable glands are undamaged.
- While performing maintenance, clean the sensors' optics.
- When the automatic door operator is out of service for any length of time, activate the emergency release (see "EMERGENCY OPERATION" section) so that the operated part is made idle, thus allowing the door to be opened and closed manually.
- If the power cord is damaged, it must be replaced by the manufacturer or their technical assistance department or other such qualified person to avoid any risk.
- The maintenance described above must be repeated at least once yearly or at shorter intervals where site or installation conditions make this necessary.

### WARNING!

Remember that the drive is designed to make the gate/door easier to use and will not solve problems as a result of defective or poorly performed installation or lack of maintenance

### SCRAPPING

Materials must be disposed of in accordance with the regulations in force. There are no particular hazards or risks involved in scrapping the automated system. For the purpose of recycling, it is best to separate dismantled parts into like materials (electrical parts - copper - aluminium - plastic - etc.).

### DISMANTLING

If the automated system is being dismantled in order to be reassembled at another site, you are required to:

- Cut off the power and disconnect the whole electrical system.
- Remove the actuator from the base it is mounted on.
- Remove all the installation's components.
- See to the replacement of any components that cannot be removed or happen to be damaged.

**THE DECLARATION OF CONFORMITY CAN BE VIEWED ON THIS WEBSITE: WWW.BFT.IT IN THE PRODUCT SECTION.**

**Anything that is not explicitly provided for in the installation manual is not allowed. The operator's proper operation can only be guaranteed if the information given is complied with. The Firm shall not be answerable for damage caused by failure to comply with the instructions featured herein.**

**While we will not alter the product's essential features, the Firm reserves the right, at any time, to make those changes deemed opportune to improve the product from a technical, design or commercial point of view, and will not be required to update this publication accordingly.**

## 1) GENERAL OUTLINE

Motor-driven header for automatic sliding doors with one leaf (**mod. VISTA SL 1**) or two (**mod. VISTA SL 2**).

Complete with control panel. Accessories available for producing a complete installation.

For **VISTA SL1** models the door will be delivered with the actual door opening PU on the left (looking at the door from the inside)(Fig. AI).

## 2) TECHNICAL SPECIFICATIONS

MECHANICAL SPECIFICATIONS	
<b>VISTA SL1</b> mod. doorway opening	min 750mm max 2500mm
<b>VISTA SL2</b> mod. doorway opening	min 800mm max 2900mm
Single-leaf capacity load	mod. <b>VISTA SL1</b> 150 kg
Double-leaf capacity load	mod. <b>VISTA SL2</b> 120+120 kg
Protection rating	IP X0 (Not for installation outdoors)
Crosspiece dimensions	See Fig. D
ELECTRICAL SPECIFICATIONS	
Power supply	230V- 220V~ ±10%, 50Hz single-phase 120V~ ±15% 50/60Hz
Power input	Rated: 160W Maximum: 800 W
Fuses	see Fig. Q
Accessories power supply	31,5 VDC max 500mA
Power supply V SAFE	24V max 30mA
Alarm output and door status	Contact max 24V 0,5A
Opening/closing speed	Adjustable up to 1 m/s ( <b>VISTA SL1</b> ) Adjustable up to 2 m/s ( <b>VISTA SL2</b> )
Approach speed	In the range 5 to 10 cm/s in automatic mode ( <b>VISTA SL1</b> ) In the range 10 to 20cm/s in automatic mode ( <b>VISTA SL2</b> )
Temperature range	-20°C (no condensation) + 50°C (inside cover)
Operating cycle	Continuous at 25°C
Emergency batteries	(optional extras) 2 x 12V 1.2Ah
Radio-receiver built-in Rolling-Code	Frequency 433.92 MHz
Max. n° of remotes that can be memorized	63

**Usable transmitter versions:**

**All ROLLING CODE transmitters compatible with**  ((€R-Ready))

## 3) PREPARING THE ELECTRICAL SYSTEM

Prepare the electrical system (fig. A), referring to the standards in force. Keep mains power connections well separated from service connections (photocells, safety edges, control devices, etc.).

Keep mains power connections well separated from safety extra low voltage connections. Secure the power cable by means of the cable clamp located in the transformer's cover. Connect the power cable so that the earth wire (yellow/green) is longer than the other wires.

## 4) IDENTIFICATION OF COMPONENTS (Fig. AA)

In the standard composition, the automated **VISTA SL** system is made up of:

- 1 Load-bearing header in oxidized aluminium
- 2 Power supply unit complete with bipolar switch, mains fuse and noise filter
- 3 Microprocessor-based control unit ARIA - EVO
- 4 DC gearbox
- 5 Optical encoder for detecting travel and checking for obstacles
- 6 Driven pulley
- 7 Drive belt
- 8 2 Door runners with 2 wheels on bearings, anti-derailment wheel, height and depth adjustable
- 9 Profile for fastening door leaves
- 10 Rubber travel limit stops
- 11 Rubber hinge
- 12 Cable raceway
- 13 WMP Wall Mounting Profile

The following accessories are available to complete installation:

- 14 BBV Battery-powered panic device
- 15 ERV Electromagnetic bolt and manual release
- 16 VISTA SEL Digital function pushbutton unit (optional extra)
- 17 SBV Supporting beam in oxidized aluminium
- 18 PGI Bottom door guide profile for framed doors
- 19 PPR Slide for bottom door guide

- 20 RIP Automatic sliding door safety and opening sensor
- 21 FPA1 Photocells (1 amplifier, 1 transmitter, 1 receiver)
- FPA2 Photocells (1 amplifier, 2 transmitters, 2 receivers)
- 22 CRTV Cover
- 23 SASAM1-2 Breakout door device.
- PPA Clamp for glass doors (Fig. AE).

## 5) FASTENING METHOD

- Assembling the Cover (Fig. B).
- Cable routing (Fig. C).

 **WARNING**- When fastening the header, only use flat countersunk screws as shown in Fig. I Rif. 1 or screws with heads no more than 5 mm high. If this condition is not met, collisions may occur with the runners.

## 6) DETERMINING HEADER FASTENING HEIGHT (Fig. E)

The fastening height HFT of the VISTA SL header must be measured where the floor is at its highest (Fig. E). This is to prevent the possibility of the moving door leaf getting stuck once installation is finished. Once installed, the height of the doors can still be adjusted by means of the special adjusters on the runners (Fig. L).

 **WARNING:** The **VISTA SL** header must be fastened so that it is perfectly horizontal. This condition must be met to ensure that the automated system operates properly.

### 6.1) Fastening to wall (above an opening) (Fig. F - G)

### 6.2) Mounting between two walls (inside door opening space) (Fig. H)

To position the header symmetrically with respect to the doorway opening, no matter what kind of installation you are dealing with (above an opening, inside an opening, etc.), you need to mark both the centre line of the structural opening and centre line of the VISTA SL header. Fasten the VISTA SL header, lining up the two marks (Fig. H).

## 7) POSSIBLE INSTALLATIONS

A number of installation methods for the automated system are listed below:

- **Wall mounted.**
- **Ceiling mounted** (with supporting beam SBV).
- **Incorporated in door frame** (with or without supporting beam SBV).

### 7.1) Wall mounting (Fig. I)

There is a wall mounting profile (**WMP**) to help with wall mounting (Fig. I). It is best to attach shims in line with the fastening holes already made in the header. That way, the fastening points will sit on a solid base and you will avoid the track bending while screws are being fastened. In the event fastening holes have to be drilled in addition to those already made, drill them approx. every 600-800 mm: this will also depend on what kind of surface you are dealing with (concrete, brick, wood, iron, etc.).

### 7.2) Ceiling mounting (with supporting beam SBV Fig. AB - AC)

This type of installation is particularly suitable if the door leaf and fixed panel are made from frameless glass, and hence are not load-bearing.

### 7.3) Incorporated in door frame (with or without supporting beam Fig. AD)

The supporting beam is incorporated in a load-bearing door frame or a flat profile is built into the frame that must be thick enough to fasten the **VISTA SL** header securely. If the supporting beam SBV is used, it will be easier to fasten the **VISTA SL** header with the screws and plates provided.

## 8) DOOR ASSEMBLY AND ADJUSTMENT

### 8.1) Framed doors

Before removing the door leaf mounting profile in order to fasten it to the actual leaf, it is advisable to mark the position where the runners are fastened to the door leaf mounting profile (Fig. AI - AJ). This will make final adjustment of the door leaves' travel limit brackets and centring of the ERV easier. If the top rail of the framed door leaf is less than 6-7mm thick and the leaf is heavy (>120Kg), it must be reinforced inside with an iron profile or plate into which the door leaf mounting profile can be screwed at various points.

### 8.2) Glass doors (Fig. AE)

 The clamping system PPA can be used only for 10 or 12mm-thick tempered glass doors or laminated safety glass doors.

It must not be used with double glazing. For the sake of simplicity, reference is made to glass doors from hereon in.

- No holes must be made in the sheet of glass
- Clamp PPA must be fastened to the door mounting profile as illustrated in Fig. AE.
- Seals G, of a suitable thickness, must be placed on both sides of the sheet of glass, between the clamp and glass. **Use only seals provided for this purpose.**

## 9) DOOR INSTALLATION AND ADJUSTMENT

- Installing the Doors (Fig. K).
- Adjusting the Doors (Fig. L).

## 10) FLOOR-MOUNTED DOOR GUIDE (Fig. M)

- **Framed doors** (Fig. M Rif. 3)
- **Glass doors** (Fig. AE)
- **Breakout doors**  
See the relevant instruction manual for their assembly.

## 11) ADJUSTING TRAVEL LIMIT STOPS (Fig. N)

If the positions of the RH and LH travel limit stops (parts. 10 Fig. AA) need to be fine-tuned, carefully check the travel and alignment of the runners carrying the doors. It is important to remember that the position of the travel limit stops also determine the control board's self-learning.

## 12) ARIA-EVO CONTROL BOARD

### 12.1) TERMINAL BOARD WIRING (Fig. P)

**⚠ WARNINGS - When performing wiring and installation, refer to the standards in force and, whatever the case, apply good practice principles.**

The wires carrying a very low safe voltage (24V) must be kept physically separate from low-voltage wires, or they must be suitably insulated with at least 1mm of additional insulation. Wires must be secured with additional fastening near the terminals, using devices such as cable clamps.

### 13.1) FACTORY CONNECTIONS (Fig. Q Rif. 1)

TERMINAL	DESCRIPTION
JP2-JP4	Power supply unit wiring JP2= brown JP4= white/blue
JP7-JP8	Gearbox wiring JP7=brown JP8=white/blue
JP12	Encoder wiring
JP19	Solenoid lock wiring

### 13.2) USER CONNECTIONS (Fig. P - Q)

**IMPORTANT NOTE: USE ONLY SHIELDED CABLES WITH EARTHED BRAIDING**

TERMINAL	DESCRIPTION
L	PHASE
N	NEUTRAL
	EARTH
JP18	Universal palmtop programmer connector
JP10	Connector for additional optional boards
1	Controllers common
2	OPENING SAFE 1 (NC)
3	CLOSING SAFE 2 (NC)
4	STOP (NC) input
5	EXT. RADAR control (NO) input
6	INT. RADAR control (NO) input
7	OPEN KEY (NO) input
8	EMERGENCY input
9	Control common
10	OPENING SAFE 3 (NC)
11	CLOSING SAFE 4 (NC)
12-13	Test output for tested safety devices
14-15	Serial RS485. 14 = A 15 = B Connection to external programming devices. Controllers common Connection of remote door in cage mode
16-17	Accessories power supply
18-19-20	"Alarm" output 18 = NO (voltage-free contact) 19 = COM (voltage-free contact) 20 = NC (voltage-free contact)
21-22-23	"Door status" output 21 = NO (voltage-free contact) 22 = COM (voltage-free contact) 23 = NC (voltage-free contact)

## 14) CENTRAL PROGRAMMING (Fig.C1)

### 14.1) PARAMETER MENU (PR-RF) (TABLE "A" PARAMETERS)

### 14.2) LOGIC MENU (L-0-IC) (TABLE "B" LOGIC)

### 14.3) RADIO MENU (r-Rd id)

Logic	Description
Rdd oPEn	<b>Add Start Open</b> associates the desired key with the Open command
Rdd KEY	<b>Add Open Key</b> associates the desired key with the Open Key command
Er-RSE B4	<b>Erase List</b> <b>⚠ WARNING!</b> Erases all memorized remote controls from the receiver's memory.
cod rH	<b>Read receiver code</b> Displays receiver code required for cloning remote controls.
Wk	<b>ON</b> = Enables remote programming of cards via a previously memorized W LINK transmitter. It remains enabled for 3 minutes from the time the W LINK remote control is last pressed. <b>OFF</b> = W LINK programming disabled.

**- IMPORTANT NOTE: THE FIRST TRANSMITTER MEMORIZED MUST BE IDENTIFIED BY ATTACHING THE KEY LABEL (MASTER).**

In the event of manual programming, the first transmitter assigns the RECEIVER'S KEY CODE: this code is required to subsequently clone the radio transmitters. The Clonix built-in on-board receiver also has a number of important advanced features:

- Cloning of master transmitter (rolling code or fixed code)
- Cloning to replace transmitters already entered in receiver
- Transmitter database management
- Receiver community management

To use these advanced features, refer to the universal handheld programmer's instructions and to the general receiver programming guide.

### 14.4) DEFAULT MENU (dEFRAULt)

Restores the controller's default factory settings.

### 14.5) LANGUAGE MENU (L-RnGUAGE)

Used to set the programmer's language on the display.

### 14.6) AUTOSSET MENU (Aut-oSEt) (Fig. R)

When this function is activated, the parameters relating to door movement and obstacle detection are automatically set to their optimum values:

- Running speed during opening
- Running speed during closing
- Opening slow-down distance
- Closing slow-down distance
- Opening deceleration distance
- Closing deceleration distance
- Acceleration
- Deceleration
- Opening force
- Closing force

3 complete cycles are performed as the autoset function is run.

**⚠ While autoset is running, the anti-crush function is not active. The door must not be stopped or slowed down at any point during its travel while autoset is running.**

### 14.7) STATISTICS MENU

Used to view the version of the board, the total number of operations (in hundreds), the number of transmitters memorized and the last 30 errors (the first 2 digits indicate the position, the last 2 give the error code). Error 01 is the most recent.

### 14.8) PASSWORD MENU

Used to set a password for the board's wireless programming.

## 15) CENTRAL OPERATION:

### 15.1) DOOR OPERATION MODE

**Mode 0) Standard operation door (Fig. S)**

**Reaction to commands:**

**- Open key:**

Opens at high speed, closes at low speed. Opens and activates an Open-key operation, if activated while the door is open, it sets clear time to zero; reopens if activated during closing. With the door open, the clear-time countdown is active. During closing, photocells stop movement instead of reversing. Once they are cleared, closing is resumed following the TCA countdown. During the Open-key operation, the radars are not active.

**- External radar:**

Performs a high-speed cycle. Opens, with the door open, it triggers the automatic closing time; if activated while the door is open, it sets automatic closing time to zero. Following the automatic closing time, the door closes. During closing, it causes the door to open again. During closing, it carries out a reopening manoeuvre.

**- Internal radar:**

Performs a high-speed cycle. Opens, with the door open, it triggers the automatic closing time; if activated while the door is open, it sets automatic closing time to zero. Following the automatic closing time, the door closes. During closing, it causes the door to open again.

**- Safety device during opening:**

During opening, it stops movement until the photocell is cleared. With the



door open, it sets the TCA or clear time to zero. If triggered, it prevents the door from starting to open and close.

**- "Presence sensor" safety device:**

During opening, movement takes place at slow speed; during other stages, it has no effect.

**- Safety device during closing:**

During closing, it reverses movement. With the door open, it sets the TCA or clear time to zero. If triggered, it prevents the door from starting to open and close.

**- Stop:**

Stops movement and cancels all commands.

**Mode 1) Door closed at night**

This differs from standard mode as follows:

- panic function not active.
- only Open-key input is active (opens quickly, stays open for clear time, closes slowly).
- during closing, the photocells stop movement for as long as they remain triggered, without reopening the door.

In cage mode, the internal and external doors are set as "closed by night".

**Mode 2) Door closed by day**

This differs from standard mode as follows:

- the door closes slowly and stays closed
- panic function active
- only Open-key input is active (opens quickly, stays open for clear time, closes slowly)
- during closing, the photocells stop movement for as long as they remain triggered, without reopening the door.

In cage mode, this type of operation is not permitted.

**Mode 3) Totally opened door**

This differs from standard mode as follows:

- the door opens totally at slow speed and stays open

**Mode 4) Partially opened door**

This differs from standard mode as follows:

- the door opens partially (distance according to "partial opening" setting) at slow speed and stays open.

In cage mode, this type of operation is not permitted.

**Mode 5) Partial opening**

This differs from standard mode as follows:

- like standard mode, except opening stops at the partial distance entered as the "partial opening" setting.

In cage mode, the internal and external doors are set as "partial open".

**Mode 6) Chemist's opening**

This differs from standard mode as follows:

- the door opens and closes at slow speed and stops at the value entered for "chemist's opening".
- only the Open-key command is enabled
- automatic closing is not enabled.
- during closing, the photocells stop movement for as long as they remain triggered, without reopening the door.

In cage mode, this type of operation is not permitted.

**Mode 7) cage open to inside (Enabled in cage mode only)**

The external door is set as "closed by day".

The internal door is set as "total open".

**Mode 8) cage open to outside (Enabled in cage mode only)**

The external door is set as "total open". The internal door is set as "closed by day".

**15.2) RADAR OPERATION MODE**

**Mode 0) Radar in standard mode:**

- internal radar control enabled
- external radar control enabled

**Mode 1) Internal radar:**

- internal radar only enabled  
(in cage mode, only the radar inside the building is enabled)

**Mode 2) External radar:**

- external radar only enabled  
(in cage mode, only the radar outside the building is enabled)

**15.3) BUZZER OPERATION MODE**

**Mode 0:**

The buzzer does not sound during opening/closing. It is only triggered in an emergency to report.

**Mode 1:**

The buzzer sounds at the beginning of each opening operation or when movement is reversed.

**Mode 2:**

The buzzer sounds at the beginning of each opening and closing operation or when movement is reversed.

**Mode 3:**

The buzzer sounds for the full duration of operation.

**Mode 4:**

The buzzer sounds during opening if the opening photocell is occupied.

**15.4) LOCKING DEVICE OPERATION MODE**

**Mode 0:**

Motor always free (lock always powered).

**Mode 1:**

Motor locked on closing position.

**Mode 2:**

Motor locked every time it is stopped.

**Mode 3:**

Motor locked every time it is stopped for more than 20 sec.

**Mode 4:**

Motor reacts with 10N to forced opening.

**Mode 5:**

Motor reacts with maximum force to forced opening.

**Mode 6:**

"Elastic". Only use in installations fitted with the "VISTA ELA" kit.

**Mode 7:**

Use only with installations fitted with "ELA SL 24.B KIT". For details regarding the operation refer to the relative manual.

**Mode 8:**

Use only with installations fitted with "ELA SL 24.B KIT". For details regarding the operation refer to the relative manual.

**15.5) EMERGENCY INPUT OPERATION MODE**

**Mode 0:**

NO input, opens and stays open for as long as the input is active.

**Mode 1:**

NO input, closes and stays closed for as long as the input is active.

**Mode 2:**

NC input, opens and stays open for as long as the input is active.

**Mode 3:**

NC input, closes and stays closed for as long as the input is active.

**15.6) ALARM OUTPUT OPERATION MODE**

The alarm output is activated in the following cases:

- the door stays open as a result of the photocell being triggered for longer than the time entered for the "alarm\_time" parameter;
- there is an obstacle alarm;
- opening is being forced while the door is applying an opposite force (lock mode = 4 or 5);

The alarm output is deactivated in the following cases:

- when the closing travel limit is reached
- when the stop key is pressed

**15.7) DOOR STATUS OUTPUT OPERATION MODE**

**Mode 0:**

Output active if the door is not fully closed

**Mode 1:**

Output active if the door is not fully open

**15.8) ANTI-PANIC FUNCTION**

**"ON"** When there is no mains power and the battery is connected, the door performs a complete opening cycle and then stops in the open position.

**"OFF"** When there is no mains power, the door opens and stays open if battery voltage drops below 20V.

**15.9) ANTI-CRUSH FEATURE**

If an obstacle interferes with the door's movement, slowing it down, the door's movement is reversed during closing, or it is stopped during opening. The sensitivity can be adjusted via the display by modifying the opening force and closing force parameters.

**15.10) CONNECTING A NUMBER OF DOORS WITH CENTRAL CONTROL PANELS (Fig. AH)**

**Refer to the U-link module's instructions.**

Serial line connections to produce a hardwired centralized control system must be made using only 2-wire cabling of the kind used for telephone systems.

**The length of the cable between one unit and the next must not be greater than 250 m.**

The master panel is the one that sends commands to all the other panels belonging to the same zone. Only one master can be specified per zone. A zone comprises one or more doors connected to each other. Different zones are identified separately with a different number, which can be set via the **DISPLAY** or using a **universal handheld programmer**.

Possible commands through a central controller are:

- a) Open-key via button. All doors belonging to the same zone open and, once the set clear time is up, close again, returning to the mode set with the master unit's mode selector. This command is useful for entering in the morning and leaving once the closed by night function has been set.
- b) Closed by night. All doors belonging to the zone enter closed-by-night mode.
- c) Closed by day. All doors belonging to the zone enter closed-by-day mode.
- d) Total/partial opening. All doors belonging to the zone enter total/partial-open mode.
- e) Internal/external radar or with external radar only. All doors belonging to the zone open with internal radar only.

**15.11) CONNECTING 2 DOORS IN cage MODE (Fig. AG)**

**Connections and settings:**

cage mode comprises 2 automatic doors, connected via 485 serial line:

- (1) EXTERNAL
- (2) INTERNAL

3 radars are connected:

- (A) EXTERNAL RADAR (connected to the EXTERNAL card's external radar)
- (B) CENTRAL RADAR (connected to the EXTERNAL card's internal radar)
- (C) INTERNAL RADAR (connected to the INTERNAL card's internal radar)

All the other activation and safety inputs are managed autonomously by the INTERNAL and EXTERNAL door. To set cage mode, you must:

- set CAGE=2 on the EXTERNAL door
- Set CAGE=1 on the INTERNAL door

**Definition of individual radar modes**

- **Radar A external door (1)**  
With doors closed, it activates opening of the external door and allows entry inside the cage door. If the internal door is open, this door is closed before the external door is opened. **In the event of simultaneous operations, the external door is given priority.** Once the external door is closed, it activates opening of the internal door and allows entry inside the building.
- **Radar B**  
positioned in the middle of the cage door In normal mode, it detects the presence of a person inside the cage door and, during exit, allows the external

door to open once the internal door has closed. In an emergency, once the person has entered the cage door, if the other door fails to open, it allows the door they have just entered through to be opened again.

#### • Radar C internal door (2)

With doors closed, it activates opening of the internal door and allows entry inside the cage door from inside the building. If the external door is open, this door is closed before the internal door is opened. **In the event of simultaneous operations, the external door is given priority.**

#### 15.12) DIRECTION REVERSAL FIG. AK

#### 16) U-LINK OPTIONAL MODULES

Refer to the U-link instructions for the modules.

#### 17) RESTORING FACTORY SETTINGS (Fig.U)

**WARNING:** this operation will restore the control unit's factory settings and all transmitters stored in its memory will be deleted.

**WARNING!** Incorrect settings can result in damage to property and injury to people and animals.

- Cut off power to the board (Fig.U ref.1)
- Open the Stop input and press the - and OK keys together (Fig.U ref.2)
- Switch on the board's power (Fig.U ref.3)
- The display will read RST; confirm within 3 sec. by pressing the OK key (Fig.U ref.4)
- Wait for the procedure to finish (Fig.U ref.5)
- Procedure finished (Fig.U ref.6)

TABLE "A" PARAMETERS MENU (PR-Rf)

PARAMETER	MIN	MAX	DEFAULT	PERSONAL	DEFINITION	DESCRIPTION
t c R	0	60	4		Automatic closing time [s]	
c L E R r t.	1	99	30		Clearance Time [s]	
R L R r t t i P E	1	90	30		Alarm time [s]	Once the set time is up, if photocells are triggered, the ALARM contact is closed (Sect. ALARM OUTPUT OPERATION MODE)
P R r t i R L o P E n i n U	10	70	50		Partial opening [%]	Adjusts partial opening percentage compared to total opening in "Partial open" mode.
c h E n i S t o P E n i n U	3	30	12		Chemist's opening [cm] (CHAR 59) *	Centimetres the door opens by in "Chemist's open" mode.
R c c E L.	1	10	5		Acceleration ramp [] (Fig. C2 Rif. A) (CHAR PERC 41) *	Sets door acceleration at start (1=min., 10=max.). The autosest feature sets this parameter automatically. Should this parameter be edited, it will be followed by a complete opening/closing cycle for setting purposes (reported by the buzzer emitting a continuous beeping sound and the message 5E€ appearing on the display), during which obstacle detection is not enabled.
b r R k E	1	10	5		Deceleration ramp [] (Fig. C2 Rif. B)	Sets the door's deceleration for intermediate stopping (not at travel limit). (1=min., 10=max.). The autosest feature sets this parameter automatically. Should this parameter be edited, it will be followed by a complete opening/closing cycle for setting purposes (reported by the buzzer emitting a continuous beeping sound and the message 5E€ appearing on the display), during which obstacle detection is not enabled.
o P d i S t. S L o U d	1	20	2		Opening approach distance [cm] (Fig. C2 Rif. E)	Sets the approach distance to reach the opening travel limit. This distance is travelled at low speed.
c L d i S t. S L o U d	1	20	2		Closing approach distance [cm] (Fig. C2 Rif. F)	Sets the approach distance to reach the closing travel limit. This distance is travelled at low speed.
o P d i S t. d E c E L	10	70	50		Opening deceleration space [cm] (Fig. C2 Rif. C)	Sets the distance needed for the door to move from high to low speed during an opening operation. The autosest function automatically sets this parameter. Any modification to this parameter will be followed by a complete setting manoeuvre (reported by the buzzer emitting a continuous beeping sound and the message 5E€ appearing on the display), during which obstacle recognition is not active.
c L d i S t. d E c E L	10	70	50		Closing deceleration space [cm] (Fig. C2 Rif. D)	Sets the distance needed for the door to move from high to low speed during a closing operation. The autosest function automatically sets this parameter. Any modification to this parameter will be followed by a complete setting manoeuvre (reported by the buzzer emitting a continuous beeping sound and the message 5E€ appearing on the display), during which obstacle recognition is not active.
o P S P E E d	4	99	60		Running speed during opening [%] (Fig. C2 Rif. G)	Sets the running speed that the door must reach during opening, as a percentage of the maximum speed the actuator can reach. The autosest feature sets this parameter automatically. Should this parameter be edited, it will be followed by a complete opening/closing cycle for setting purposes (reported by the buzzer emitting a continuous beeping sound and the message 5E€ appearing on the display), during which obstacle detection is not enabled.
c L S P E E d	4	99	60		Running speed during closing [%] (Fig. C2 Rif. H)	Sets the running speed that the door must reach during closing, as a percentage of the maximum speed the actuator can reach. The autosest feature sets this parameter automatically. Should this parameter be edited, it will be followed by a complete opening/closing cycle for setting purposes (reported by the buzzer emitting a continuous beeping sound and the message 5E€ appearing on the display), during which obstacle detection is not enabled.
o P F o r c E	1	99	75		Opening force [%]	Sets sensitivity to obstacles during opening (1=max., 99=min.). The autosest feature sets this parameter automatically to a value of 10%. The user can edit this parameter based on how sensitive the door needs to be to obstacles.
c L S F o r c E	1	99	75		Closing force [%]	Sets sensitivity to obstacles during closing (1=max., 99=min.). The autosest feature sets this parameter automatically to a value of 10%. The user can edit this parameter based on how sensitive the door needs to be to obstacles.

\* Refer for universal handheld programmer.

TABELLA "B" MENU LOGICHE (L'òÙ ic)

LOGIC	DEFINITION	DEFAULT	Cross out using setting	DESCRIPTION
<i>t c R</i>	Automatic closing time	1	1 0	Automatic Closing ON/OFF (TCA and Clear Time)
<i>R n t i P R n i c</i>	Panic opening (battery) (LOGIC 83)*	0	1 0	Panic Feature ON/OFF (Section ANTI-PANIC FUNCTION)
<i>r R n b l o u c o P</i>	Hammer during opening	0	1 0	Hammer ON/OFF during opening
<i>i n u . d i r .</i>	Open in other direction	0	1 0	Change this parameter if the opening direction needs to be changed. Fig. AK Standard operating mode. Fig. AK
<i>S A F E 1</i>	Configuration of safety input SAFE 1. (Fig. S1, S2, S3, S4) (Fig. T1, T2, T3, T4)	0	0 1 2 3 4 5	Input configured as active safety during opening. Input configured as active safety during opening and check that the operation is correct at the start of every procedure. Input configured as active safety during closing. Input configured as active safety during closing and check that the operation is correct at the start of every procedure. Input configured as active safety during opening with "detection zone". Input configured as active safety during opening with "detection zone" and check that the operation is correct at the start of every procedure.
<i>S A F E 2</i>	Configuration of safety input SAFE 2. (Fig. S1, S2, S3, S4) (Fig. T1, T2, T3, T4)	2	0 1 2 3 4 5	Input configured as active safety during opening. Input configured as active safety during opening and check that the operation is correct at the start of every procedure. Input configured as active safety during closing. Input configured as active safety during closing and check that the operation is correct at the start of every procedure. Input configured as active safety during opening with "detection zone". Input configured as active safety during opening with "detection zone" and check that the operation is correct at the start of every procedure.
<i>S A F E 3</i>	Configuration of safety input SAFE 3. (Fig. S1, S2, S3, S4) (Fig. T1, T2, T3, T4)	0	0 1 2 3 4 5	Input configured as active safety during opening. Input configured as active safety during opening and check that the operation is correct at the start of every procedure. Input configured as active safety during closing. Input configured as active safety during closing and check that the operation is correct at the start of every procedure. Input configured as active safety during opening with "detection zone". Input configured as active safety during opening with "detection zone" and check that the operation is correct at the start of every procedure.
<i>S A F E 4</i>	Configuration of safety input SAFE 4. (Fig. S1, S2, S3, S4) (Fig. T1, T2, T3, T4)	2	0 1 2 3 4 5	Input configured as active safety during opening. Input configured as active safety during opening and check that the operation is correct at the start of every procedure. Input configured as active safety during closing. Input configured as active safety during closing and check that the operation is correct at the start of every procedure. Input configured as active safety during opening with "detection zone". Input configured as active safety during opening with "detection zone" and check that the operation is correct at the start of every procedure.
<i>E M E R G E N C Y</i>	Emergency input operating mode.	0	0 1 2 3	Emergency mode []. Sets the EMERGENCY input operating mode (Sect. EMERGENCY INPUT OPERATION MODE)
<i>d o o r S T A T U S</i>	Door state output operating mode.	0	0 1	Door state output mode []. Sets the DOOR STATE output's operating mode (Sect. DOOR STATUS OUTPUT OPERATION MODE)
<i>T Y P E o f L o c k</i>	Locking device operating mode	1	0 1 2 3 4 5 6 7 8	Lock mode []. Sets the locking device's operating mode (Sect. LOCKING DEVICE OPERATION MODE)
<i>F I X E d c o d E</i>	Fixed Code	0	1 0	ON: Receiver is configured for operation in fixed-code mode. OFF: Receiver is configured for operation in rolling-code mode.



LOGIC	DEFINITION	DEFAULT	Cross out using setting	DESCRIPTION
<i>Prot. LEU</i>	Setting the protection level	0	0	<p><b>A</b> - The password is not required to access the programming menus</p> <p><b>B</b> - Enables wireless memorizing of transmitters. Operations in this mode are carried out near the control panel and do not require access: - Press in sequence the hidden key and normal key (T1-T2-T3-T4) of a transmitter that has already been memorized in standard mode via the radio menu. - Press within 10 sec. the hidden key and normal key (T1-T2-T3-T4) of a transmitter to be memorized. The receiver exits programming mode after 10 sec.: you can use this time to enter other new transmitters by repeating the previous step.</p> <p><b>C</b> - Enables wireless automatic addition of clones. Enables clones generated with the universal programmer and programmed Replays to be added to the receiver's memory.</p> <p><b>D</b> - Enables wireless automatic addition of replays. Enables programmed Replays to be added to the receiver's memory.</p> <p><b>E</b> - The board's parameters can be edited via the U-link network</p>
			1	<p><b>A</b> - You are prompted to enter the password to access the programming menus The default password is 1234. No change in behaviour of functions B - C - D - E from 0 logic setting</p>
			2	<p><b>A</b> - You are prompted to enter the password to access the programming menus The default password is 1234.</p> <p><b>B</b> - Wireless memorizing of transmitters is disabled.</p> <p><b>C</b> - Wireless automatic addition of clones is disabled. No change in behaviour of functions D - E from 0 logic setting</p>
			3	<p><b>A</b> - You are prompted to enter the password to access the programming menus The default password is 1234.</p> <p><b>B</b> - Wireless memorizing of transmitters is disabled.</p> <p><b>D</b> - Wireless automatic addition of Replays is disabled. No change in behaviour of functions C - E from 0 logic setting</p>
			4	<p><b>A</b> - You are prompted to enter the password to access the programming menus The default password is 1234.</p> <p><b>B</b> - Wireless memorizing of transmitters is disabled.</p> <p><b>C</b> - Wireless automatic addition of clones is disabled.</p> <p><b>D</b> - Wireless automatic addition of Replays is disabled.</p> <p><b>E</b> - The option of editing the board's parameters via the U-link network is disabled. Transmitters are memorized only using the relevant Radio menu. IMPORTANT: This high level of security stops unwanted clones from gaining access and also stops radio interference, if any.</p>
<i>SERIAL Mode</i>	Serial mode (Identifies how board is configured in a BFT network connection).	0	0	Standard SLAVE: board receives and communicates commands/diagnostics/etc.
			1	Standard MASTER: board sends activation commands (START, OPEN, CLOSE, PED, STOP) to other boards.
<i>ADDRESS</i>	Address	0	[ ____ ]	Identifies board address from 0 to 119 in a local BFT network connection. (see SCS OPTIONAL MODULES section U-LINK)*
<i>door Mode</i>	Automatic door operating mode (LOGIC 72)*	0	0	Door mode []. Sets the door's operating mode (Sect. DOOR OPERATION MODE)
			1	
			2	
			3	
			4	
			5	
			6	
			7	
<i>radar SETUP</i>	Activation radar ON (LOGIC 73)*	0	0	Radar mode []. Sets the radars' operating mode (Sect. RADAR OPERATION MODE)
			1	
			2	
<i>buzzer</i>	Buzzer operating mode (LOGIC 74)*	0	0	Buzzer mode []. Sets the buzzer's operating mode (Sect. RADAR OPERATION MODE)
			1	
			2	
			3	
<i>Revolution</i>	"Cage" mode operating mode (LOGIC 75)*	0	0	0 Single door mode
			1	Internal/External door (Sect. CONNECTING 2 DOORS IN cage MODE)
			2	2 Door set as EXTERNAL in "Revolving" mode. 1 Door set as INTERNAL in "Revolving" mode.

\* Refer for universal handheld programmer.

# ACCESS MENUS Fig. C1

D812045 00100\_01

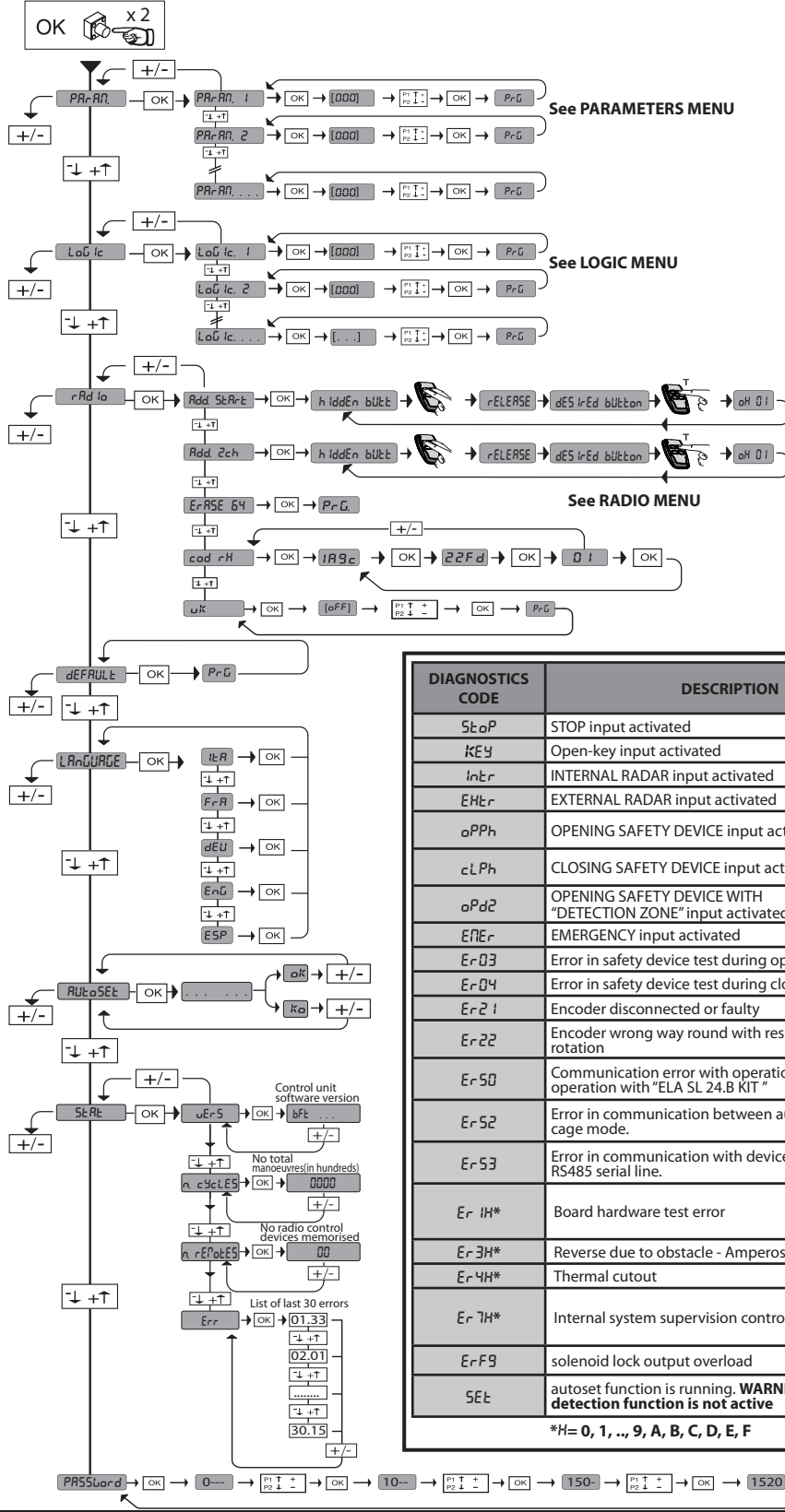

### LEGENDA

+
↑
Scroll up

-
↓
Scroll down

OK
↵
Confirm/Switch on display

+
⊖

-
⊖

Exit Menü

DIAGNOSTICS CODE	DESCRIPTION	NOTES
StoP	STOP input activated	
KEy	Open-key input activated	
InEr	INTERNAL RADAR input activated	
EHtR	EXTERNAL RADAR input activated	
oPPh	OPENING SAFETY DEVICE input activated	
cLPh	CLOSING SAFETY DEVICE input activated	
oPd2	OPENING SAFETY DEVICE WITH "DETECTION ZONE" input activated	
EMEr	EMERGENCY input activated	
Er03	Error in safety device test during opening	
Er04	Error in safety device test during closing	
Er21	Encoder disconnected or faulty	
Er22	Encoder wrong way round with respect to motor rotation	
Er50	Communication error with operation board for operation with "ELA SL 24.B KIT"	
Er52	Error in communication between automatic doors in cage mode.	
Er53	Error in communication with devices connected to RS485 serial line.	
Er1H*	Board hardware test error	- Check connections to motor - Hardware problems with board (contact technical assistance)
Er3H*	Reverse due to obstacle - Amperostop	Check for obstacles in path
Er4H*	Thermal cutout	Allow automated device to cool
Er7H*	Internal system supervision control error.	Try switching the board off and back on again. If the problem persists, contact the technical assistance department.
ErF9	solenoid lock output overload	check solenoid lock connections
SEt	autoset function is running. <b>WARNING! Obstacle detection function is not active</b>	

\*H= 0, 1, .., 9, A, B, C, D, E, F

## Fig. C2

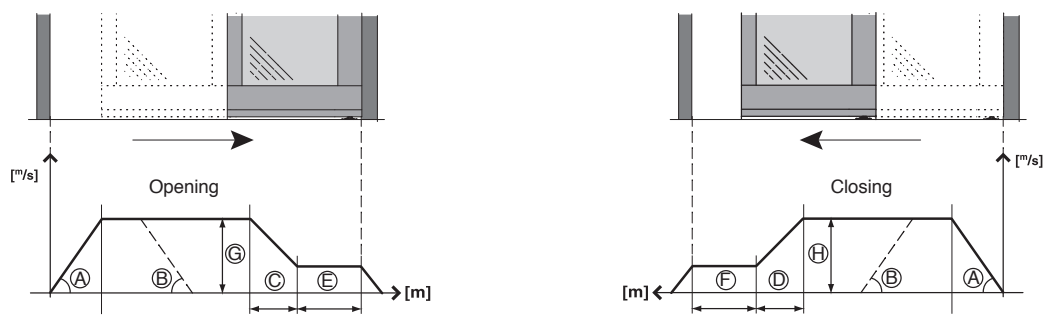

## AVERTISSEMENTS POUR LE MONTEUR

**ATTENTION ! Instructions de sécurité importantes. Veuillez lire et suivre attentivement tous les avertissements et toutes les instructions fournis avec le produit sachant qu'une installation incorrecte peut provoquer des préjudices aux personnes, aux animaux ou aux biens. Les avertissements fournissent des indications importantes concernant la sécurité, l'installation, l'utilisation et l'entretien. Veuillez conserver les instructions pour les joindre au dossier technique et pour d'ultérieures consultations.**

### SECURITE GÉNÉRALE

Ce produit a été conçu et réalisé exclusivement pour l'usage indiqué dans cette documentation. Tout usage autre que celui indiqué risque d'endommager le produit et d'être une source de danger.

-Les éléments qui composent l'appareil et le montage doivent être conformes aux Directives Européennes suivantes : 2004/108/CE, 2006/95/CE, 2006/42/CE, 89/106/CE, 99/05/CE et leurs modifications successives. Pour les pays n'appartenant pas à la CEE, il est conseillé de respecter également les normes citées, outre les règlements nationaux en vigueur, afin de garantir un bon niveau de sécurité.

-Le Fabricant de ce produit (par la suite « le Fabricant ») décline toute responsabilité dérivant d'un usage incorrect ou différent de celui prévu et indiqué dans la présente documentation, de l'inobservation de la bonne technique de construction des huisseries (portes, portails, etc.) et des déformations pouvant apparaître à l'usage.

-Le montage doit être accompli par du personnel qualifié (monteur professionnel, conformément à EN12635), dans le respect de la bonne technique et des normes en vigueur.

-Avant d'installer le produit apportez toutes les modifications structurelles nécessaires pour réaliser les butées de sécurité et la protection ou ségrégation de toutes les zones présentant un risque d'écrasement, de cisaillement, d'entraînement ou autre, conformément aux normes EN 16005 ou les éventuelles normes locales sur l'installation.

-Vérifiez si la structure existante est suffisamment robuste et stable.

-Avant de commencer le montage, vérifiez l'intégrité du produit.

-Le fabricant décline toute responsabilité en cas d'inobservation de la bonne technique de construction et d'entretien des huisseries motorisées, ainsi que de déformations survenant en cours d'utilisation.

-Vérifier si l'intervalle de température déclaré est compatible avec le lieu destiné à l'installation de l'automatisation.

-Ne pas installer ce produit dans une atmosphère explosive: la présence de gaz ou de fumées inflammables constitue un grave danger pour la sécurité.

-Mettre hors tensions l'installation avant d'accomplir une quelconque intervention. Déconnecter également les batteries tampon éventuellement présentes.

-Avant de mettre hors tension, vérifier si les données de la plaque d'identification correspondent à celles du secteur et s'il y a en amont de l'installation électrique un disjoncteur et une protection adéquats contre la surintensité. Prévoir sur le réseau d'alimentation de l'automatisation un interrupteur ou un magnétothermique omnipolaire ayant une distance d'ouverture des contacts conforme aux règlements en vigueur.

-Vérifier s'il y a en amont du réseau d'alimentation un disjoncteur dont le seuil ne dépasse pas 0,03A et les prescriptions des règlements en vigueur.

-Vérifier si l'installation de mise à la terre est réalisée correctement. Connecter toutes les parties métalliques de la fermeture (portes, portails, etc.) et tous les composants de l'installation munis de borne de terre.

-L'installation doit être équipée de dispositifs de sécurité et de commandes conformes aux normes EN 12978 et EN16005.

-Les forces de choc peuvent être réduites à l'aide de rebords déformables.

-Si les forces de choc dépassent les valeurs prévues par les normes, appliquer des dispositifs électrosensibles ou sensibles à la pression.

-Appliquer tous les dispositifs de sécurité (photocellules, linteaux sensibles, etc.) nécessaires pour protéger la zone contre les risques de choc, d'écrasement, d'entraînement ou de cisaillement. Tenir compte des règlements et des directives en vigueur, des critères de bonne technique, de l'utilisation, de l'environnement de l'installation, de la logique de fonctionnement du système et des forces développées par l'automatisation.

-Appliquer les signaux prévus par les règlements en vigueur pour indiquer les zones de danger (risques résiduels). Toutes les installations doivent être identifiées de façon visible.

-Au terme de l'installation, appliquez une plaque d'identification de la porte/du portail.

-Si l'automatisation est installée à une hauteur inférieure à 2,5 m ou si elle est accessible, il est indispensable de garantir un degré de protection adapté aux parties électriques et mécaniques.

-Installer toutes commandes fixes en hauteur de façon à ce qu'elles ne représentent pas une source de danger et qu'elles soient éloignées des parties mobiles. En particulier les commandes à homme présent doivent être visibles directement de la partie guidée et- à moins qu'il n'y ait une clé, se trouver à 1,5 m minimum de hauteur de façon à être inaccessibles au public.

-Fixer, à proximité de l'organe de manœuvre et de façon permanente, une étiquette sur le fonctionnement du déverrouillage manuel de l'automatisation.

-S'assurer que soient évités pendant la manœuvre les risques mécaniques et, en particulier, l'écrasement, l'entraînement et le cisaillement par la partie guidée et les parties voisines.

-Une fois l'installation accomplie, s'assurer que le réglage du moteur est correct et que les systèmes de protection et de déverrouillage fonctionnement correctement.

-Utiliser exclusivement des pièces détachées originales pour les opérations d'entretien ou les réparations. Le Fabricant décline toute responsabilité quant à la sécurité et au bon fonctionnement de l'automatisation en cas d'utilisation de composants d'autres Fabricants.

-Ne modifier d'aucune façon les composants de l'automatisation sans l'autorisation expresse du Fabricant.

-Informez l'utilisateur de l'installation sur les risques résiduels éventuels, sur les systèmes de commande appliqués et sur la façon de procéder à l'ouverture manuelle en cas d'urgence: remettre le manuel d'utilisation à l'utilisateur final.

-Éliminer les matériaux d'emballage (plastique, carton, polystyrène, etc.) conformément aux normes en vigueur. Ne pas laisser les sachets en plastique et la mousse de polystyrène à la portée des enfants.

### CONNEXIONS

**ATTENTION !** Pour le branchement sur le secteur, utiliser un câble multipolaire ayant une section minimum de 5x1,5mm<sup>2</sup> ou de 4x1,5mm<sup>2</sup> pour alimentation triphasée ou de 3x1,5mm<sup>2</sup> pour alimentation monophasée (par exemple, le câble peut être du type H05 VV-F avec une section de 4x1,5mm<sup>2</sup>). Pour le branchement des auxiliaires, utiliser des conducteurs de 0,5 mm<sup>2</sup> de section minimum.

-Utiliser exclusivement des touches ayant une portée supérieure ou égale à 10A-250V.

-Immobiliser les conducteurs à l'aide d'une fixation supplémentaire à proximité des bornes (par exemple, à l'aide d'un collier) afin de séparer nettement les parties sous tension des parties sous très faible tension de sécurité.

-Pendant l'installation, dénuder le câble d'alimentation afin de pouvoir brancher le conducteur de terre sur la borne appropriée en laissant cependant les conducteurs actifs aussi courts que possibles. Le conducteur de terre doit être le dernier à se tendre en cas de desserrement du dispositif de fixation du câble.

**ATTENTION !** Les conducteurs à très faible tension de sécurité doivent être physiquement séparés des conducteurs à basse tension.

Seul le personnel qualifié (monteur professionnel) doit pouvoir accéder aux parties sous tension.

### VÉRIFICATION DE L'AUTOMATISATION ET ENTRETIEN

Vérifier scrupuleusement ce qui suit avant de rendre l'automatisation définitivement opérationnelle et pendant les interventions d'entretien:

-Vérifier si tous les composants sont solidement fixés.

-Vérifier le fonctionnement du démarrage et de l'arrêt en cas de commande manuelle.

-Vérifier la logique de fonctionnement normale ou personnalisée.

-Contrôler le bon fonctionnement de tous les dispositifs de sécurité et si le réglage de la sécurité anti-écrasement (s'il y en a une) est correct.

-Les forces de choc peuvent être réduites à l'aide de rebords déformables.

-Vérifier le bon fonctionnement de la manœuvre d'urgence s'il y en a une.

-Vérifier le bon fonctionnement à l'ouverture et à la fermeture avec les dispositifs de commande appliqués.

-Vérifier l'intégrité des connexions électriques et des câblages, en particulier l'état des gaines isolantes et des presse-câbles.

-Pendant les opérations d'entretien, nettoyer les lentilles des capteurs.

-Pendant la période de mise hors service de l'automatisation, activer le déverrouillage d'urgence (cf. paragraphe MANŒUVRE D'URGENCE) de façon à libérer la partie guidée et à pouvoir accomplir l'ouverture et la fermeture manuelles de la porte.

-Si le câble d'alimentation est endommagé, il doit être remplacé par le constructeur ou par son service après-vente ou par une personne qualifiée, afin d'éviter tout risque.

-L'entretien décrit plus haut doit être répété au moins une fois par an ou plus fréquemment si les caractéristiques du site ou de l'installation le demandent.

### ATTENTION !

Ne pas oublier que la motorisation facilite l'utilisation de la porte mais qu'elle ne résout pas les problèmes imputables à des défauts ou à des erreurs de montage ou encore à l'absence d'entretien.

### DÉMOLITION

L'élimination des matériaux doit être faite conformément aux normes en vigueur. En cas de démolition de l'automatisation, il n'existe ni dangers particuliers, ni risques dérivant de l'automatisation en question. En cas de récupération des matériaux, séparez-les par type (parties électriques - cuivre - aluminium - plastique - etc.).

### DÉMANTÈLEMENT

Si l'automatisation est démontée pour ensuite être remontée sur un autre site, il faut:

- Couper l'alimentation et débrancher toute l'installation électrique.

- Retirer l'actionneur de la base de fixation.

- Démontez tous les composants de l'installation.

- Remplacer les composants ne pouvant pas être retirés ou endommagés.

**LA DÉCLARATION DE CONFORMITÉ PEUT ÊTRE CONSULTÉE SUR LE SITE: WWW.BFT.IT DANS LA SECTION PRODUITS.**

**Tout ce qui n'est pas expressément prévu dans le manuel de montage est interdit. Le bon fonctionnement de l'appareil n'est garanti que si les données indiquées sont respectées. Le Fabricant ne répond pas des dommages provoqués par l'inobservation des indications données dans ce manuel.**

**En laissant inaltérées les caractéristiques essentielles de l'appareil, l'entreprise se réserve le droit d'apporter à tout moment les modifications qu'elle jugera opportunes pour améliorer le produit du point de vue technique, commercial et de sa construction, sans s'engager à mettre à jour la présente publication.**

**1) GENERALITES**

Entretoise motorisée pour portes coulissantes automatiques à un (modèle **VISTA SL 1**) ou deux vantaux (modèle **VISTA SL 2**).

Equippée de tableau de commande. Des accessoires permettant de compléter l'installation sont disponibles.

Le côté d'ouverture des modèles **VISTA SL1** la porte sera livrée avec le passage utile PU vers la droite (en regardant la porte de l'extérieur) (Fig. Al).

**2) CARACTERISTIQUES TECHNIQUES**

CARACTÉRISTIQUES MÉCANIQUES	
Passage utile mod. <b>VISTA1</b>	750mm mini 2500mm maxi
Passage utile mod. <b>VISTA2</b>	800mm mini 2900mm maxi
Portée d'un vantail	mod. <b>VISTA1</b> 150 kg
Double-leaf capacity load	mod. <b>VISTA2</b> 120+120 kg
Degré de protection	IP X0 (Ne peut pas être installé à l'extérieur)
Crosspiece dimensions	See Fig. D
CARACTÉRISTIQUES ÉLECTRIQUES	
Alimentation	230V- 220V~ ±10%, 50Hz monophasée 120V~ ±15% 50/60Hz
Puissance absorbée	Nominale: 160W Maximum: 800 W
Fusibles	Cf. Fig. Q
Alimentation des accessoires	31,5 VDC maxi 500mA
Alimentation V SAFE	24V maxi 30mA
Sortie alarme et état porte	Contact maxi 24V 0,5A
Vitesse Ouverture/Fermeture	Réglable jusqu'à 1 m/s ( <b>VISTA SL1</b> ) Réglable jusqu'à 2 m/s ( <b>VISTA SL2</b> )
Vitesse d'accostage	De 5 à 10 cm/s en automatique ( <b>VISTA SL1</b> ) De 10 à 20cm/s en automatique ( <b>VISTA SL2</b> )
Plage de température	De -20°C (sans condensation) à +50°C (intérieur carter)
Cycle de fonctionnement	Continu à 25°C
Batteries de secours	(en option) 2 x 12V 1,2Ah
Récepteur radio Code Rolling intégré	Fréquence 433,92 MHz
N° maxi de radiocommandes mémorisables	63

**Versions de radiocommandes utilisables:**

Toutes les radiocommandes ROLLING CODE compatibles avec



**3) PRÉDISPOSITION DE L'INSTALLATION ÉLECTRIQUE**

Préparez l'installation électrique (fig. A) en vous conformant aux normes en vigueur. Séparez les branchements d'alimentation de réseau et les branchements de service (photocellules, linteaux sensibles, dispositifs de commande, etc.). Maintenez nettement séparés les connexions d'alimentation provenant du secteur des connexions de très basse tension de sécurité. Fixez le câble d'alimentation à l'aide du fixe-câble qui se trouve dans le couvercle du transformateur. Branchez le câble d'alimentation de façon à ce que le conducteur de mise à la terre (jaune/vert) soit plus long que les autres conducteurs.

**4) IDENTIFICATION DES PARTIES** (Fig. AA)

L'automatisation **VISTA SL** en configuration de base est formée par:

- 1 Entretoise portante en aluminium oxydé
- 2 Groupe d'alimentation muni d'interrupteur bipolaire fusible de secteur et filtre antiparasites
- 3 Unité de contrôle à microprocesseurs ARIA - EVO
- 4 Motoréducteur en courant continu
- 5 Encodeur optique de détection de la course et de contrôle des obstacles
- 6 Poulie de renvoi
- 7 Courroie dentée de transmission
- 8 Chariots pour vantail avec 2 roues sur coussinets, roue anti-déraillement, réglables en hauteur et en profondeur
- 9 Profilé de fixation du vantail
- 10 Butées de fin de course en caoutchouc
- 11 Charnière en caoutchouc
- 12 Gaine de passage des câbles
- 13 WMP Profilé de montage mural

Les accessoires suivants permettent de compléter l'installation :

- 14 BBV Dispositif anti-panique à batteries
- 15 ERV Verrou électromagnétique et déverrouillage Manuel

- 16 VISTA SEL Clavier numérique de fonctions (en option)
- 17 SBV Poutrelle de support en aluminium oxydé
- 18 PGI Profilé guide porte inférieur pour vantail à châssis
- 19 PPR Patin pour guide porte inférieur
- 20 Détecteur pour l'ouverture et la sécurité des portes automatiques coulissantes
- 21 FPA1 Photocellules (1 amplificateur, 1 émetteur, 1 récepteur)
- F PA2 Photocellules (1 amplificateur, 2 émetteurs, 2 récepteurs)
- 22 CRTV Carter de fermeture
- 23 SASAM1-2 Dispositif vantail à défoncement
- 24 PPA Pince pour vantail vitré (Fig. AE).

**5) MODE DE FIXATION**

- Montage du carter (Fig. B).

- Passage des câbles (Fig. C).

**ATTENTION** – Pour fixer l'entretoise n'utilisez que des vis à tête évasée plate, comme le montre la Fig. I Rif. 1 ou des vis à tête de 5 mm de hauteur maximum. En cas contraire, des chocs peuvent se produire contre les chariots de glissement.

**6) ÉTABLISSEMENT D'ELA HAUTEUR DE FIXATION DE L'ENTRETOISE** (Fig. E)

La hauteur de fixation HFT de l'entretoise **VISTA SL** doit être mesurée à l'endroit le plus élevé du sol (Fig. E) Cela permet d'éviter que le vantail mobile ne se coince une fois que l'installation est achevée. Vous pouvez cependant régler la hauteur des vantaux même après le montage en agissant sur les chariots de glissement (Fig. L).

**ATTENTION** – L'entretoise **VISTA SL** doit être fixée parfaitement à l'horizontale. Cela garantit le bon fonctionnement de l'automatisation.

**6.1) Fixation murale (sur une embrasure)** (Fig. F - G)

**6.2) Fixation entre deux parois (dans une embrasure)** (Fig. H)

Pour placer l'entretoise de façon symétrique par rapport à la largeur du passage, sur n'importe quel type d'installation (sur une embrasure, dans une embrasure, etc.) vous devez marquer le milieu de la largeur et celui de l'entretoise **VISTA SL**. Fixez l'entretoise **VISTA SL** en faisant coïncider les deux marques (Fig. H).

**7) INSTALLATIONS POSSIBLES**

Voici quelques façons d'installer l'automatisation :

- **Au mur**
- **Au plafond** (avec une poutrelle de support SBV)
- **Intégrée à l'huissierie** (avec ou sans poutrelle de support SBV)

**7.1) Fixation au mur** (Fig. I)

Il existe un profilé de support (WMP) permettant de faciliter la fixation au mur (Fig. I). Il est préférable de fixer des cales dans l'axe des trous de fixation déjà prévus sur l'entretoise. Cela garantit la solidité de la base d'ancrage et permet d'éviter que le rail ne plie pendant la fixation des vis. Si vous devez percer des trous de fixation supplémentaires, prévoyez des intervalles de 600-800 mm environ, en fonction du type de support (ciment, briques, bois, fer, etc.).

**7.2) Fixation au plafond** (avec poutrelle de support SBV Fig. AB - AC)

Ce type d'installation est particulièrement indiqué si les vantaux et la partie fixe sont en plaques de verre sans châssis et ne sont donc pas portants.

**7.3) Intégrée à l'huissierie** (avec ou sans poutrelle de support Fig. AD)

La poutrelle de support est intégrée à l'huissierie portante ou un profilé plat est prévu dans l'huissierie permettant de fixer solidement l'entretoise **VISTA SL**. Si vous utilisez la poutrelle de support SBV, l'entretoise **VISTA SL** sera plus facile à fixer avec les vis et les plaques fournies.

**8) MONTAGE DU VANTAIL ET RÉGLAGE**

**8.1) Vantail sur châssis**

Avant de démonter le profilé de raccordement du vantail pour le fixer sur le vantail, marquez l'endroit où est fixé le chariot sur le profilé de raccordement du vantail (Fig. AI - AJ). Cela facilite le réglage final des étriers de fin de course des vantaux et le centrage du ERV. Si l'épaisseur de l'entretoise supérieure du vantail sur châssis est inférieure à 6-7 mm et si le vantail est lourd (>120Kg), vous devez renforcer à l'intérieur avec une plaque ou un profilé en fer, que vous visserez en plusieurs points sur le profilé de raccordement du vantail.

**8.2) Vantail en verre** (Fig. AE)

**ATTENTION** Le système à pince PPA ne peut servir que pour les vantaux en verre trempé de 10 à 12 mm d'épaisseur ou en verre accouplé de sécurité. Il ne doit pas être utilisé avec du verre double. Par la suite nous parlerons tous simplement de vantail en verre.

- La plaque de verre ne doit pas être percée de trous.
- La pince PPA doit être fixée sur le profilé de raccordement du vantail comme le montre la Fig. AE.
- Les garnitures G, d'une épaisseur correcte, doivent être placées des deux côtés de la plaque de verre, entre la pince et le verre. **N'utilisez pour cela que les garnitures fournies.**

**9) INSTALLATION DU VANTAIL ET RÉGLAGE**

- Installation des vantaux (Fig. K).

- Réglages des vantaux (Fig. L).

**10) GUIDE VANTAIL AU SOL** (Fig. M)

- **Vantail sur châssis** (Fig. M Rif. 3)

- **Vantail en verre** (Fig. AE)

- **Vantail à défoncement**

Pour savoir comment le monter, consultez son Manuel d'instruction.



**11) REGLAGE DES BUTÉES DE FIN DE COURSE (Fig. N)**

Si vous devez ajuster les positions des butées de fin de course droit et gauche (détail 10 Fig. AA), vérifiez soigneusement la course et l'alignement des chariots d'entraînement des vantaux.

N'oubliez pas que les butées de fin de course déterminent aussi l'auto-apprentissage de la carte de commande.

**12) TABLEAU DE COMMANDE ARIA-EVO****12.1) BRANCHEMENTS PLAQUE À BORNES (Fig. P)**

**AVERTISSEMENTS : Au cours des opérations de câblage et de montage respectez les principes de la bonne technique.**

Les conducteurs alimentés avec une très basse tension de sécurité (24V) doivent être physiquement séparés des conducteurs à basse tension ou isolés de façon adéquate par une couche d'isolant d'au moins 1 mm. Les conducteurs doivent être fixés par un système supplémentaire à proximité des bornes, par exemple à l'aide de bandes.

**13.1) BRANCHEMENTS D'USINE (Fig. Q Rif. 1)**

BORNE	DESCRIPTION
JP2-JP4	Câblage unité d'alimentation JP2 = marron JP4 = blanc/bleu
JP7-JP8	Câblage motoréducteur JP7 = marron JP8 = blanc/bleu
JP12	Câblage encodeur
JP19	Câblage serrure électrique

**13.2) USER CONNECTIONS (Fig. P - Q)**

**REMARQUE IMPORTANTE: UTILISEZ EXCLUSIVEMENT DES CÂBLES BLINDÉS AVEC GAINÉ MISE À LA TERRE**

TERMINAL	DESCRIPTION
L	PHASE
N	NEUTRE
	TERRE
JP18	Connecteur programmeur palmaire universel
JP10	Connecteur pour cartes supplémentaires en option
1	Commun commandes
2	Entrée SAFE 1 (NC)
3	Entrée SAFE 2 (NC)
4	Entrée ARRÊT (NF)
5	Entrée RADAT EXT (NO)
6	Entrée RADAT INT (NO)
7	Entrée OUVERT CLÉ (NO)
8	Entrée URGENCE (Par. MODE FONCTIONNEMENT ENTRÉE URGENCE)
9	Commun commandes
10	Entrée SAFE 3 (NC)
11	Entrée SAFE 4 (NC)
12-13	Sortie essai pour dispositifs de sécurité vérifiés
14-15	Série RS485. 14 = A 15 = B Branchements dispositifs extérieurs de programmation. Branchement porte à distance dans le fonctionnement « tambour ».
16-17	Alimentation des accessoires
18-19-20	Sortie Alarme 18 = NO (contact sans tension) 19 = COM (contact sans tension) 20 = NF (contact sans tension)
21-22-23	Sortie Etat porte 21 = NO (contact sans tension) 22 = COM (contact sans tension) 23 = NF (contact sans tension)

**14) CENTRAL PROGRAMMING (Fig. C1)****14.1) PARAMETER MENU (PR-RF) (TABLEAU "A" PARAMETER)****14.2) LOGIC MENU (L oU l c) (TABLEAU "B" LOGIC)****14.3) MENU RADIO (rRd l a)**

Logique	Description
RdJ oPE n	<b>Ajouter Touche Open</b> associe la touche voulue à la commande Open
RdJ KEY	<b>Ajouter Touche Open Key</b> associe la touche voulue à la commande Open Key
EFFRcEr 64	<b>Eliminer Liste</b>  <b>ATTENTION!</b> Elimine complètement de la mémoire du récepteur toutes les radiocommandes mémorisées.
cod rH	<b>Lecture code récepteur</b> Affiche le code récepteur nécessaire pour la radiocommande.
UK	<b>ON =</b> Active la programmation à distance des fiches à travers un transmetteur W LINK précédemment mémorisé. Cette activation reste active 3 minutes à compter de la dernière pression de la radiocommande W LINK. <b>OFF =</b> Programmation W LINK désactivée.

**- REMARQUE IMPORTANTE: MARQUER LE PREMIER ÉMETTEUR MÉMORISÉ AVEC LE TIMBRE CLÉ (MASTER).**

En programmation manuelle, le premier émetteur attribue le CODE CLÉ DU RÉCEPTEUR; ce code est nécessaire pour accomplir ensuite le clonage des émetteurs radio. Le récepteur de bord intégré Clonix dispose également de quelques fonctionnalités avancées importantes:

- Clonage du transmetteur master (rolling code ou code fixe)
- Clonage par substitution de transmetteurs déjà insérés dans le récepteur
- Gestion base de données transmetteurs
- Gestion communauté de récepteurs

Pour savoir comment utiliser ces fonctionnalités avancées consultez les instructions du programmeur palmaire universel et le Guide général de programmation des récepteurs.

**14.4) MENU DEFAULT (dEFrUL l)**

Il reporte la centrale aux valeurs réglées par défaut.

**14.5) MENU LANGUE (L inGUR)**

Il permet de régler la langue du programmeur à afficher.

**14.6) MENU RÉGLAGE AUTO (RU l oSE l) (Fig. R)**

L'activation de cette fonction permet de configurer automatiquement sur des valeurs optimales les paramètres du mouvement de la porte et de détection de l'obstacle:

- Vitesse à régime en ouverture
- Vitesse à régime en fermeture
- Espace ralentissement ouverture
- Espace ralentissement fermeture
- Espace ralentissement ouverture
- Espace ralentissement fermeture
- Accélération
- Ralentissement
- Force ouverture
- Force fermeture

La configuration automatique s'accomplit en 3 manœuvres complètes.

 **Pendant la configuration automatique la fonction anti-écrasement n'est pas active.**

**Pendant la configuration automatique la porte doit être verrouillée ou ralentie pendant tout son parcours.**

**14.7) MENU STATISTIQUES**

Permet d'afficher la version de la carte, le nombre total de manœuvres (en centaines), le nombre de radiocommandes mémorisées et les 30 dernières erreurs (les 2 premiers chiffres indiquent la position, les 2 derniers le code d'erreur). L'erreur 01 est la plus récente.

**14.8) MENU MOT DE PASSE**

Permet de configurer un mot de passe pour la programmation sans-fil de la carte.

**15) FONCTIONNEMENT CENTRALE:****15.1) MODE FONCTIONNEMENT PORTE****Mode 0) Porte fonctionnement standard (Fig. S)****Réaction aux commandes :****- Open key:**

Manœuvre d'ouverture à vitesse élevée, manœuvre de fermeture à vitesse lente. Ouvre et active une manœuvre Open-key, en cas d'activation avec la porte ouverte, met à zéro le temps de dégagement, pendant la fermeture rapide Avec la porte ouverte le décompte du temps de dégagement est actif. Pendant la fermeture les photocellules n'invertissent pas le mouvement mais le verrouillent. Lorsqu'elles sont dégagées, le TCA est compté puis la fermeture repart. Pendant la manœuvre Open-key les radars ne sont pas actifs.

**- Radar externe:**

Accomplit une manœuvre à vitesse élevée. Ouvre, avec la porte ouverte active le temps de fermeture automatique, activé lorsque la porte est ouverte met à zéro le temps de la fermeture automatique. Après le temps de fermeture automatique une fermeture est accomplie. Pendant la fermeture accomplit une réouverture. During closing, it carries out a reopening manoeuvre.

**- Radar interne:**

Accomplit une manœuvre à vitesse élevée.

Ouvre, avec la porte ouverte active le temps de fermeture automatique, activé lorsque la porte est ouverte met à zéro le temps de la fermeture automatique. Après le temps de fermeture automatique une fermeture est accomplie. Pendant la fermeture accomplit une réouverture.

**- Dispositif de sécurité à l'ouverture**

Pendant l'ouverture verrouille le mouvement tant qu'elle n'est pas libérée. Pendant la porte ouverte met à zéro le TCA du temps de dégagement. Si elle est occupée, permet le démarrage en ouverture et en fermeture.

**- Dispositif de sécurité « capteur de présence »**

Pendant l'ouverture le mouvement s'accomplit à la vitesse de ralentissement, pendant les autres phases elle n'a aucun effet.

**- Dispositif de sécurité à la fermeture**

Pendant la fermeture invertit le mouvement. Pendant la porte ouverte met à zéro le TCA du temps de dégagement. Si elle est occupée, permet le démarrage en ouverture et en fermeture.

**- Arrêt:**

Verrouille le mouvement et annule toutes les commandes.

**Mode 1) Porte fermée de nuit.**

Différences par rapport au fonctionnement standard :

- la porte se ferme lentement et reste fermée
- fonction anti-panique n'est pas active
- active uniquement l'entrée Open-key (ouvre rapidement, ouvert pendant le temps de dégagement, ferme lentement).
- pendant la fermeture les photocellules verrouillent le mouvement tant qu'elles sont occupées sans rouvrir la porte.

En mode Tambour les portes interne et externe sont configurées comme Fermée la nuit.

**Mode 2) Porte fermée de jour**

Différences par rapport au fonctionnement standard :

- la porte se ferme lentement et reste fermée
- fonction anti-panique active
- active uniquement l'entrée Open-key (ouvre rapidement, ouvert pendant le temps de dégagement, ferme lentement).
- pendant la fermeture les photocellules verrouillent le mouvement tant qu'elles sont occupées sans rouvrir la porte

En mode Tambour ce fonctionnement n'est pas admis.

**Mode 3) Porte ouverte totale.**

Différences par rapport au fonctionnement standard :

- la porte s'ouvre totalement à vitesse lente et reste ouverte.

En mode Tambour les portes interne et externe sont configurées comme Ouverte totale.

**Mode 4) Porte ouverte partielle**

Différences par rapport au fonctionnement standard :

- la porte s'ouvre partiellement (cote configurable Ouverture partielle) à vitesse lente et reste ouverte.

En mode Tambour ce fonctionnement n'est pas admis.

**Mode 5) Ouvre partiel**

Différences par rapport au fonctionnement standard :

- comme le fonctionnement standard mais les ouvertures s'arrêtent à la cote partielle configurée sur Ouverture partielle.

En mode Tambour les portes interne et externe sont configurées comme Ouverte partielle.

**Mode 6) Ouvre pharmacie**

Différences par rapport au fonctionnement standard :

- la porte s'ouvre et se ferme à vitesse lente et s'arrête à la valeur configurée sur Ouverture pharmacie.
- seule la commande Open-key est active
- les fermetures automatiques ne sont pas actives
- pendant la fermeture les photocellules verrouillent le mouvement tant qu'elles sont occupées sans rouvrir la porte.

En mode Tambour ce fonctionnement n'est pas admis.

**Mode 7) Tambour ouvert vers l'intérieur (Actif uniquement en mode Tambour)**

La porte externe est configurée comme Fermée le jour.

La porte interne est configurée comme Ouverte totale.

**Mode 8) Tambour ouvert vers l'extérieur (Actif uniquement en mode Tambour)**

La porte externe est configurée comme Ouverte totale.

La porte interne est configurée comme Fermée le jour.

**15.2) MODE FONCTIONNEMENT RADAR**

**Mode 0) Radar fonctionnement standard:**

- radar interne activé
- radar externe activé

**Mode 1) Radar interne:**

- radar interne seulement activé
- (en mode Tambour seul le radar à l'intérieur de l'édifice est activé)

**Mode 2) Radar externe:**

- radar externe seulement activé
- (en mode Tambour seul le radar à l'extérieur de l'édifice est activé).

**15.3) MODE FONCTIONNEMENT BUZZER**

**Mode 0:**

Le buzzer n'émet aucun son pendant la manœuvre. N'intervient qu'en cas d'urgence pour signaler d'éventuels mauvais fonctionnements.

**Mode 1:**

Le buzzer retentit au début de toutes les manœuvres d'ouverture ou dans une inversion de marche.

**Mode 2:**

Le buzzer retentit au début de toutes les manœuvres d'ouverture et de fermeture ou pendant une inversion de marche.

**Mode 3:**

Le buzzer retentit pendant toute la durée de la manœuvre.

**Mode 4:**

La sonnerie retentit pendant la manœuvre d'ouverture si la photocellule d'ouverture est occupée.

**15.4) MODE FONCTIONNEMENT DISPOSITIF DE VERROUILLAGE**

**Mode 0:**

Moteur toujours verrouillé (serrure toujours alimentée).

**Mode 1:**

Moteur verrouillé sur la position de fermeture.

**Mode 2:**

Moteur verrouillé chaque fois qu'il est à l'arrêt.

**Mode 3:**

Moteur verrouillé chaque fois qu'il est arrêté plus de 20 s.

**Mode 4:**

Le moteur réagit avec 10N aux ouvertures forcées.

**Mode 5:**

Le moteur réagit avec la force maximum aux ouvertures forcées.

**Mode 6:**

Elastique – A n'utiliser que sur les installations montées avec le kit VISTA ELA.

**Mode 7:**

N'utilisez que sur les installations montées avec « ELA SL 24.B KIT ». Pour en savoir davantage sur le fonctionnement consultez le manuel concerné.

**Mode 8:**

N'utilisez que sur les installations montées avec « ELA SL 24.B KIT ». Pour en savoir davantage sur le fonctionnement consultez le manuel concerné.

**15.5) MODE FONCTIONNEMENT ENTRÉE URGENCE**

**Mode 0:**

Entrée NO, ouvre et reste ouverte tant que l'entrée est active,

**Mode 1:**

Entrée NO, ferme et reste fermée tant que l'entrée est active.

**Mode 2:**

Entrée NF, ouvre et reste ouverte tant que l'entrée est active.

**Mode 3:**

Entrée NF, ferme et reste fermée tant que l'entrée est active.

**15.6) MODE FONCTIONNEMENT SORTIE ALARME**

La sorte alarme s'active dans les cas suivants:

- la porte reste ouverte par photocellule pendant un temps supérieur au paramètre temps\_alarme;
- il y a une alarme obstacle;
- une ouverture est forcée pendant que la porte est en train de fournir une force contraire (type serrure = 4 ou 5) ;

La sorte alarme se désactive dans les cas suivants:

- lorsque le fin de course de fermeture est atteint
- lorsque la touche Arrêt est enfoncée

**15.7) MODE FONCTIONNEMENT SORTIE ÉTAT PORTE**

**Mode 0:**

Sortie active si la porte n'est pas complètement fermée.

**Mode 1:**

Sortie active si la porte n'est pas complètement ouverte.

**15.8) FONCTION ANTI-PANIQUE**

**"ON"**

En cas d'absence de tension du secteur et si la batterie est branchée, la porte accomplit une ouverture complète puis elle se verrouille en ouverture.

**"OFF"**

En cas d'absence de tension du secteur la porte s'ouvre et reste ouverte si la tension de la batterie descend au-dessous de 20V.

**15.9) FONCTION ANTI-ÉCRASEMENT.**

Si un obstacle s'oppose au mouvement de la porte en la ralentissant, celle-ci invertit le mouvement en cours de fermeture ou s'arrête en cours d'ouverture. La sensibilité peut se régler sur l'afficheur à l'aide des paramètres Force ouverture et Force fermeture.

**15.10) BRANCHEMENT DE PLUSIEURS PORTES AVEC DES COMMANDES CENTRALISÉES**

Consultez les instructions du module U-LINK.

Les commandes centralisées sont:

- a) **Open-key par touche.** Toutes les portes de la même zone s'ouvrent et après le temps de dégagement configuré elles se ferment et se remettent en fonctionnement configuré par sélecteur de fonctions de la porte Master. Cette commande sert à l'entrée du matin et à la sortie après avoir configuré la fonction fermeture nuit.
- b) **Fermée nuit.** Toutes les portes de la zone se mettent en Fermée nuit.
- c) **Fermée jour.** Toutes les portes de la zone se mettent en Fermée jour.
- d) **Ouverte totale/partielle.** Toutes les portes de la zone se mettent en Ouverte totale/partielle.
- e) **Radar interne/externe ou avec radar externe seulement.** Toutes les portes de la zone s'ouvrent avec le radar interne seulement.

**15.11) BRANCHEMENT DE 2 PORTES EN MODE TAMBOUR (Fig. AG).**

**Branchements et configurations:**

Le fonctionnement Tambour est formé par 2 portes automatiques, reliées par série 485.

- (1) EXTERNE
- (2) INTERNE

3 radars sont branchés:

- (A) RADAR EXTERNE (branché sur le radar externe de la carte EXTERNE)
- (B) RADAR CENTRAL (branché au radar interne de la carte EXTERNE)
- (C) RADAR INTERNE (branché sur le radar interne de la carte INTERNE)

Toutes les autres entrées d'activation et de sécurité sont gérées de façon autonome par la porte INTERNE et EXTERNE.

Pour régler le mode Tambour il faut:

- Configurez BOUSSOLE=2 sur la porte EXTÉRIEURE
- Configurez BOUSSOLE=1 sur la porte INTÉRIEURE

**Définition fonctionnalité chaque radar**

• **Radar A porte externe (1)**

Avec les portes fermées active l'ouverture de la porte externe et permet d'accéder à l'intérieur du tambour. Si la porte interne est ouverte elle se ferme puis la porte externe s'ouvre. En cas de manœuvres simultanées, la porte externe a la priorité. Lorsque la porte externe s'est fermée, active l'ouverture de la porte interne et permet d'entrer dans l'édifice.

• **Radar B placé au centre du tambour**

En fonction normale il détecte la présence d'une personne à l'intérieur du tambour et autorise, pendant la sortie, l'ouverture de la porte externe lorsque la porte interne s'est fermée. En cas d'urgence lorsque l'on se trouve dans le



tambour, si l'autre porte ne s'ouvre pas, permet de rouvrir la porte par laquelle on vient de passer.

• **Radar C porte interne (2)**

Avec les portes fermées active l'ouverture de la porte interne et permet d'accéder au tambour à l'intérieur de l'édifice. Si la porte externe est ouverte elle se ferme puis la porte interne s'ouvre. **En cas de manœuvres simultanées, la porte externe a la priorité.**

**15.12) INVERSION DE DIRECTION FIG. AK**

**16) MODULES U-LINK EN OPTION**

Consultez les instructions des modules U-link.

**17) RÉTABLISSEMENT DES CONFIGURATIONS D'USINE (Fig. U)**

**ATTENTION** ramène la centrale aux valeurs préconfigurées en usine et toutes les radiocommandes mémorisées sont effacées.

**ATTENTION!** Toute erreur de configuration peut causer des préjudices aux personnes, aux animaux et aux biens.

- Mettez hors tension la carte (Fig. U réf. 1)

- Ouvrez l'entrée Stop et appuyez en même temps sur les touches – et OK (Fig. U réf. 2)

- Mettez sous tension la carte (Fig. U réf. 3)

- L'afficheur montre RST, dans les 3 secondes qui suivent confirmez en appuyant sur la touche OK (Fig. U réf. 4)

- Attendez que la procédure s'achève (Fig. U réf. 5)

- Procédure achevée (Fig. U réf. 6)

**TABLEAU A PARAMETER MENU (PArRf)**

PARAMÈTRE	MINI	MAXI	DÉFAUT	PERSONNELLES	DÉFINITION	DESCRIPTION
EcR	0	60	4		Temps de fermeture automatique [s]	
ELoI	1	99	30		Temps de dégagement [s]	
ELARf	1	90	30		Temps alarme [s]	Au terme du temps configuré en cas d'engagement des photocellules, le contact ALARME se ferme (Par. MODE FONCTIONNEMENT SORTIE ALARME)
oUuPArEELLE	10	70	50		Ouverture partielle [%]	Règle le pourcentage d'ouverture partielle par rapport à l'ouverture totale en mode Ouvrir partiel
oUuPhARfPArE	3	30	12		Ouverture pharmacie [cm] (CHAR 59) *	Centimètres d'ouverture en mode Ouvrir pharmacie
RccELER	1	10	5		Rampe d'accélération [] (Fig. C2 Rif. A) (CHAR PERC 41) *	Configure l'accélération de la porte au démarrage (1=mini, 10=maxi). La fonction de configuration automatique configure automatiquement ce paramètre- En modifiant ce paramètre on déclenche une manœuvre complète de configuration (reconnaisable au bip continue de la sonnerie e tau mot 5Ee qui apparaît sur l'afficheur) au cours de laquelle la reconnaissance de l'obstacle n'est pas active.
FrEin	1	10	5		Rampe de ralentissement [] (Fig. C2 Rif. B)	Configure le ralentissement de la porte lors des arrêts intermédiaires (par sur le fin de course). (1=mini, 10=maxi). La fonction de configuration automatique configure automatiquement ce paramètre- En modifiant ce paramètre on déclenche une manœuvre complète de configuration (reconnaisable au bip continue de la sonnerie e tau mot 5Ee qui apparaît sur l'afficheur) au cours de laquelle la reconnaissance de l'obstacle n'est pas active.
ESP,rALoUu	1	20	2		Espace accostage ouverture [cm] (Fig. C2 Rif. E)	Configure l'espace d'accostage au fin de course d'ouverture. Cet espace est obtenu à faible vitesse.
ESP,rALFErF	1	20	2		Espace accostage fermeture [cm] (Fig. C2 Rif. F)	Configure l'espace d'accostage au fin de course de fermeture. Cet espace est obtenu à faible vitesse.
ESP,dEcELoUu	10	70	50		Espace ralentissement ouverture [cm] (Fig. C2 Rif. C)	Configure l'espace utilisé par la porte pour passer de la vitesse élevée à la vitesse faible pendant l'ouverture. La fonction de configuration automatique configure automatiquement ce paramètre. En modifiant ce paramètre on déclenche une manœuvre complète de configuration (reconnaisable au bip continue de la sonnerie e tau mot 5Ee qui apparaît sur l'afficheur) au cours de laquelle la reconnaissance de l'obstacle n'est pas active.
ESP,dEcELFErF	10	70	50		Espace ralentissement fermeture [cm] (Fig. C2 Rif. D)	Configure l'espace utilisé par la porte pour passer de la vitesse élevée à la vitesse faible pendant la fermeture. La fonction de configuration automatique configure automatiquement ce paramètre. En modifiant ce paramètre on déclenche une manœuvre complète de configuration (reconnaisable au bip continue de la sonnerie e tau mot 5Ee qui apparaît sur l'afficheur) au cours de laquelle la reconnaissance de l'obstacle n'est pas active.
uIt oUu	4	99	60		Vitesse de régime en ouverture [%] (Fig. C2 Rif. G)	Configure la vitesse que la porte doit atteindre en régime d'ouverture, en pourcentage à la vitesse maximum possible de l'actionneur. La fonction de configuration automatique configure automatiquement ce paramètre. En modifiant ce paramètre on déclenche une manœuvre complète de configuration (reconnaisable au bip continue de la sonnerie e tau mot 5Ee qui apparaît sur l'afficheur) au cours de laquelle la reconnaissance de l'obstacle n'est pas active.
uIt FErF	4	99	60		Vitesse de régime en fermeture [%] (Fig. C2 Rif. H)	Configure la vitesse que la porte doit atteindre en régime de fermeture, en pourcentage à la vitesse maximum possible de l'actionneur. La fonction de configuration automatique configure automatiquement ce paramètre. En modifiant ce paramètre on déclenche une manœuvre complète de configuration (reconnaisable au bip continue de la sonnerie e tau mot 5Ee qui apparaît sur l'afficheur) au cours de laquelle la reconnaissance de l'obstacle n'est pas active.
ForcE oUu	1	99	75		Force ouverture [%]	Configure la sensibilité à l'obstacle pendant l'ouverture (1=maxi, 99=mini). La fonction de configuration automatique configure automatiquement ce paramètre sur une valeur de 10%. L'utilisateur peut modifier ce paramètre selon les exigences de sensibilité à l'obstacle.
ForcE FErF	1	99	75		Force fermeture [%]	Configure la sensibilité à l'obstacle pendant la fermeture (1=maxi, 99=mini). La fonction de configuration automatique configure automatiquement ce paramètre sur une valeur de 10%. L'utilisateur peut modifier ce paramètre selon les exigences de sensibilité à l'obstacle.

\* Refer for universal handheld programmer

**TABLEAU "B" LOGIC MENU (LoGic)**

LOGIQUE	DÉFINITION	DÉFAUT	Cochez réglage accompli	DESCRIPTION
τcR	Temps de fermeture automatique	1	1 0	Activation/Désactivation Fermetures Automatiques (TCA et Temps de dégagement)
Ρnτ IPAn IQUE	Ouverture anti-panique (batterie) (LOGIC 83)*	0	1 0	Activation/Désactivation Fonction Anti-panique (Par. FONCTION ANTI-PANIQUE)
coup bEL. oUu.	Coup de bélier à l'ouverture	0	1 0	Activation/Désactivation coup de bélier en ouverture
Inu. d Ir.	Inversion direction de l'ouverture	0	1 0	Modifier ce paramètre pour changer le sens de l'ouverture. Fig. AK Fonctionnement ordinaire. Fig. AK
SAFE 1	Configuration de l'entrée de sécurité SAFE 1. (Fig. S1, S2, S3, S4) (Fig. T1, T2, T3, T4)	0	0 1 2 3 4 5	Entrée configurée comme sécurité active à l'ouverture Entrée configurée comme sécurité active à l'ouverture avec vérification du bon fonctionnement au début de chaque manœuvre. Entrée configurée comme sécurité active à la fermeture Entrée configurée comme sécurité active à la fermeture avec vérification du bon fonctionnement au début de chaque manœuvre. Entrée configurée comme sécurité active à l'ouverture avec « zone de détection ». Entrée configurée comme sécurité active à l'ouverture avec « zone de détection » avec vérification du bon fonctionnement au début de chaque manœuvre.
SAFE 2	Configuration de l'entrée de sécurité SAFE 2. (Fig. S1, S2, S3, S4) (Fig. T1, T2, T3, T4)	2	0 1 2 3 4 5	Entrée configurée comme sécurité active à l'ouverture Entrée configurée comme sécurité active à l'ouverture avec vérification du bon fonctionnement au début de chaque manœuvre. Entrée configurée comme sécurité active à la fermeture Entrée configurée comme sécurité active à la fermeture avec vérification du bon fonctionnement au début de chaque manœuvre. Entrée configurée comme sécurité active à l'ouverture avec « zone de détection ». Entrée configurée comme sécurité active à l'ouverture avec « zone de détection » avec vérification du bon fonctionnement au début de chaque manœuvre.
SAFE 3	Configuration de l'entrée de sécurité SAFE 3. (Fig. S1, S2, S3, S4) (Fig. T1, T2, T3, T4)	0	0 1 2 3 4 5	Entrée configurée comme sécurité active à l'ouverture Entrée configurée comme sécurité active à l'ouverture avec vérification du bon fonctionnement au début de chaque manœuvre. Entrée configurée comme sécurité active à la fermeture Entrée configurée comme sécurité active à la fermeture avec vérification du bon fonctionnement au début de chaque manœuvre. Entrée configurée comme sécurité active à l'ouverture avec « zone de détection ». Entrée configurée comme sécurité active à l'ouverture avec « zone de détection » avec vérification du bon fonctionnement au début de chaque manœuvre.
SAFE 4	Configuration de l'entrée de sécurité SAFE 4. (Fig. S1, S2, S3, S4) (Fig. T1, T2, T3, T4)	2	0 1 2 3 4 5	Entrée configurée comme sécurité active à l'ouverture Entrée configurée comme sécurité active à l'ouverture avec vérification du bon fonctionnement au début de chaque manœuvre. Entrée configurée comme sécurité active à la fermeture Entrée configurée comme sécurité active à la fermeture avec vérification du bon fonctionnement au début de chaque manœuvre. Entrée configurée comme sécurité active à l'ouverture avec « zone de détection ». Entrée configurée comme sécurité active à l'ouverture avec « zone de détection » avec vérification du bon fonctionnement au début de chaque manœuvre.
EntrEE URGE	Mode de fonctionnement entrée d'urgence	0	0 1 2 3	Type d'urgence []. Configure le mode de fonctionnement de l'entrée URGENCE (Par. MODE FONCTIONNEMENT ENTRÉE URGENCE)
TYPE.SERRURE	Mode de fonctionnement sortie état porte	0	0 1	Type de serrure []. Configure le mode de fonctionnement du dispositif de verrouillage (Par. MODE FONCTIONNEMENT DISPOSITIF DE VERROUILLAGE)
SortE ÉPortE	Mode de fonctionnement dispositif de verrouillage	1	0 1 2 3 4 5 6 7 8	Type de sortie état porte [] Configure le mode de fonctionnement de la sortie ÉTAT PORTE (Par. MODE FONCTIONNEMENT SORTIE ÉTAT PORTE)
codE F IHE	code fixe	0	1 0	ON: Le récepteur est configuré pour le fonctionnement en mode code fixe OFF: Le récepteur est configuré pour le fonctionnement en mode code rolling

LOGIQUE	DÉFINITION	DÉFAUT	Cochez réglage accompli	DESCRIPTION
n lu. Prot	Configuration du niveau de protection	0	0	<p><b>A</b> – Le mot de passe n'est pas demandé pour accéder au menu de programmation</p> <p><b>B</b> - Active la mémorisation via radio des radiocommandes: Ce mode, accompli à proximité du tableau de commande, ne demande aucun accès. - Appuyez en séquence sur la touche cachée et sur la touche normale (T1-T2-T3-T4) d'une radiocommande déjà mémorisée en mode standard à travers le menu radio. - Appuyez dans les 10 secondes sur la touche cachée et sur la touche normale (T1-T2-T3-T4) d'une radiocommande à mémoriser. Le récepteur sort du mode programmation après 10 secondes, durant ce laps de temps vous pouvez ajouter de nouvelles radiocommandes en répétant le point précédent.</p> <p><b>C</b> – Active la saisie automatique via radio des clones. Permet aux clones générés avec le programmeur universel et aux replay programmés de s'ajouter à la mémoire du récepteur.</p> <p><b>D</b> – Active la saisie automatique via radio des replay. Permet au Replay programmés de s'ajouter à la mémoire du récepteur.</p> <p><b>E</b> – Il est impossible de modifier les paramètres de la carte à travers le réseau U-Link</p>
			1	<p><b>A</b> – Le mot de passe est demandé pour accéder au menu de programmation. Le mot de passe par défaut est 1234. Les fonctions B – C - D- E restent inchangées par rapport au fonctionnement 0.</p>
			2	<p><b>A</b> – Le mot de passe est demandé pour accéder au menu de programmation. Le mot de passe par défaut est 1234. <b>B</b> - Désactive la mémorisation via radio des radiocommandes: <b>C</b> – Désactive la saisie automatique via radio des clones. Les fonctions D- E restent inchangées par rapport au fonctionnement 0.</p>
			3	<p><b>A</b> – Le mot de passe est demandé pour accéder au menu de programmation. Le mot de passe par défaut est 1234. <b>B</b> - Désactive la mémorisation via radio des radiocommandes: <b>D</b>– Désactive la saisie automatique via radio des Replay. Les fonctions C- E restent inchangées par rapport au fonctionnement 0.</p>
			4	<p><b>A</b> – Le mot de passe est demandé pour accéder au menu de programmation. Le mot de passe par défaut est 1234. <b>B</b> - Désactive la mémorisation via radio des radiocommandes: <b>C</b> – Désactive la saisie automatique via radio des clones. <b>D</b> – Désactive la saisie automatique via radio des Replay. <b>E</b> – Il devient impossible de modifier les paramètres de la carte à travers le réseau U-Link Les radiocommandes ne sont mémorisées qu'en utilisant le menu Radio prévu à cet effet. <b>IMPORTANT:</b> Ce niveau de sécurité élevé interdit l'accès aux clones non-désirés et aux parasites radio éventuellement présents.</p>
Mode SÉRIE	Mode série (Indique comment configurer la carte dans une connexion de réseau BFT.)	0	0	SLAVE standard: la carte reçoit et communique commandes/diagnostics/etc.. (fig.x réf.A)
			1	MASTER standard: la carte envoie les commandes d'activation (START, OPEN, CLOSE, PED, STOP) à d'autres cartes. (fig.x réf.A)
AdrESSE	Adresse	0	[ ____ ]	Identifie l'adresse de 0 à 119 d'une carte dans une connexion de réseau BFT locale. (cf. paragraphe x MODULES EN OPTION SCS)
Mode Fonct. PORTE	Mode de fonctionnement porte automatique (LOGIC 72)*	0	0	Type de fonctionnement porte [ ] Configure le mode de fonctionnement de la porte (Par. MODE FONCTIONNEMENT PORTE)
			1	
			2	
			3	
			4	
			5	
			6	
			7	
			8	
hRb lrRdRr	Activation radar d'activation (LOGIC 73)*	0	0	Type de fonctionnement radar [ ] Configure le mode de fonctionnement du radar (Par. MODE FONCTIONNEMENT RADAR)
			1	
			2	
Mode Fonct. Son	Mode de fonctionnement avertisseur (LOGIC 74)*	0	0	Type de buzzer [ ]. Configure le mode de fonctionnement du buzzer (Par. MODE FONCTIONNEMENT BUZZER)
			1	
			2	
			3	
			4	
tRbibr	Mode de fonctionnement en mode "boussole" (LOGIC 75)*	0	0	"0" Fonctionnement porte simple Porte Interne/Externe (Par. BRANCHEMENT DE 2 PORTES EN MODE TAMBOUR) "1" Porte configurée comme INTERNE dans le fonctionnement Tambour "2" Porte configurée comme EXTERNE dans le fonctionnement Tambour
			1	
			2	

\* Refer for universal handheld programmer

# ACCES AUX MENUS Fig. C1

D812045 00100\_01

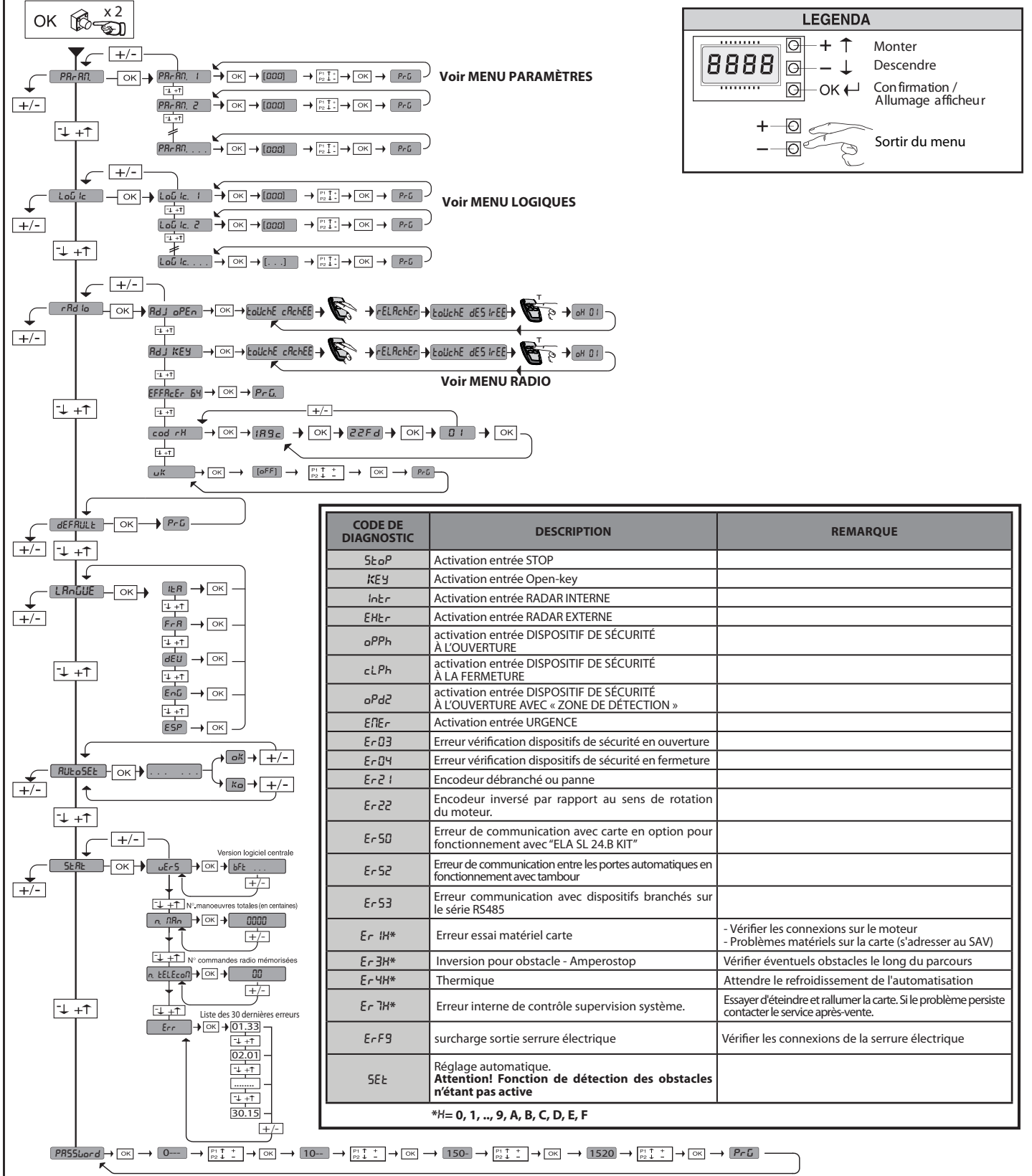

**Fig. C2**

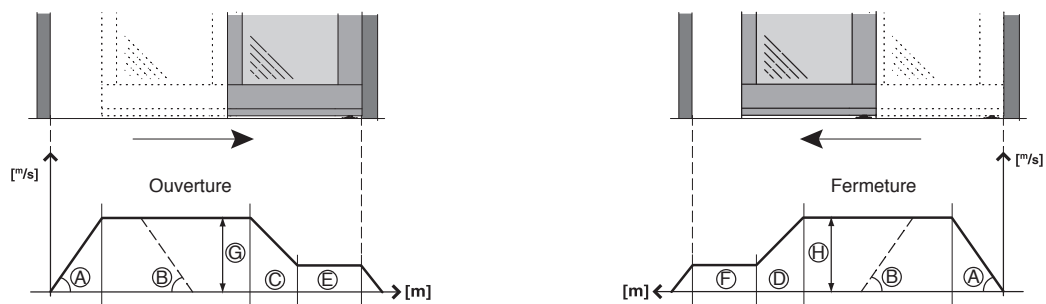

**ACHTUNG! Wichtige Hinweise zur Sicherheit. Bitte lesen und befolgen Sie aufmerksam die Hinweise sowie die Bedienungsanleitung, die das Produkt begleitet, denn eine falsche Installation des Produkts kann zu Verletzungen von Menschen und Tieren sowie zu Sachschäden führen. Sie liefern wichtige Hinweise zur Sicherheit, zur Installation, zur Benutzung und zur Wartung. Bewahren Sie die Anweisungen auf, um sie der technischen Dokumentation hinzuzufügen und sie später konsultieren zu können.**

### 1) ALLGEMEINE SICHERHEIT

Dieses Produkt wurde ausschließlich für die in der vorliegenden Dokumentation angegebene Verwendung konzipiert und gefertigt. Andere Verwendungen können zu Beschädigungen des Produkts sowie zu Gefahren führen.

- Die Konstruktionsmaterialien der Maschine und die Installation müssen wo anwendbar den folgenden EU-Richtlinien entsprechen: 2004/108, 2006/95, 2006/42, 89/106, 99/05 sowie den nachfolgenden Abänderungen. In allen Ländern außerhalb der Europäischen Union sollten außer den geltenden nationalen Bestimmungen auch die vorgenannten Normen zur Gewährleistung der Sicherheit befolgt werden.
- Die Firma, die dieses Produkt herstellt (im Folgenden die „Firma“) lehnt jegliche Haftung für Schäden ab, sind zurückzuführen sind auf eine unsachgemäße Benutzung, die von der in der vorliegenden Dokumentation verschieden ist, auf die Nichtbeachtung des Prinzips der sachgerechten Ausführung bei den Türen, Toren usw. oder Verformungen, die während der Benutzung auftreten können.
- Die Installation muss von Fachpersonal (professioneller Installateur gemäß EN12635) unter Beachtung der Regeln der guten Technik sowie der geltenden Normen vorgenommen werden.
- Nehmen Sie vor der Installation des Produkts allen strukturellen Änderungen der Sicherheitselemente sowie der Schutz- und Abtrennvorrichtungen aller Bereiche mit Quetschungs- und Abtrenngefahr sowie allgemeinen Gefahren gemäß den Bestimmungen der Normen EN 16005 oder der eventuellen lokalen Installationsnormen vor. Stellen Sie sicher, dass die gesamte Struktur die Anforderungen an Robustheit und Stabilität erfüllt.
- Vor der Installation muss die Unversehrtheit des Produkts überprüft werden.
- Die Firma haftet nicht für die Folgen der Nichtbeachtung der Regeln der guten Technik bei der Konstruktion und der Wartung der zu motorisierenden Tür- und Fensterrahmen sowie für Verformungen, die sich während der Benutzung ergeben.
- Stellen Sie bei der Installation sicher, dass das angegebene Temperaturintervall mit dem Installationsort der Automatisierung kompatibel ist.
- Installieren Sie das Produkt nicht in einer explosionsgefährdeten Umgebung. Das Vorhandensein von entzündlichen Gasen stellt eine große Gefahr für die Sicherheit dar.
- Unterbrechen Sie vor sämtlichen Eingriffen an der Anlage die Stromversorgung. Klemmen Sie falls vorhanden auch die eventuellen Pufferbatterien ab.
- Stellen Sie vor der Ausführung des elektrischen Anschlusses sicher, dass die Daten auf dem Typenschild mit denen des Stromnetzes übereinstimmen und, dass der elektrischen Anlage ein Differentialschalter sowie ein angemessener Schutz gegen Überstrom vorgeschaltet sind. Schalten Sie der Stromversorgung der Automatisierung einen Schalter oder einen allpoligen thermomagnetischen Schutzschalter mit einer Kontaktöffnung vor, die den geltenden gesetzlichen Bestimmungen entsprechen.
- Stellen Sie sicher, dass der Stromversorgung ein Differentialschalter mit einer Eingriffsschwelle von nicht mehr als 0,03 A vorgeschaltet ist, der den geltenden Normen entspricht.
- Stellen Sie sicher, dass die Anlage ordnungsgemäß geerdet wird: Schließen Sie alle Metallteile der Schließvorrichtung (Türen, Tore usw.) und alle Komponenten der Anlage an, die eine Erdungsklemme aufweisen.
- Die Installation muss unter Verwendung von Sicherheits- und Steuerungsvorrichtungen vorgenommen werden, die der Norm EN 12978 und EN 16005 entsprechen.
- Die Aufprallkräfte können durch die Verwendung von verformbaren Leisten reduziert werden.
- Verwenden Sie elektrosensible oder druckempfindliche Vorrichtungen, falls die Aufprallkräfte die von den Normen vorgesehenen Werte überschreiten.
- Wenden Sie alle Sicherheitsvorrichtungen (Fotozellen, Sensoren usw.) an, die zum Schutz des Gefahrenbereiches gegen Aufprall, Quetschung, Erfassung und Abtrennung von Gliedmaßen erforderlich sind. Berücksichtigen Sie die geltenden Normen und Richtlinien, die Regeln der guten Technik, die Einsatzweise, die Installationsumgebung, die Betriebsweise sowie die vom System entwickelten Kräfte.
- Bringen Sie die von den geltenden Normen zur Ausweisung von Gefahrenbereichen (die Restrisiken) die vorgesehenen Signale an. Alle Installationen müssen wie.
- Bringen Sie nach Abschluss der Installation ein Typenschild an der Tür bzw. am Tor an.
- Falls die Automatisierung auf einer Höhe von weniger als 2,5 m installiert wird oder zugänglich ist, muss ein angemessener Schutz der elektrischen und mechanischen Bauteile gewährleistet werden.
- Installieren Sie alle feststehenden Bedienelemente so, dass sie keine Gefahren erzeugen und fern von beweglichen Bauteilen. Insbesondere die Totmannvorrichtungen müssen mit direkter Sicht auf den geführten Teil positioniert werden und falls sie keinen Schlüssel aufweisen, müssen sie in einer Höhe von mindestens 1,5 m installiert werden, sodass sie für das Publikum zugänglich sind.
- Bringen Sie einen Aufkleber, der die Funktionsweise der manuellen Entsperrung der Automatisierung angibt, in der Nähe des Manöverorgans an.
- Stellen Sie sicher, dass während des Manövers mechanische Risiken wie Quetschung, Abtrennung und Erfassung zwischen dem geführten Bauteil und dem feststehenden Bauteil vermieden werden.
- Stellen Sie nach der Installation sicher, dass der Motor der Automatisierung richtig eingestellt worden ist und, dass die Schutzsysteme den Betrieb ordnungsgemäß blockieren.
- Verwenden Sie bei allen Wartungs- und Reparaturarbeiten ausschließlich Originalersatzteile. Die Firma haftet nicht für die Sicherheit und den ordnungsgemäßen Betrieb der Automatik, falls Komponenten von anderen Herstellern verwendet werden.
- Nehmen Sie keine Änderungen an den Komponenten der Automatik vor, die von der Firma nicht ausdrücklich genehmigt werden.
- Unterweisen Sie die Benutzer der Anlage hinsichtlich der angewendeten Steuerungssysteme sowie des manuellen Manövers zur Öffnung im Notfall. Händigen Sie das Handbuch dem Endanwender aus.
- Entsorgen Sie die Verpackungsmaterialien (Plastik, Karton, Styropor usw.) unter Beachtung der geltenden Bestimmungen. Halten Sie Plastiktüten und Styropor von Kindern fern.

### ANSCHLÜSSE

**ACHTUNG!** Verwenden Sie für den Anschluss an das Stromnetz: ein mehradriges Kabel mit einem Mindestquerschnitt von 5 x 1,5 mm<sup>2</sup> oder 4 x 1,5 mm<sup>2</sup> für die Drehstromspeisung oder 3 x 1,5 mm<sup>2</sup> für die einphasige Speisung (das Kabel kann zum Beispiel dem Typ H05 VV-F mit Querschnitt von 4 x 1,5 mm<sup>2</sup> entsprechen). Verwenden Sie für den Anschluss der Zusatzanlage Leiter mit einem Mindestquerschnitt von 0,5 mm<sup>2</sup>.

-Verwenden Sie ausschließlich Tasten mit einer Schaltleistung von mindestens 10 A – 250 V.

-Die Leiter müssen in der Nähe der Klemmen zusätzlich befestigt werden (zum Beispiel mit Kabelbindern), um die spannungsführenden Bauteile von den Bauteilen mit niedriger Sicherheitsspannung zu trennen.

Das Netzkabel muss bei der Installation so abisoliert werden, dass der Erdungsleiter an die entsprechende Klemme angeschlossen werden kann. Dabei sollten die beiden anderen Leiter so kurz wie möglich gelassen werden. Der Erdungsleiter muss der letzte sein, der sich löst, falls das Kabel Zug ausgesetzt wird.

**ACHTUNG!** Die Leiter mit sehr niedriger Sicherheitsspannung müssen von den Leitern mit niedriger Spannung getrennt verlegt werden.

Der Zugang zu den spannungsführenden Bauteilen darf ausschließlich für Fachpersonal (professioneller Installateur) möglich sein.

### ÜBERPRÜFUNG UND WARTUNG DER AUTOMATISIERUNG

Nehmen Sie vor der Inbetriebnahme der Automatisierung sowie während der Wartungseingriffe eine sorgfältige Kontrolle der folgenden Punkte vor:

- Stellen Sie sicher, dass alle Komponenten sicher befestigt worden sind.
- Überprüfen Sie das Starten und das Anhalten mit manueller Steuerung.
- Überprüfen Sie die normale oder die individuell angepasste Funktionsweise.
- Kontrollieren Sie den ordnungsgemäßen Betrieb aller Sicherheitsvorrichtungen sowie die korrekte Einstellung der Quetschschutzvorrichtung (falls vorhanden).
- Die Aufprallkräfte können durch die Verwendung von verformbaren Leisten reduziert werden.
- Überprüfen Sie die Funktionsweise des Notfallmanövers, falls vorgesehen.
- Überprüfen Sie die Öffnung und die Schließung mit angeschlossenen Steuervorrichtungen.
- Überprüfen Sie die elektrischen Anschlüsse und die Verkabelung sowie insbesondere den Zustand der Isolierungen und der Kabeldurchführungen.
- Nehmen Sie bei der Wartung die Reinigung der Optiken der Sensoren vor.
- Aktivieren Sie für Zeiträume, in denen die Automatisierung außer Betrieb ist, die Notfallentriegelung (siehe Abschnitt "NOTFALLMANÖVER") um den geführten Teil zu entkoppeln und so das Öffnen und Schließen der Tür von Hand zu gestatten.
- Falls das Netzkabel beschädigt ist, muss es vom Hersteller, von dessen Kundendienst oder von ähnlich qualifiziertem Personal ausgewechselt werden, um alle Risiken zu vermeiden.
- Die so wie oben beschriebene Wartung muss mit einer mindestens jährlichen Regelmäßigkeit oder kürzeren Zeitintervallen wiederholt werden, falls die Eigenschaften des Installationsortes dies verlangen sollten.

### ACHTUNG!

Die Motorisierung dient zur Vereinfachung der Benutzung des Tors bzw. der Tür und sie löst keine Installations- oder Wartungsmängel.

### VERSCHROTTUNG

Bei der Entsorgung der Materialien müssen die geltenden Bestimmungen beachtet werden. Bei der Verschrottung der Automatisierung gibt es keine besonderen Risiken, die auf der Automatisierung selbst beruhen. Bei der Wiederverwertung der Materialien sollte sie nach Typen getrennt werden (elektrische Teile - Kupfer - Aluminium - Kunststoff usw.).

### ENTSORGUNG

Falls die Automatisierung abgebaut wird, um an einem anderen Ort wieder eingebaut zu werden, muss Folgendes beachtet werden:

- Unterbrechen Sie die Stromversorgung und klemmen Sie die gesamte elektrische Anlage ab.
- Entfernen Sie den Trieb von der Befestigungsbasis.
- Bauen Sie sämtliche Komponenten der Installation ab.
- Nehmen Sie die Ersetzung der Bauteile vor, die nicht abgebaut werden können oder beschädigt sind.

**DIE KONFORMITÄTSERKLÄRUNG KANN AUF DER FOLGENDEN WEBSEITEKONSULTIERT WERDEN: WWW.BFT.IT, IM BEREICH PRODUKTE**

**Alles, was im Installationshandbuch nicht ausdrücklich vorgesehen ist, ist untersagt. Der ordnungsgemäße Betrieb des Triebes kann nur garantiert werden, wenn alle angegebenen Daten eingehalten werden. Die Firma haftet nicht für Schäden, die auf die Nichtbeachtung der Hinweise im vorliegenden Handbuch zurückzuführen sind. Unter Beibehaltung der wesentlichen Eigenschaften des Produktes kann die Firma jederzeit und ohne Verpflichtung zur Aktualisierung des vorliegenden Handbuchs Änderungen zur technischen, konstruktiven oder handelstechnischen Verbesserung vornehmen.**



## 1) ALLGEMEINES

Motorisierte Querstrebe für automatische Schiebetüren mit einem Flügel (Modell **VISTA SL 1**) oder zwei Flügeln (Modell **VISTA SL 2**).

Komplett mit Steuerungstafel. Zubehörartikel für die Realisierung einer vollständigen Installation verfügbar.

Für die Modelle **VISTA SL 1** wird die Tür mit Nutzöffnung nach rechts geliefert (bei Betrachtung der Tür von außen) (Fig. Al).

## 2) TECHNISCHE EIGENSCHAFTEN

MECHANISCHE EIGENSCHAFTEN	
Nutzbarer Durchgang Mod. <b>VISTA SL1</b>	min 750mm max 2500mm
Nutzbarer Durchgang Mod. <b>VISTA SL2</b>	min 800mm max 2900mm
Tragfähigkeit Einzelflügel	mod. <b>VISTA SL1</b> 150 kg
Tragfähigkeit Doppelflügel	mod. <b>VISTA SL2</b> 120+120 kg
Schutzgrad	IP X0 (Kann nicht im Außenbereich installiert werden)
Crosspiece dimensions	See Fig. D
ELEKTRISCHE EIGENSCHAFTEN	
Stromversorgung	230V- 220V~ ±10%, 50Hz einphasig 120V~ ±15% 50/60Hz
Leistungsaufnahme	Nominal: 160 W Max.: 800 W
Sicherungen	Siehe Fig. Q
Stromversorgung Zubehör	31,5 VDC max 500mA
Stromversorgung V SAFE	24V max 30mA
Ausgang Alarm und Zustand Tür	Kontakt max 24V 0,5A
Öffnungsgeschwindigkeit	Einstellbar bis zu 1 m/s ( <b>VISTASL1</b> ) Einstellbar bis 2 m/s ( <b>VISTA SL2</b> )
Schließgeschwindigkeit	Von 5 bis 10cm/s in Automatik ( <b>VISTA SL1</b> ) Von 10 bis 20cm/s in Automatik ( <b>VISTA SL2</b> )
Temperaturbereich	-20°C (keine Kondensation) + 50°C (in Schutzgehäuse)
Betriebszyklus	Kontinuierlich bei 25°C
Ersatzbatterie	(optional) 2 x 12V 1.2Ah
Funkempfänger Rolling-Code integriert	Frequenz 433.92 MHz
Max. Anzahl abspeicherbare Funkfernbedienungen	63

### Verwendbare Sendertypen:

Alle kompatiblen Sender mit ROLLING CODE



## 3) VORBEREITUNG DER ELEKTRISCHEN ANLAGE

Nehmen Sie bei der Vorbereitung der elektrischen Anlage (Fig. A) auf die geltenden Bestimmungen Bezug. Halten Sie die Anschlüsse der Netzspannung von den Niederspannungsanschlüssen (Fotозellen, Tastschienen, Steuervorrichtungen usw.) getrennt.

Halten Sie die Anschlüsse der Stromversorgung von den Niederspannungsanschlüssen getrennt. Sichern Sie das Stromversorgungskabel mit der Kabelhalterung am Deckel des Transformators. Schließen Sie das Stromversorgungskabel so an, dass der Erdungsleiter (gelb/grün) länger als die übrigen Leiter ist.

## 4) IDENTIFIZIERUNG DER BAUTEILE (Fig. AA)

Die Automatisierung VISTA SL besteht in der Basiskonfigurierung aus:

- 1 Tragende Querstrebe aus oxidiertem Aluminium
- 2 Netzteil, komplett mit zweipoligem Schalter, Netzsicherung und Entstörungsfilter
- 3 Steuerungseinheit mit Mikroprozessor ARIA-EVO
- 4 Gleichstrom-Getriebemotor
- 5 Optischer Encoder für die Erfassung der Bewegung sowie von Hindernissen
- 6 Umlenkscheibe
- 7 Zahnriemen
- 8 Zwei Wagen je Flügel mit zwei gelagerten Rädern, Sicherungsräder, einstellbar in Höhe und Tiefe.
- 9 Profil für die Befestigung des Flügels
- 10 Anschläge aus Gummi
- 11 Gummischarnier
- 12 Kabelkanal
- 13 WMP Wandmontageprofil

Zur Vervollständigung der Installation sind die folgenden Zubehörartikel verfügbar:

- 14 BBV Antipanikvorrichtung mit Batterien
- 15 ERV Elektromagnetischer Riegel und manuelle Entsperrung

- 16 VISTA SEL Tastatur Digitalfunktionen (Option)
- 17 SBV Stützquerstrebe aus oxidiertem Aluminium
- 18 PGI Unteres Türführungsprofil für Rahmenflügel
- 19 PPR Kufe für untere Türführung
- 20 Erfassung für die Öffnung und die Sicherheit der automatischen Schiebetüren
- 21 FPA1 Fotozellen (1 Verstärker, 1 Sender, 1 Empfänger)
- FPA2 Fotozellen (1 Verstärker, 2 Sender, 2 Empfänger)
- 22 CRTV Schließverkleidung
- 23 SASAM1-2 Flügel-Forcier-Vorrichtung
- 24 PPA Zarge für Glastür (Fig. AE).

## 5) BEFESTIGUNGSWEISE

- Montage Verkleidung (Fig. B).

- Kabeldurchführung (Fig. C).

**ACHTUNG** – erwenden Sie für die Befestigung der Querstrebe ausschließlich flache Senkkopfschrauben, wie auf Fig. l Rif. 1 gezeigt, oder Schrauben mit einem Kopf, der nicht höher als 5 mm ist. Falls dies nicht beachtet wird, kann es zu Kollisionen zwischen den Gleitwagen kommen.

## 6) BESTIMMUNG DER BEFESTIGUNGSHÖHE DER QUERSTREBE (Fig. E)

Die Befestigungshöhe HFT der Querstrebe **VISTA SL** muss vom höchsten Punkt des Bodens aus gemessen werden Fig. E. Auf diese Weise wird ein eventuelles Aufsitzen des beweglichen Flügels nach Abschluss der Installation vermieden. Nach der Installation ist es jedoch möglich, die Höhe des Flügels an den entsprechenden Einstellungen der Gleitwagen einzustellen (Fig. L).

**ACHTUNG** – Die Querstrebe **VISTA SL** muss vollkommen horizontal befestigt werden. Dadurch wird die korrekte Betriebsweise der Automatisierung gewährleistet.

### 6.1) Wandbefestigung (über einer Öffnung) (Fig. F - G)

### 6.2) Befestigung zwischen zwei Wänden (in einer Öffnung) (Fig. H)

Für die Positionierung der Querstrebe in einer Position, die symmetrisch zur Durchgangsöffnung ist, ist es bei allen Installationstypen (über einer Öffnung, in einer Öffnung usw.) erforderlich, die Mittellinie der Öffnung und die Mittellinie der Querstrebe **VISTA SL** anzuzeichnen. Befestigen Sie die Querstrebe **VISTA SL**, indem Sie die beiden Zeichen in Übereinstimmung bringen (Fig. H).

## 7) MÖGLICHE INSTALLATIONEN

Im Folgenden werden einige Möglichkeiten der Installation der Automatisierung aufgeführt:

- **An der Wand.**
- **An der Decke** (mit Stützbalken SBV).
- **Eingebaut in den Rahmen** (mit oder ohne Stützbalken SBV).

### 7.1) Befestigung an der Wand (Fig. I)

Außerdem ist auch ein Stützprofil (**WMP**) lieferbar, um die Befestigung an der Wand zu vereinfachen (Fig. I).

Die Ausgleichselemente sollten in Übereinstimmung mit den bereits vorgesehenen Bohrungen für die Befestigung der Querstrebe befestigt werden. Auf diese Weise wird eine feste Auflagebasis der Verankerungspunkte erzielt und Durchbiegungen der Schiene während des Anziehens der Schrauben werden vermieden. Falls zusätzlich zu den bereits vorgesehenen weitere Bohrungen für die Befestigung ausgeführt werden müssen, sollten sie auch in Abhängigkeit von dem jeweiligen Untergrund (Zement, Ziegel, Holz, Eisen usw.) alle 600 – 800 mm ausgeführt werden.

### 7.2) Befestigung an der Decke (mit Stützbalken SBV Fig. AB - AC)

Dieser Installationstyp ist besonders geeignet, falls die Flügel und der feste Teil aus Glas und ohne Rahmen und daher nicht tragend sind.

### 7.3) Eingebaut in den Rahmen (mit oder ohne Stützbalken SBV Fig. AD)

Die Stützquerstrebe wird in einen tragenden Rahmen eingebaut oder es wird ein Rahmen mit flachem Profil und geeigneter Stärke für die feste Befestigung der Querstrebe **VISTA SL** vorgesehen. Falls die Stützquerstrebe SBV verwendet wird, ist die Befestigung der Querstrebe **VISTA SL** mit den mitgelieferten Schrauben und Plättchen einfacher.

## 8) MONTAGE DER FLÜGEL UND EINSTELLUNG

### 8.1) Flügel mit Rahmen

Vor dem Ausbauen des Profils für die Anbringung des Flügels für die Befestigung des Flügels sollte die Befestigungsposition der Wagen am Profil für die Anbringung des Flügels angezeichnet werden (Fig. AI - AJ). Auf diese Weise wird die abschließende Einstellung der Anschlagbügel der Flügel und der Zentrierung der Vorrichtung ERV vereinfacht. Falls die obere Querstrebe des Rahmenflügels weniger als 6 – 7 mm stark ist und der Flügel schwer ist (>120Kg), muss er auf der Innenseite mit einer Platte oder einem Profil aus Eisen verstärkt werden, an die/dem das Profil für die Anbringung des Flügels an mehreren Punkten angeschraubt wird.

### 8.2) Flügel aus Glas (Fig. AE)

Das Zangensystem PPA kann nur für Flügel aus gehärtetem Glas mit einer Stärke von 10 oder 12 mm oder Sicherheitsglas verwendet werden.

- Es darf nicht für Glaskammerscheiben verwendet werden. In der weiteren Dokumentation wird aus Gründen der Einfachheit auf Flügel aus Glas Bezug genommen werden. Die Glasscheibe darf nicht gebohrt werden.
- Die Zange PPA muss am Profil für die Anbringung der Tür wie auf Fig. AE gezeigt befestigt werden.
- Die Dichtungen G mit der richtigen Stärke müssen auf beiden Seiten der Scheibe zwischen Zange und Scheibe eingesetzt werden. **Benutzen Sie dazu nur die mitgelieferten Dichtungen.**

## 9) INSTALLATION DES FLÜGELS UND EINSTELLUNG

- Installation Türflügel (Fig. K).

- Einstellungen Türflügel (Fig. L).
- 10) FLÜGELFÜHRUNG AM BODEN** (Fig. M)
- **Rahmenflügel** (Fig. M Rif. 3)
- **Flügel aus Glas** (Fig. AE)
- **Flügel mit Forcier-Vorrichtung**

Bitte nehmen Sie für die Montage auf das entsprechende Handbuch Bezug.

### 11) EINSTELLUNG DER ANSCHLÄGE (Fig. N)

Überprüfen Sie sorgfältig den Lauf und die Ausrichtung der Mitnehmerwagen der beiden Flügel, falls die Positionen des rechten und des linken Anschlags (Detail 10, Fig. AA) nachgestellt werden müssen.

Es muss berücksichtigt werden, dass die Position der Anschläge auch den Selbstlernvorgang der Steuerungskarte beeinflusst.

### 12) BEDIEN Tafel ARIA - EVO

#### 12.1) ANSCHLÜSSE KLEMMLEISTE (Fig. P)

**HINWEISE – Bitte nehmen Sie bei den Installations- und Verkabelungsarbeiten auf die geltenden Bestimmungen sowie die Regeln der guten Technik Bezug.**

Die Leiter der Stromversorgung mit niedriger Sicherheitsspannung (24V) müssen von den Leitern mit niedriger Spannung getrennt verlegt werden oder mit zusätzlichen Isolierungen von zumindest 1 mm in geeigneter Weise isoliert werden. Die Leiter müssen in der Nähe der Klemmen an einer zusätzlichen Befestigung verankert werden, zum Beispiel mit Kabelbindern.

#### 13.2) WERKSSEITIGE ANSCHLÜSSE (Fig. Q Rif. 1)

KLEMMLEISTE	BESCHREIBUNG
JP2-JP4	Verkabelung Netzteil JP2= Braun JP4= weiß/blau
JP7-JP8	Verkabelung Getriebemotor JP7=braun JP8=weiß/blau
JP12	Verkabelung Encoder
JP19	Verkabelung Elektroschloss

#### 13.3) BENUTZERANSCHLÜSSE (Fig. P - Q)

**WICHTIGER HINWEIS: VERWENDEN SIE AUSSCHLIESSLICH ABGESCHIRMTE KABEL MIT AN ERDE ANGESCHLOSSENEM STRUMPF**

KLEMMLEISTE	BESCHREIBUNG
L	PHASE
N	NULLLEITER
	ERDE
JP18	Steckverbindung Universal-Programmiergerät
JP10	Steckverbindung für zusätzliche Karten als Sonderausstattung
1	Gemeine Befehle
2	Eingang SAFE 1 (NC)
3	Eingang SAFE 2 (NC)
4	Eingang STOPP (NC)
5	Eingang RADAR EXT (NO)
6	Eingang RADAR INT (NO)
7	Eingang OPEN KEY (NO)
8	Eingang NOTFALL (Abschnitt MODALITÄT FUNKTIONSWEISE EINGANG NOTFALL)
9	Gemeine Befehle
10	Eingang SAFE 3 (NC)
11	Eingang SAFE 4 (NC)
12-13	Testausgang für überprüfte Sicherheitsvorrichtungen
14-15	Seriell RS485. 14 = A 15 = B Anschluss externe Vorrichtungen mit Programmierung. Anschluss Tür remote in Betriebsweise "Schleuse".
16-17	Stromversorgung Zubehör
18-19-20	Ausgang "Alarm" 18 = NO (spannungsfreier Kontakt) 19 = COM (spannungsfreier Kontakt) 20 = NC (spannungsfreier Kontakt)
21-22-23	Ausgang "Status Tor" 21 = NO (spannungsfreier Kontakt) 22 = COM (spannungsfreier Kontakt) 23 = NC (spannungsfreier Kontakt)

#### 14) PROGRAMMIERUNG ZENTRALE (Fig. C1)

#### 14.1) MENÜ PARAMETER (PR-Rif)

(TABLE "A": PARAMETER)

#### 14.2) MENÜ LOGIKEN (LOGIC)

(TABLE "B": LOGIKEN)

#### 14.3) MENÜ FUNK (RF ID)

Logik	Beschreibung
ZUFUEG OPEN	<b>Hinzufügen Taste Open</b> Ordnet die gewünschte Taste dem Befehl Open zu
ZUFUEG KEY	<b>Hinzufügen Taste Open Key</b> Ordnet die gewünschte Taste dem Befehl Open Key zu
LoESCHEN BY	<b>Liste löschen</b> <b>ACHTUNG!</b> Entfernt alle abgespeicherten Fernbedienungen aus dem Speicher des Empfängers
cod rH	<b>Lesen Code Empfänger</b> Zeigt den Code des Empfängers an, der für das Clonen der Fernbedienungen erforderlich ist.
UK	<b>ON</b> = Befähigt die Fernprogrammierung der Karten über einen zuvor abgespeicherten Sender W LINK. Dieser Befähigung bleibt nach dem letzten Drücken der Fernbedienung W LINK drei Minuten aktiv. <b>OFF</b> = Programmierung W LINK deaktiviert.

#### - WICHTIGER HINWEIS: KENNZEICHNEN SIE DEN ERSTEN ABGESPEICHERTEN SENDER MIT DER SCHLÜSSEL-MARKE (MASTER).

Bei der manuellen Programmierung vergibt der erste Sender den SCHLÜSSELCODE DES EMPFÄNGERS; dieser Code ist für das anschließende Clonen der Funkbedienungen erforderlich.

Der eingebaute Empfänger Clonix weist außerdem einige wichtige erweiterte Funktionen auf:

- Clonen des Master-Senders (Rolling-Code oder fester Code)
- Clonen zur Ersetzung von bereits in den Empfänger eingegebenen Sendern
- Verwaltung der Datenbank der Sender
- Verwaltung Empfängergruppe

Bitte nehmen Sie für die Benutzung dieser erweiterten Funktionen auf die Anleitung des Universal-Programmiergeräts und die allgemeine Anleitung für die Programmierung der Empfänger Bezug.

#### 14.4) MENÜ DEFAULT (DEFAULT)

Stellt die Steuereinheit auf die Defaultwerte zurück.

#### 14.5) MENÜ SPRACHE (LANGUAGE)

Gestattet die Einstellung der Displaysprache der Programmierereinheit.

#### 14.6) MENÜ AUTOM. EINSTELLUNG (AUTOSET) (Fig. R)

Die Aktivierung dieser Funktion gestattet die automatische Eingabe der optimalen Werte der Parameter für die Bewegungen der Tür und die Hinderniserkennung:

- Geschwindigkeit Öffnung
- Geschwindigkeit Schließung
- Verlangsamungsraum Öffnung
- Verlangsamungsraum Schließung
- Abbremsungsraum Öffnung
- Abbremsungsraum Schließung
- Beschleunigung
- Abbremsung
- Kraft Öffnung
- Kraft Schließung

Der Autoset wird in drei vollständigen Manövern ausgeführt.

**Während des Autosets ist die Funktion Quetschungsschutz nicht aktiv. Während des Autosets darf die Tür auf ihrem gesamten Weg nicht blockiert werden.**

#### 14.7) MENÜ STATISTIKEN

Gestattet das Anzeigen der Version der Karte, der Gesamtzahl der Manöver (in Hunderten), der Anzahl der abgespeicherten Funksteuerungen und der letzten 30 Fehler (die ersten beiden Ziffern gegen die Position und die letzten beiden den Fehlercode an). Der Fehler 01 ist der jüngste.

#### 14.8) MENÜ PASSWORD

Gestattet die Eingabe eines Passwords für die Wireless-Programmierung der Karte.

### 15) BETRIEBSART ZENTRALE:

#### 15.1) MODALITÄT BETRIEBSART TÜR

**Modalität 0) Tür Betriebsart Standard** (Fig. S).

**Rektion der Befehle:**

- **Open key:**

Öffnungsmanöver mit hoher Geschwindigkeit, Schließungsmanöver mit niedriger Geschwindigkeit. Öffnet und aktiviert ein Manöver Open-key, falls aktiviert, während die Tür öffnet, wird die Räumungszeit annulliert; öffnet erneut während der Schließung. Bei offener Tür ist die Zählung der Räumungszeit aktiv. Während der Schließung greifen die Fotozellen nicht ein, sondern blockieren die Bewegung. Wenn sie freigegeben werden, wird die TCA gezählt und dann wird die Schließung fortgesetzt. Während des Manövers Open-key, sind die Radar nicht aktiv.

- **Externer Radar:**

Führt ein Manöver mit hoher Geschwindigkeit aus. Öffnet, aktiviert bei offener Tür die automatische Schließungszeit, annulliert die automatische Schließungszeit, falls aktiviert bei offener Tür. Nach der automatischen Schließungszeit wird eine Schließung ausgeführt. Während der Schließung wird eine erneute Öffnung ausgeführt.

- **Interner Radar:**  
Führt ein Manöver mit hoher Geschwindigkeit aus. Öffnet, aktiviert bei offener Tür die automatische Schließungszeit, annulliert die automatische Schließungszeit, falls aktiviert bei offener Tür. Nach der automatischen Schließungszeit wird eine Schließung ausgeführt. Während der Schließung wird eine erneute Öffnung ausgeführt.
- **Sicherheitsvorrichtung bei Öffnung:**  
Blockiert während der Öffnung die Bewegung, bis sie freigegeben wird. Annulliert bei offener Tür die TCA oder die Räumungszeit. Verhindert falls angesprochen den Start zur Öffnung und Schließung.
- **Sicherheitsvorrichtung "presence sensor":**  
Während der Öffnung erfolgt die Bewegung mit der Verlangsamungsgeschwindigkeit, in den anderen Phasen des Manövers hat er keine Auswirkung.
- **Sicherheitsvorrichtung bei Schließung:**  
Keht während der Schließung die Bewegungsrichtung um. Annulliert bei offener Tür die TCA oder die Räumungszeit. Verhindert falls angesprochen den Start zur Öffnung und Schließung.

- **Stopp:**  
Blockiert die Bewegung und annulliert alle Befehle.

**Modalität 1) Tür geschlossen während der Nacht.**  
Unterschiede gegenüber der Standardfunktionsweise:

- Die Tür schließt sich langsam und bleibt geschlossen
- Antipanik-Funktion nicht aktiv
- Nur der Eingang Open-key ist aktiv (öffnet schnell, Öffnung für Räumungszeit, schließt langsam).
- Während der Schließung blockieren die Fotozellen die Bewegung, solange sie angesprochen sind, ohne die Tür wieder zu öffnen.

In cage mode, the internal and external doors are set as "closed by night".

**Modalität 2) Tür geschlossen während des Tages**  
Unterschiede gegenüber der Standardfunktionsweise:

- Die Tür schließt sich langsam und bleibt geschlossen
- Antipanik-Funktion aktiv
- Nur der Eingang Open-key ist aktiv (öffnet schnell, Öffnung für Räumungszeit, schließt langsam)
- Während der Schließung blockieren die Fotozellen die Bewegung, solange sie angesprochen sind, ohne die bis Tür wieder zu öffnen

In der Modalität "Schleuse" ist diese Funktionsweise nicht zulässig.

**Modalität 3) Tür vollständig geöffnet.**  
Unterschiede gegenüber der Standardfunktionsweise:

- Die Tür öffnet sich vollständig mit langsamer Geschwindigkeit und bleibt offen

In der Modalität "Schleuse" ist diese Funktionsweise nicht zulässig.

**Modalität 4) Tür partiell geöffnet**  
Unterschiede gegenüber der Standardfunktionsweise:

- Die Tür öffnet sich partiell (einstellbare Quote "partielle Öffnung") mit langsamer Geschwindigkeit und bleibt offen.

In der Modalität "Schleuse" ist diese Funktionsweise nicht zulässig.

**Modalität 5) Partiiell öffnen**  
Unterschiede gegenüber der Standardfunktionsweise:

- Wie die Standardfunktionsweise, aber die Öffnungen halten bei der unter "partielle Öffnung" eingestellten Quote an.

In der Modalität "Schleuse" ist diese Funktionsweise nicht zulässig.

**Modalität 6) Öffnen Apotheke**  
Unterschiede gegenüber der Standardfunktionsweise:

- Die Tür öffnet und schließt mit langsamer Geschwindigkeit und hält bei dem in "Öffnung Apotheke" eingestellten Wert an
- Nur der Befehl Open-key ist aktiv
- Die automatischen Schließungen sind nicht aktiv
- Während der Schließung blockieren die Fotozellen die Bewegung, solange sie angesprochen sind, ohne die Tür wieder zu öffnen.

In der Modalität "Schleuse" ist diese Funktionsweise nicht zulässig.

**Modalität 7) Schleuse offen nach innen(Aktiv nur in Modalität Schleuse)**  
Die externe Tür ist als "tags geschlossen" eingestellt.  
Die interne Tür ist als "vollständig offen" eingestellt.

**Modalität 8) Schleuse offen nach außen(Aktiv nur in Modalität Schleuse)**  
Die externe Tür ist als "vollständig offen" eingestellt.  
Die interne Tür ist als "tags geschlossen" eingestellt.

**15.2) MODALITÄT FUNKTIONSWEISE RADAR**  
**Modalität 0) Radar Standardfunktionsweise:**  
-Interner Radar aktiviert  
-Externer Radar aktiviert

**Modalität 1) Interner Radar:**  
-Nur interner Radar aktiviert  
(in der Modalität "Schleuse" ist nur der Radar innerhalb des Gebäudes aktiviert)

**Modalität 2) Externer Radar:**  
Nur externer Radar aktiviert  
(in der Modalität "Schleuse" ist nur der Radar außerhalb des Gebäudes aktiviert)

**15.3) MODALITÄT FUNKTIONSWEISE BUZZER**  
**Modalität 0:**  
Der Buzzer gibt während der Manöver keine Töne ab. Er greift nur in Notfällen ein, um eventuelle Funktionsstörungen anzuzeigen.

**Modalität 1:**  
Der Buzzer ertönt zu Beginn jedes Manövers zur Öffnung oder zum Wechsel der Bewegungsrichtung.

**Modalität 2:**  
Der Buzzer ertönt zu Beginn jedes Manövers zur Öffnung, zur Schließung oder zum Wechsel der Bewegungsrichtung.

**Modalität 3:**  
Der Buzzer ertönt für die gesamte Dauer des Manövers.

**Modalität 4:**  
Der Buzzer ertönt während des Öffnungsmanövers, falls die Fotozelle Öffnung angesprochen ist.

**15.4) MODALITÄT FUNKTIONSWEISE VERRIEGELUNGSVORRICHTUNG**  
**Modalität 0:**  
Motor immer entriegelt (Schloss immer gespeist)

**Modalität 1:**  
Motor verriegelt in der Position Schließung

**Modalität 2:**  
Motor immer verriegelt, wenn er steht

**Modalität 3:**  
Motor immer blockiert, wenn er für länger als 20s steht

**Modalität 4:**  
Der Motor reagiert mit 10N auf erzwungene Öffnungen

**Modalität 5:**  
Der Motor reagiert mit der max. Kraft auf erzwungene Öffnungen

**Modalität 6:**  
"Gummiring". Nur verwenden bei Installationen, die mit dem Kit "VISTA ELA" montiert werden.

**Modalität 7:**  
Nur verwenden bei mit "ELA SL 24.B KIT" montierten Installationen. Bitte konsultieren Sie für detaillierte Angaben zur Funktionsweise das entsprechende handbuch.

**Modalität 8:**  
Nur verwenden bei mit "ELA SL 24.B KIT" montierten Installationen. Bitte konsultieren Sie für detaillierte Angaben zur Funktionsweise das entsprechende handbuch.

**15.5) MODALITÄT FUNKTIONSWEISE EINGANG NOTFALL**  
**Modalität 0:**  
Eingang NO, öffnet und bleibt offen, solange der Eingang aktiv ist

**Modalität 1:**  
Eingang NO, schließt und bleibt geschlossen, solange der Eingang aktiv ist

**Modalität 2:**  
Eingang NC, öffnet und bleibt offen, solange der Eingang aktiv ist

**Modalität 3:**  
Eingang NC, schließt und bleibt geschlossen, solange der Eingang aktiv ist

**15.6) MODALITÄT FUNKTIONSWEISE ALARMAUSGANG**  
Der Alarmausgang wird in den folgenden Fällen aktiviert:

- die Tür bleibt wegen Fotozelle offen für eine Zeit, die länger als der Parameter "Zeit\_Alarm" ist;
- eine Alarm Hindernis ist vorhanden;
- Es wird eine Öffnung erzwungen, während die Tür eine Kraft in Gegenrichtung ausübt (Schlosstyp = 4 oder 5);

Der Alarmausgang wird in den folgenden Fällen deaktiviert:

- beim Erreichen des Endschalters schließen
- beim Drücken der Taste Stopp

**15.7) BETRIEBSART AUSGANG STATUS**  
**Modalität 0:**  
Ausgang aktiv, wenn die Tür nicht vollkommen geschlossen ist

**Modalität 1:**  
Ausgang aktiv, wenn die Tür nicht vollkommen offen ist

**15.8) ANTIPANIK-FUNKTION**  
**"ON"** Wenn die Netzspannung ausfällt und die Batterie angeschlossen ist, führt die Tür eine vollständige Öffnung aus und blockiert dann in geöffneter Position.

**"OFF"** Bei einem Ausfall der Netzspannung öffnet sich die Tür und bleibt offen, falls die Batteriespannung unter 20V abfällt.

**15.9) FUNKTION QUETSCHUNGSSCHUTZ**  
Falls ein Hindernis die Bewegung der Tür behindert und sie verlangsamt, wechselt sie die Bewegungsrichtung in der Phase der Schließung oder sie hält in der Phase der Öffnung an. Die Empfindlichkeit kann auf dem Display über die Parameter Kraft Öffnung und Kraft Schließung eingestellt werden.

**15.10) ANSCHLUSS MEHRERERTÜREN MIT ZENTRALISIERTEN STEUERUNGEN**  
**Bitte nehmen Sie auf die Anweisung zu den Modulen U-LINK Bezug.**  
Die zentralisierten Befehle sind:

- a) **Open-key von Taste.** Alle Türen der gleichen Zone öffnen sich nach der eingestellten Räumungszeit, schließen sich und stellen die auf dem Funktionswahlschalter des Masters eingestellte Funktionsweise wieder her. Diese Steuerung ist nützlich für den Eintritt am Morgen und den Austritt am Abend nach der Konfigurierung der Funktion nachts geschlossen.
- b) **Nachts geschlossen.** Alle Türen der Zone werden auf nachts geschlossen eingestellt.
- c) **Tags geschlossen.** Alle Türen der Zone werden auf tags geschlossen eingestellt.
- d) **Öffnung vollständig/partiell.** Alle Türen der Zone werden auf Öffnung vollständig/partiell eingestellt.
- e) **Interner/externer Radar oder nur mit externem Radar.** Alle Türen der Zone öffnen sich nur mit dem internen Radar.

Die Nummer der Zone wird auf jeder Karte mit der **Universal-Programmiereinheit** oder auf dem **DISPLAY** eingegeben. Die Zone 0 ist für die Befehle an das gesamte Netz reserviert, das heißt wenn ein Master die Zone 0 hat, werden seinen Befehle von allen Zonen ausgeführt.

**15.11) ANSCHLUSS VON ZWEITÜREN IN DER MODALITÄT SCHLEUSE (Fig. AG)**  
**Anschlüsse und Einstellungen:**  
Die Betriebsart "Schleuse" besteht aus zwei automatischen Türen, die über einen seriellen Port 485 miteinander verbunden sind:

- (1) EXTERN
- (2) INTERN

Angeschlossen sind 3 Radar:

- A) EXTERNER RADAR (angeschlossen an den externen Radar der EXTERNEN Karte)
- B) ZENTRALER RADAR (angeschlossen an den internen Radar der EXTERNEN Karte)
- C) INTERNER RADAR (angeschlossen an den internen Radar der INTERNEN Karte)

Alle übrigen Eingänge und die Sicherheitsvorrichtungen werden autonom von der INTERNEN und der EXTERNEN Tür gesteuert.  
Gehen Sie für die Einstellung der Modalität Schleuse wie folgt vor:

- KOMPASS=2 an EXTERNER Tür einstellen
- KOMPASS=1 an INTERNER Tür einstellen

**Definition der Funktionsweise der einzelnen Radar**

- **Radar A** externe Tür (1)  
Aktiviert bei geschlossenen Türen die Öffnung der externen Tür und gestattet den Zugang zum Inneren der Schleuse. Falls die interne Tür geöffnet ist, wird sie zuerst geschlossen und dann öffnet sich die externe Tür. **Bei gleichzeitigen**



**Manövern hat die externe Tür Vorrang.** Wenn die externe Tür geschlossen ist, wird die Öffnung der internen Tür aktiviert und der Zugang zum Gebäude gestattet.

- **Radar B** positioniert im Zentrum der Schleuse  
Bei normaler Funktionsweise erfasst er die Anwesenheit einer Person im Inneren der Schleuse und gestattet das Öffnen der externen Tür zum Verlassen, nachdem die internen Tür geschlossen worden ist. Bei Notfällen gestattet er nach dem Eintreten in die Schleuse das erneute Öffnen der Tür, durch die man eingetreten ist, falls sich die andere Tür nicht öffnet.
- **Radar C interne Tür (2)**  
Aktiviert bei geschlossenen Türen die Öffnung der internen Tür und gestattet den Zugang vom Inneren des Gebäudes zur Schleuse. Falls die externe Tür geöffnet ist, wird sie zuerst geschlossen und dann öffnet sich die interne Tür.  
**Bei gleichzeitigen Manövern hat die externe Tür Vorrang.**

## 15.12) REVERSIERUNG FIG. AK

### 16) ZUSATZMODULE U-LINK

Bitte nehmen Sie auf die Anweisungen zu den Modulen U-link Bezug.

### 17) WIDERHERSTELLUNG DER WERKSEINSTELLUNG (Fig. U)

**ACHTUNG: Das Steuergerät wird auf die Werkseinstellung zurückgestellt und alle abgespeicherten Fernbedienungen werden gelöscht.**

**ACHTUNG! Ein falsche Einstellung kann zur Verletzung von Personen oder Tieren sowie zu Sachschäden führen.**

- Unterbrechen Sie die Stromversorgung der Karte (Fig. U - Pos. 1)
- Öffnen Sie den Eingang Stop und drücken Sie gleichzeitig die Tasten - und OK (Fig. U - Pos. 2)
- Stellen Sie die Stromversorgung der Karte wieder her (Fig. U - Pos. 3)
- Das Display zeigt RST an; bestätigen Sie innerhalb von drei Sekunden durch Drücken der Taste OK (Fig. U - Pos. 4)
- Warten Sie das Ende des Vorgangs ab (Fig. U - Pos. 5)
- Vorgang beendet (Fig. U - Pos. 6)

TABLE "A": MENÜ PARAMETER (P-R-R)

PARAMETER	MIN	MAX	DEFAULT	Persönlich	DEFINITION	BESCHREIBUNG
ŁcR	0	60	4		Zeit automatische Schließung [s]	
Ł. rAUMUNG	1	99	30		Räumungszeit [s]	
ŁRLR-R	1	90	30		Alarmzeit [s]	Nach Ablauf der eingestellten Zeit schließt sich der Kontakt ALARM bei Verwendung der Fotozellen (Abschnitt MODALITÄT FUNKTIONSWEISE ALARMAUSGANG)
ŁE ŁŁFFnUNG	10	70	50		Partielle Öffnung [%]	Einstellung des Prozentsatzes der partiellen Öffnung, bezogen auf die vollständige Öffnung, bei der Betriebsweise "Partiell öffnen".
APothEMErFFn	3	30	12		Öffnung Apotheke [cm] (CHAR 59) *	Zentimeter Öffnung bei der Betriebsweise "Öffne Apotheke".
bESchLEUn t- GUNG	1	10	5		Beschleunigungsrampe [] (Fig. C2 Rif. A) (CHAR PERC 41) *	Eingabe der Beschleunigung der Tür beim Start (1=min., 10=max). Die Funktion Autoset stellt diesen Parameter automatisch ein. Die eventuelle Änderung dieses Parameter wird nach einem vollständigen Einstellmanöver ausgeführt (angezeigt von einem ununterbrochenen Beeper des Summers und der Anzeige 5EŁ auf dem Display), während dessen die Hinderniserkennung nicht aktiv ist.
brEISE	1	10	5		Abbremsungsrampe[] (Fig. C2 Rif. B)	Einstellung der Abbremsung der Tür beim Anhalten in Zwischenpositionen (nicht am Endschalter). (1=min., 10=max). Die Funktion Autoset stellt diesen Parameter automatisch ein. Die eventuelle Änderung dieses Parameter wird nach einem vollständigen Einstellmanöver ausgeführt (angezeigt von einem ununterbrochenen Beeper des Summers und der Anzeige 5EŁ auf dem Display), während dessen die Hinderniserkennung nicht aktiv ist.
d İSŁSŁŁd. RUF	1	20	2		Annäherungsraum Öffnung[cm] (Fig. C2 Rif. E)	Eingabe des Raums für die Annäherung an den Endschalter Öffnung. Dieser Abstand wird mit niedriger Geschwindigkeit ausgeführt.
d İSŁSŁŁd.2U	1	20	2		Annäherungsraum Schließung[cm] (Fig. C2 Rif. F)	Eingabe des Raums für die Annäherung an den Endschalter Schließung. Dieser Abstand wird mit niedriger Geschwindigkeit ausgeführt.
uErŁRnGSRn UnGSSŁrEcHE RUF	10	70	50		Abbremsungsraum Öffnung [cm] (Fig. C2 Rif. C)	Eingabe des Raums, den die Tür während der Öffnung für den Übergang von der hohen Geschwindigkeit zur niedrigen Geschwindigkeit benötigt. Die Funktion Autoset stellt diesen Parameter automatisch ein. Die eventuelle Änderung dieses Parameters wird nach einem vollständigen Einstellmanöver ausgeführt (angezeigt von einem ununterbrochenen Beeper des Summers und der Anzeige 5EŁ auf dem Display), während dessen die Hinderniserkennung nicht aktiv ist.
uErŁRnGSRn UnGSSŁrEcHE in 2U	10	70	50		Abbremsungsraum Schließung [cm] (Fig. C2 Rif. D)	Eingabe des Raums, den die Tür während der Schließung für den Übergang von der hohen Geschwindigkeit zur niedrigen Geschwindigkeit benötigt. Die Funktion Autoset stellt diesen Parameter automatisch ein. Die eventuelle Änderung dieses Parameters wird nach einem vollständigen Einstellmanöver ausgeführt (angezeigt von einem ununterbrochenen Beeper des Summers und der Anzeige 5EŁ auf dem Display), während dessen die Hinderniserkennung nicht aktiv ist.
oFFnUnGSGE- SchŁ	4	99	60		Geschwindigkeit Öffnung [%] (Fig. C2 Rif. G)	Eingabe der Geschwindigkeit, die die Tür bei der Öffnung erreichen muss, angegeben als Prozentsatz der max. Geschwindigkeit, die der Trieb erreichen kann. Die Funktion Autoset stellt diesen Parameter automatisch ein. Die eventuelle Änderung dieses Parameter wird nach einem vollständigen Einstellmanöver ausgeführt (angezeigt von einem ununterbrochenen Beeper des Summers und der Anzeige 5EŁ auf dem Display), während dessen die Hinderniserkennung nicht aktiv ist.
SchŁ İEbGE- SchŁ	4	99	60		Geschwindigkeit Schließung [%] (Fig. C2 Rif. H)	Eingabe der Geschwindigkeit, die die Tür bei der Schließung erreichen muss, angegeben als Prozentsatz der max. Geschwindigkeit, die der Trieb erreichen kann. Die Funktion Autoset stellt diesen Parameter automatisch ein. Die eventuelle Änderung dieses Parameters wird nach einem vollständigen Einstellmanöver ausgeführt (angezeigt von einem ununterbrochenen Beeper des Summers und der Anzeige 5EŁ auf dem Display), während dessen die Hinderniserkennung nicht aktiv ist.
crRfŁ oFF	1	99	75		Kraft Öffnung [%]	Eingabe der Empfindlichkeit für Hindernisse während der Öffnung (1=max., 99=min.) Die Funktion Autoset stellt diesen Parameter automatisch auf einen Wert von 10% ein. Der Benutzer kann diesen Parameter in Abhängigkeit von der erforderlichen Hindernisempfindlichkeit ändern.
crRfŁ SchŁ	1	99	75		Kraft Schließung [%]	Eingabe der Empfindlichkeit für Hindernisse während der Schließung (1=max., 99=min.) Die Funktion Autoset stellt diesen Parameter automatisch auf einen Wert von 10% ein. Der Benutzer kann diesen Parameter in Abhängigkeit von der erforderlichen Hindernisempfindlichkeit ändern.

\* Universal-Handprogrammiergerät

# MONTAGEANLEITUNG

TABLE "B": MENÜ LOGIKEN (LOGIC)

LOGIK	DEFINITION	DEFAULT	Die vorgenommene Einstellung markieren	BESCHREIBUNG
$t_{cA}$	Zeit automatische Schließung [s]	1	1 0	Aktivierung/Deaktivierung automatische Schließungen (TCA und Räumungszeit)
$Ant\ IPAn\ ik$	Antipaniköffnung (Batterie) (LOGIC 83)*	0	1 0	Aktivierung/Deaktivierung der Funktion Antipanik (Abschnitt ANTIPANIK-FUNKTION)
$GEGEN-DRÜCKHAUF$	Widderschlag Öffnung	0	1 0	Aktivierung/Deaktivierung Widderschlag Öffnung
$r\ icht\ U\ P\ H$	Richtungsumkehrung Öffnung	0	1 0	Modifizieren Sie diesen Parameter, wenn Sie die Öffnungsrichtung ändern möchten. Fig. AK
$SAFE\ 1$	Konfigurierung des Sicherheitseingangs SAFE 1. (Fig. S1, S2, S3, S4) (Fig. T1, T2, T3, T4)	0	0	Eingang konfiguriert als aktive Sicherheitsvorrichtung bei Öffnung.
			1	Eingang konfiguriert als aktive Sicherheitsvorrichtung bei Öffnung mit Überprüfung des ordnungsgemäßen Betriebs bei Beginn jedes Manövers.
			2	Eingang konfiguriert als aktive Sicherheitsvorrichtung bei Schließung.
			3	Eingang konfiguriert als aktive Sicherheitsvorrichtung bei Schließung mit Überprüfung des ordnungsgemäßen Betriebs bei Beginn jedes Manövers.
			4	Eingang konfiguriert als aktive Sicherheitsvorrichtung bei Öffnung mit „detection zone“.
			5	Eingang konfiguriert als aktive Sicherheitsvorrichtung bei Öffnung mit „detection zone“ mit Überprüfung des ordnungsgemäßen Betriebs bei Beginn jedes Manövers.
$SAFE\ 2$	Konfigurierung des Sicherheitseingangs SAFE 2. (Fig. S1, S2, S3, S4) (Fig. T1, T2, T3, T4)	2	0	Eingang konfiguriert als aktive Sicherheitsvorrichtung bei Öffnung.
			1	Eingang konfiguriert als aktive Sicherheitsvorrichtung bei Öffnung mit Überprüfung des ordnungsgemäßen Betriebs bei Beginn jedes Manövers.
			2	Eingang konfiguriert als aktive Sicherheitsvorrichtung bei Schließung.
			3	Eingang konfiguriert als aktive Sicherheitsvorrichtung bei Schließung mit Überprüfung des ordnungsgemäßen Betriebs bei Beginn jedes Manövers.
			4	Eingang konfiguriert als aktive Sicherheitsvorrichtung bei Öffnung mit „detection zone“.
			5	Eingang konfiguriert als aktive Sicherheitsvorrichtung bei Öffnung mit „detection zone“ mit Überprüfung des ordnungsgemäßen Betriebs bei Beginn jedes Manövers.
$SAFE\ 3$	Konfigurierung des Sicherheitseingangs SAFE 3. (Fig. S1, S2, S3, S4) (Fig. T1, T2, T3, T4)	0	0	Eingang konfiguriert als aktive Sicherheitsvorrichtung bei Öffnung.
			1	Eingang konfiguriert als aktive Sicherheitsvorrichtung bei Öffnung mit Überprüfung des ordnungsgemäßen Betriebs bei Beginn jedes Manövers.
			2	Eingang konfiguriert als aktive Sicherheitsvorrichtung bei Schließung.
			3	Eingang konfiguriert als aktive Sicherheitsvorrichtung bei Schließung mit Überprüfung des ordnungsgemäßen Betriebs bei Beginn jedes Manövers.
			4	Eingang konfiguriert als aktive Sicherheitsvorrichtung bei Öffnung mit „detection zone“.
			5	Eingang konfiguriert als aktive Sicherheitsvorrichtung bei Öffnung mit „detection zone“ mit Überprüfung des ordnungsgemäßen Betriebs bei Beginn jedes Manövers.
$SAFE\ 4$	Konfigurierung des Sicherheitseingangs SAFE 4. (Fig. S1, S2, S3, S4) (Fig. T1, T2, T3, T4)	2	0	Eingang konfiguriert als aktive Sicherheitsvorrichtung bei Öffnung.
			1	Eingang konfiguriert als aktive Sicherheitsvorrichtung bei Öffnung mit Überprüfung des ordnungsgemäßen Betriebs bei Beginn jedes Manövers.
			2	Eingang konfiguriert als aktive Sicherheitsvorrichtung bei Schließung.
			3	Eingang konfiguriert als aktive Sicherheitsvorrichtung bei Schließung mit Überprüfung des ordnungsgemäßen Betriebs bei Beginn jedes Manövers.
			4	Eingang konfiguriert als aktive Sicherheitsvorrichtung bei Öffnung mit „detection zone“.
			5	Eingang konfiguriert als aktive Sicherheitsvorrichtung bei Öffnung mit „detection zone“ mit Überprüfung des ordnungsgemäßen Betriebs bei Beginn jedes Manövers.
$E\ ing\ ANG\ S\ art\ not$	Betriebsweise Noteingang.	0	0	Typ Notfall []. Eingabe der Betriebsart des Eingangs NOTFALL (Abschnitt MODALITÄT FUNKTIONSWEISE EINGANG NOTFALL)
			1	
			2	
			3	
$AUSGANG\ TÜR\ ZUS\ T\ and$	Betriebsweise Ausgang Status Tür.	0	0	Typ Ausgang Status Tür []. Eingabe der Betriebsart des Ausgangs STATUS TÜR (Abschnitt BETRIEBSART AUSGANG STATUS)
			1	
$u\ Err\ IE\ GEL.\ TYP$	Betriebsweise Sperrvorrichtung	1	0	Typ Verriegelung []. Eingabe der Betriebsart der Verriegelungsvorrichtung (Abschnitt MODALITÄT FUNKTIONSWEISE VERRIEGELUNGSVORRICHTUNG)
			1	
			2	
			3	
			4	
			5	
			6	
			7	
			8	
$FEST\ code$	Fester Code	0	1	ON: Der Empfänger ist für den Betrieb mit festem Code konfiguriert. OFF: Der Empfänger ist für den Betrieb mit Rolling-Code konfiguriert.
			0	

D812045 00100\_01



## MONTAGEANLEITUNG

LOGIK	DEFINITION	DEFAULT	Die vorge- nommene Einstellung markieren	BESCHREIBUNG
SchutzEBe.	Einstellung des Schutzniveaus	0	0	<p><b>A</b> – Das Passwort für den Zugang zum Menü Programmierung wird nicht angefordert.</p> <p><b>B</b> - Aktiviert die Abspeicherung der Fernbedienungen über Funk. Diese Modalität wird in der Nähe der Bedientafel ausgeführt und macht keinen Zugang erforderlich: - Drücken Sie nacheinander die versteckte Taste und die normale Taste (T1-T2-T3-T4) eines bereits in der Standardmodalität mit dem Menü Funk abgespeicherten Senders. - Drücken Sie innerhalb von 10 Sekunden die versteckte Taste und die normale Taste (T1-T2-T3-T4) einer abzuspeichernden Fernbedienung. Der Empfänger verlässt die Programmiermodalität nach 10 Sekunden, innerhalb dieser Zeit können durch Wiederholung des vorausgehenden Punkts weitere neue Fernbedienungen eingegeben werden.</p> <p><b>C</b> – Die automatische Eingabe der Klone über Funk wird aktiviert. Gestattet die Hinzufügung der mit der Universalprogrammiereinheit erstellten Klone sowie der programmierten Replays zum Speicher des Empfängers.</p> <p><b>D</b> – Die automatische Eingabe der Replay über Funk wird aktiviert. Gestattet das Hinzufügen der programmierten Replay zum Speicher des Empfängers.</p> <p><b>E</b> – Die Parameter der Karte können über das Netz U-link geändert werden.</p>
			1	<p><b>A</b> – Das Passwort für den Zugang zum Programmiermenü wird angefordert. Das Default-Passwort ist 1234: Die Funktionen B – C – D – E bleiben bezogen auf die Funktionsweise 0 unverändert.</p>
			2	<p><b>A</b> – Das Passwort für den Zugang zum Menü Programmierung wird angefordert. Das Default-Passwort ist 1234: <b>B</b> – Die Abspeicherung der Fernbedienungen über Funk wird deaktiviert. <b>C</b> – Die automatische Eingabe der Klone über Funk wird deaktiviert. Die Funktionen D – E bleiben bezogen auf die Funktionsweise 0 unverändert.</p>
			3	<p><b>A</b> – Das Passwort für den Zugang zum Menü Programmierung wird angefordert. Das Default-Passwort ist 1234: <b>B</b> – Die Abspeicherung der Fernbedienungen über Funk wird deaktiviert. <b>D</b> – Die automatische Eingabe der Replay über Funk wird deaktiviert. Die Funktion E bleibt bezogen auf die Funktionsweise 0 unverändert.</p>
			4	<p><b>A</b> – Das Passwort für den Zugang zum Menü Programmierung wird angefordert. Das Default-Passwort ist 1234: <b>B</b> – Die Abspeicherung der Fernbedienungen über Funk wird deaktiviert. <b>C</b> – Die automatische Eingabe der Klone über Funk wird deaktiviert. <b>D</b> – Die automatische Eingabe der Replay über Funk wird deaktiviert. <b>E</b> – Die Möglichkeit der Änderung der Parameter der Karte über das Netz U-link wird deaktiviert. Die Fernbedienungen werden nur mit dem entsprechen Menü Funk abgespeichert. WICHTIG: Dieses hohe Sicherheitsniveau verhindert sowohl den Zugriff durch unerwünschte Klone, als auch gegebenenfalls vorhandene Funkstörungen.</p>
SERIELLER Modus	"Serieller Modus (Identifiziert die Konfigurierung der Karte bei einem BFT-Netzanschluss.)"	0	0	SLAVE Standard: Die Karte empfängt und sendet Befehle/Diagnose/usw. (Abb. x, Pos. A)
			1	MASTER Standard: Die Karte sendet Aktivierungsbefehle (START, OPEN, CLOSE, PED, STOP) und andere Karten. (Abb. x, Pos. A)
AdRESSE	Adresse	0	[ ____ ]	"Identifiziert die Adresse von 0 bis 119 der Karte in einer lokalen BFT-Netzverbindung. (siehe Abschnitt OPTIONALE MODULE SCS)"
Betriebsart TÜR	Betriebsweise automatische Tür (LOGIC 72)*	0	0	Betriebsart Tür []. Eingabe der Betriebsart der Tür (Abschnitt MODALITÄT BETRIEBSART TÜR)
			1	
			2	
			3	
			4	
			5	
			6	
			7	
			8	
RadAR- Aktivierung	Aktivierung Radar Aktivierung (LOGIC 73)*	0	0	Betriebsart Radar []. Eingabe der Betriebsart der Radar (Abschnitt MODALITÄT FUNKTIONSWEISE RADAR)
			1	
			2	
BUZZER	Betriebsweise Buzzer (LOGIC 74)*	0	0	Typ Buzzer []. Eingang der Betriebsart des Buzzers (Abschnitt MODALITÄT FUNKTIONSWEISE BUZZER)
			1	
			2	
			3	
Betriebsart SchLEUSE	Betriebsweise "Kompass" (LOGIC 75)*	0	0	"0" Betriebsart einzelne Tür Tür intern / extern (Abschnitt ANSCHLUSS VON ZWEI TÜREN IN DER MODALITÄT SCHLEUSE) "1" Tür eingestellt als INTERN in der Betriebsart "Schleuse" "2" Tür eingestellt als EXTERN in der Betriebsart "Schleuse"
			1	
			2	

\* Universal-Handprogrammiergerät

# MENÜZUGRIFF Fig. C1

D812045 00100\_01

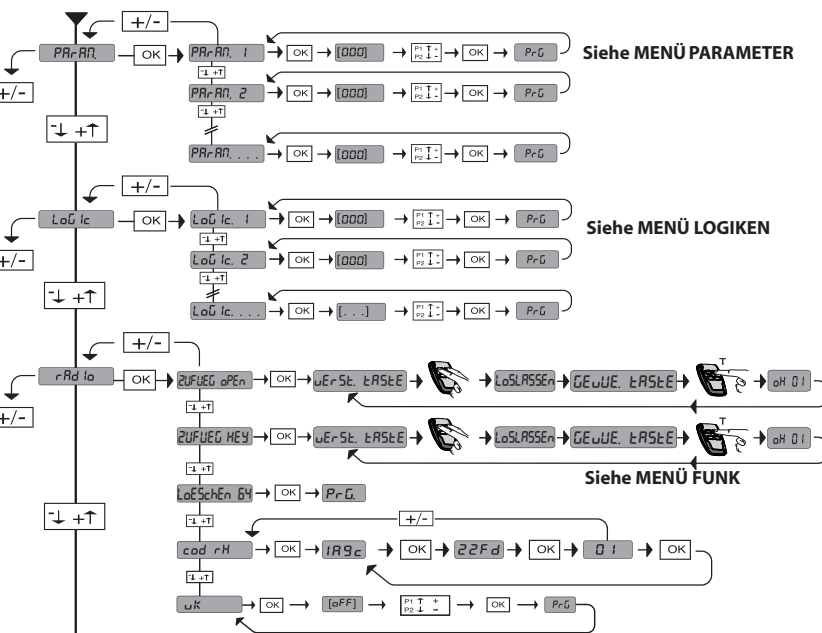
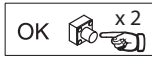

**Legende:**

- + ↑ Aufwärts
- ↓ Abwärts
- OK ↵ Bestätigung/ Aufleuchten Display
- + ↵ Zurück zum Hauptmenü
- ↵ Zurück zum Hauptmenü

**Siehe MENÜ PARAMETER**

**Siehe MENÜ LOGIKEN**

**Siehe MENÜ FUNK**

DIAGNOSTICS CODE	BESCHREIBUNG	ANMERKUNGEN
StoP	Aktivierung Eingang STOP	
kEy	Aktivierung Eingang Open-key	
inEr	Activation entrée RADAR.	
EMEr	Aktivierung Eingang RADAR INTERNER	
oPPh	Aktivierung Eingang SICHERHEITSVORRICHTUNG BEI ÖFFNUNG	
clPh	Aktivierung Eingang SICHERHEITSVORRICHTUNG BEI SCHLIESSUNG	
oPd2	Aktivierung Eingang SICHERHEITSVORRICHTUNG BEI ÖFFNUNG MIT „DETECTION ZONE“	
EMEr	Aktivierung Eingang NOTFALL	
Er03	Fehler aufgetreten in Sicherheitsvorrichtung bei der Öffnung	
Er04	Fehler aufgetreten in Sicherheitsvorrichtung bei der Schließung	
Er21	Encoder locker oder defekt	
Er22	Encoder gegenüber der Rotation des Motor verdreht	
Er50	Fehler bei der Kommunikation der Optionskarte für den Betrieb mit "ELA SL 24.B KIT"	
Er52	Fehler der Kommunikation zwischen den automatischen Tür in der Betriebsweise Schleuse.	
Er53	Fehler der Kommunikation mit den an den seriellen Port RS485 angeschlossenen Geräten	
Er1H*	Fehler Test Hardware Karte	- Die Anschlüsse des Motors überprüfen - Hardwareprobleme der Karte (an den Kundendienst wenden)
Er3H*	Umkehrung wegen Hindernis - Amperestop	Auf Hindernisse auf dem Weg überprüfen
Er4H*	Thermoelement	Die Abkühlung der Automatisierung abwarten
Er7H*	Interner Fehler der Systemüberwachung.	Versuchen Sie, die Karte auszuschalten und dann wieder einzuschalten. Benachrichtigen Sie den Kundendienst, falls das Problem fortbesteht.
ErF9	Überstrom Ausgang Elektroschloss	Anschlüsse des Elektroschlusses überprüfen
SEt	Auto-Einstellung <b>Achtung! Funktion Hindernisfassung nicht aktiv</b>	

\*H= 0, 1, .., 9, A, B, C, D, E, F

## Fig. C2

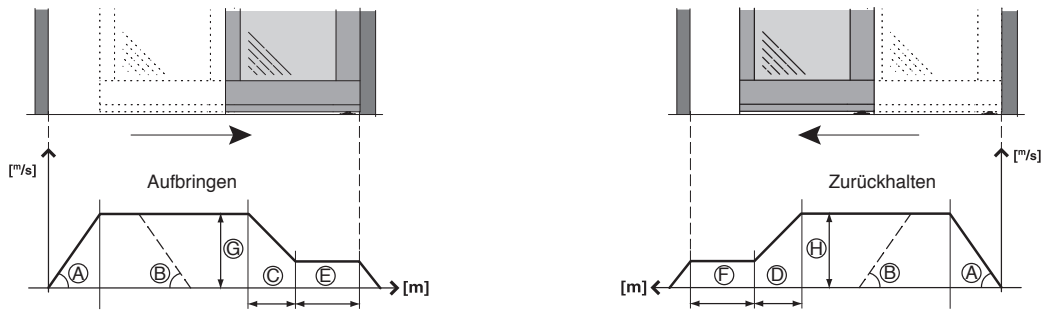

## ADVERTENCIAS PARA LA INSTALACIÓN

**¡ATENCIÓN! Instrucciones de seguridad importantes. Leer y seguir con atención todas las advertencias y las instrucciones que acompañan el producto, ya que la instalación incorrecta puede causar daños a personas, animales o cosas. Las advertencias y las instrucciones brindan importantes indicaciones concernientes a la seguridad, la instalación, el uso y el mantenimiento. Conservar las instrucciones para adjuntarlas a la documentación técnica y para consultas futuras.**

### SEGURIDAD GENERAL

Este producto ha sido diseñado y fabricado exclusivamente para el uso indicado en la presente documentación. Otros usos diferentes a lo indicado podrían ocasionar daños al producto y ser causa de peligro.

- Los elementos de fabricación de la máquina y la instalación deben presentar conformidad con las siguientes Directivas Europeas, donde se puedan aplicar: 2004/108/CE, 2006/95/CE, 2006/42/CE, 89/106/CE, 99/05/CE y sus posteriores modificaciones. Para todos los países extra CEE, además de las normas nacionales vigentes, para lograr un nivel de seguridad apropiado se deben respetar también las normas antes citadas.
- La Empresa fabricante de este producto (en adelante "empresa") no se responsabiliza por todo aquello que pudiera derivar del uso incorrecto o diferente a aquel para el cual está destinado e indicado en la presente documentación, como tampoco por el incumplimiento de la Buena Técnica en la fabricación de los cierres (puertas, cancelas, etc.), así como por las deformaciones que pudieran producirse durante su uso.
- La instalación debe ser realizada por personal cualificado (instalador profesional, conforme a EN12635), en cumplimiento de la Buena Técnica y de las normas vigentes.
- Antes de instalar el producto, realizar todas las modificaciones estructurales de modo tal que se respeten las distancias de seguridad y para la protección o aislamiento de todas las zonas de aplastamiento, corte, arrastre y de peligro en general, según lo previsto por las normas EN 16005 o eventuales normas locales de instalación. Comprobar que la estructura existente cumpla con los requisitos necesarios de resistencia y estabilidad.
- Antes de comenzar la instalación, comprobar la integridad del producto.
- La Empresa no es responsable del cumplimiento de la Buena Técnica en la realización y mantenimiento de los cerramientos por motorizar, como tampoco de las deformaciones que surgieran durante el uso.
- Comprobar que el intervalo de temperatura declarado sea compatible con el lugar destinado para instalar la automatización.
- No instalar este producto en atmósfera explosiva. La presencia de gases o humos inflamables constituye un grave peligro para la seguridad.
- Antes de realizar cualquier intervención en la instalación, interrumpir la alimentación eléctrica. Desconectar también eventuales baterías compensadoras si estuvieran presentes.
- Antes de conectar la alimentación eléctrica, asegurarse de que los datos de placa correspondan a los de la red de distribución eléctrica y que en el origen de la instalación eléctrica haya un interruptor diferencial y una protección de sobrecarga adecuados. En la red de alimentación de la automatización, se debe prever un interruptor o un magnetotérmico omipolar, con una distancia de apertura de los contactos conforme a lo previsto por las normas vigentes.
- Comprobar que en el origen de la red de alimentación, haya un interruptor diferencial con umbral no superior a 0.03A y conforme a lo previsto por las normas vigentes.
- Comprobar que la instalación de puesta a tierra esté realizada correctamente: conectar a tierra todas las piezas metálicas del cierre (puertas, cancelas, etc.) y todos los componentes de la instalación con borne de tierra.
- La instalación se debe realizar utilizando dispositivos de seguridad y de mandos conformes a la EN 12978 y EN 16005.
- Las fuerzas de impacto pueden ser reducidas utilizando cantos deformables.
- Si las fuerzas de impacto superan los valores previstos por las normas, aplicar dispositivos electrosensibles o sensibles a la presión.
- Aplicar todos los dispositivos de seguridad (fotocélulas, cantos sensibles, etc.) necesarios para proteger el área de peligros de impacto, aplastamiento, arrastre, corte. Tener en cuenta las normativas y las directivas vigentes, los criterios de la Buena Técnica, el uso, el entorno de instalación, la lógica de funcionamiento del sistema y las fuerzas desarrolladas por la automatización.
- Aplicar las señales previstas por las normativas vigentes para identificar las zonas peligrosas (los riesgos residuales). Toda instalación debe estar identificada de manera visible.
- Una vez completada la instalación, colocar una placa de identificación de la puerta/cancela.
- Si la automatización es instalada a una altura inferior a 2,5 m o está al alcance, es necesario garantizar un grado de protección adecuado de las piezas eléctricas y mecánicas.
- Instalar cualquier mando fijo en una posición que no cause peligros y alejado de las piezas móviles. En particular los mandos con hombre presente estén colocados a la vista directa de la parte guiada y, salvo que no sean con llave, se deben instalar a una altura mínima de 1,5 m y de manera tal de que no sean accesibles para el público.
- Fijar de manera permanente una etiqueta correspondiente al funcionamiento del desbloqueo manual de la automatización y colocarla cerca del órgano de maniobra.
- Asegurarse de que durante la maniobra se eviten y se proteja de los riesgos mecánicos y en particular el impacto, el aplastamiento, arrastre, corte entre la parte guiada y las partes fijas alrededor.
- Una vez realizada la instalación, asegurarse de que el ajuste de la automatización del motor esté configurado de manera correcta y que los sistemas de protección y de desbloqueo funcionen correctamente.
- Usar exclusivamente piezas originales para todas las operaciones de mantenimiento y reparación. La Empresa no se responsabiliza de la seguridad y el buen funcionamiento de la automatización, en caso que se utilicen componentes de otros fabricantes.
- No realizar ninguna modificación a los componentes de la automatización si no se cuenta con autorización expresa por parte de la Empresa.
- Instruir al usuario de la instalación sobre los eventuales riesgos residuales, los sistemas de mando aplicados y la ejecución de la maniobra de apertura manual en caso de emergencia: entregar el manual de uso al usuario final.
- Eliminar los materiales de embalaje (plástico, cartón, poliestireno, etc.) según lo previsto por las normas vigentes. No dejar sobres de nylon y poliestireno al alcance de los niños.

### CONEXIONES

**¡ATENCIÓN!** Para la conexión a la red utilizar: cable multipolar de sección mínima de 5x1,5mm<sup>2</sup> ó 4x1,5mm<sup>2</sup> para alimentaciones trifásicas o bien 3x1,5mm<sup>2</sup> para alimentaciones monofásicas (a modo de ejemplo, el cable puede ser del tipo H05 VV-F con sección de 4x1,5mm<sup>2</sup>). Para la conexión de los dispositivos auxiliares utilizar conductores con sección mínima de 0,5 mm<sup>2</sup>.

- Utilizar exclusivamente pulsadores con capacidad no inferior a 10A-250V.
- Los conductores deben estar unidos por una fijación suplementaria cerca de los bornes (por ejemplo mediante abrazaderas) para mantener bien separadas las partes bajo tensión de las partes con muy baja tensión de seguridad.
- Durante la instalación se debe quitar la funda del cable de alimentación para permitir la conexión del conductor de tierra al borne específico, dejando los conductores activos lo más cortos posible. El conductor de tierra debe ser el último a tensarse en caso de aflojamiento del dispositivo de fijación del cable.

**¡ATENCIÓN!** los conductores a muy baja tensión de seguridad se deben mantener físicamente separados de los circuitos a baja tensión.

La accesibilidad a las partes bajo tensión debe ser posible exclusivamente para el personal cualificado (instalador profesional).

### CONTROL DE LA AUTOMATIZACIÓN Y MANTENIMIENTO

Antes de que la automatización quede definitivamente operativa, y durante las intervenciones de mantenimiento, controlar estrictamente lo siguiente:

- Comprobar que todos los componentes estén fijados firmemente.
- Controlar la operación de arranque y parada en el caso de mando manual.
- Controlar la lógica de funcionamiento normal o personalizada.
- Controlar que todos los dispositivos de seguridad funcionen correctamente y que el dispositivo de seguridad antiplastamiento, si estuviera presente, esté bien regulado.
- Las fuerzas de impacto pueden ser reducidas utilizando cantos deformables.
- Controlar el buen funcionamiento de la maniobra de emergencia donde esté presente.
- Controlar la operación de apertura y cierre con los dispositivos de mando aplicados.
- Comprobar la integridad de las conexiones eléctricas y de los cableados, en particular el estado de las cubiertas aislantes y de los sujetacables.
- Durante el mantenimiento limpiar las ópticas de los sensores.
- Durante el periodo en que la automatización está fuera de servicio, activar el desbloqueo de emergencia (véase apartado "MANIOBRA DE EMERGENCIA"), de manera tal de dejar libre la parte guiada y permitir la apertura y el cierre manual de la puerta.
- Si el cable de alimentación está dañado, el mismo debe ser sustituido por el fabricante o por el servicio de asistencia técnica de éste o por una persona con una capacitación similar, de manera tal de prevenir cualquier riesgo.
- El mantenimiento, como se ha descrito anteriormente, se debe repetir por lo menos anualmente o con intervalos menores si las características del lugar o de la instalación lo requirieran.

### ¡ATENCIÓN!

Recordar que la motorización sirve para facilitar el uso de la puerta pero no resuelve problema de defectos o carencias de instalación o de falta de mantenimiento.

### DESQUACE

La eliminación de los materiales debe hacerse respetando las normas vigentes. En el caso de desguace de la automatización no existen peligros o riesgos particulares causados por dicha automatización. En caso de recuperación de los materiales, se recomienda que los mismos sean separados por tipo (partes eléctricas - cobre - aluminio - plástico - etc.).

### DESMANTELAMIENTO

Si la automatización es desmontada para luego ser montada nuevamente en otro sitio hay que:

- Interrumpir la alimentación y desconectar toda la instalación eléctrica.
- Quitar el accionador de la base de fijación.
- Desmontar todos los componentes de la instalación.
- Si algunos componentes no pudieran ser quitados o estuvieran dañados, sustituirlos.

**LA DECLARACIÓN DE CONFORMIDAD ESTÁ DISPONIBLE PARA SU CONSULTA EN EL SITIO: WWW.BFT.IT EN LA SECCIÓN PRODUCTOS**

**Todo aquello que no expresamente previsto en el manual de instalación, no está permitido. El buen funcionamiento del operador es garantizado sólo si se respetan los datos indicados. La Empresa no se responsabiliza por los daños causados por el incumplimiento de las indicaciones dadas en el presente manual.**

**Dejando inalteradas las características esenciales del producto, la Empresa se reserva el derecho de realizar, en cualquier momento, modificaciones que considere convenientes para mejorar la técnica, la fabricación y la comercialización del producto, sin comprometerse a actualizar la presente publicación.**

**1) GENERALIDADES**

Travesaño motorizado para puertas correderas automáticas de una (mod. **VISTA SL 1**) o dos hojas (mod. **VISTA SL 2**). Con cuadro de mando. Están disponibles accesorios para la realización de una instalación completa. Para los modelos **VISTA SL 1** la puerta es entregada con el vano de paso útil PU hacia la derecha (mirando la puerta desde el exterior) (Fig. AI).

**2) CARACTERÍSTICAS TÉCNICAS**

CARACTERÍSTICAS MECÁNICAS	
Espacio para pasar útil mod. <b>VISTA SL 1</b>	mín.750 mm - máx. 2.500 mm
Espacio para pasar útil mod. <b>VISTA SL 2</b>	mín.800 mm - máx. 2.900 mm
Carga hoja sencilla	mod. <b>VISTA SL1</b> : 150 kg
Carga hoja doble	mod. <b>VISTA SL2</b> : 120+120 kg
Grado de protección	IP X0 (No puede instalarse en ambiente exterior)
Dimensiones del travesaño	Véase la Fig. D
CARACTERÍSTICAS ELÉCTRICAS	
Alimentación	230V- 220V~ ±10%, 50Hz single-phase 120V~ ±15% 50/60Hz
Potencia absorbida	Nominal: 160 W Máxima: 800 W
Fusibles	Véase Fig. Q
Alimentación accesorios	31,5 VDC máx 500mA
Alimentación V SAFE	24V máx 30mA
Salida alarma y estado puerta	Contacto máx 24V 0,5A
Velocidad de apertura/cierre	Regulable hasta 1 m/s ( <b>VISTA SL1</b> ) Adjustable up to 2 m/s ( <b>VISTA SL2</b> )
Approach speed	De 5 a 10 cm/s en automático ( <b>VISTA SL1</b> ) De 10 a 20 cm/s en automático ( <b>VISTA SL2</b> )
Campo de temperatura	De -20°C (sin condensación) a + 50°C (interior del cárter)
Ciclo de funcionamiento	Continuo a 25°C
Baterías de emergencia	(opcionales) 2 x 12 V - 1,2 Ah
Radorreceptor Rolling-Code incorporado	Frecuencia: 433.92 MHz
Nº máx. de radiomandos memorizables	63

**3) PREPARACIÓN DE LA INSTALACIÓN ELÉCTRICA**

Preparar la instalación eléctrica (Fig. A) tomando como referencia las normas vigentes. Mantener claramente separadas las conexiones de alimentación de red de las conexiones de servicio (fotocélulas, bandas sensibles, dispositivos de mando, etc.). Mantener claramente separadas las conexiones de alimentación de red de las conexiones con muy baja tensión de seguridad. Conectar el cable de alimentación mediante el sujetacables presente en la tapa del transformador. Conectar el cable de alimentación de manera que el conductor de puesta a tierra (amarillo/verde) sea más largo respecto a los otros conductores.

**4) IDENTIFICACIÓN DE LAS PARTES** (Fig. AA)

La automatización **VISTA SL**, en la composición básica, está compuesta por:

- 1 Travesaño portante de aluminio oxidado
- 2 Grupo de alimentación con interruptor bipolar, fusible de red y filtro anti-parásito
- 3 Unidad de control con microprocesador ARIA -EVO
- 4 Motorreductor de corriente continua
- 5 Encoder óptico para la medición de la carrera y el control de obstáculos
- 6 Polea de cambio de dirección
- 7 Correa dentada de arrastre
- 8 2 Carros por hoja con 2 ruedas sobre cojinete, rueda antidescarrilamiento, de altura y profundidad regulables
- 9 Perfil para la fijación de las hojas
- 10 Topes de final de carrera de goma
- 11 Cremallera de goma
- 12 Canal para pasar cables
- 13 WMP Wall Mounting Profile

Para completar la instalación, están disponibles los siguientes accesorios:

- 14 BBV Dispositivo antipánico a baterías
- 15 ERV Pestillo electromagnético y mecanismo de desbloqueo manual
- 16 VISTA SEL Botonera de funciones digital (opcional)
- 17 SBV Travesaño de soporte de aluminio oxidado
- 18 PGI Perfil guía puerta inferior para hojas con armazón
- 19 PPR Patín para guía puerta inferior
- 20 Detector para la apertura y la seguridad de las puertas automáticas correderas

- |             |  |
|-------------|--|
| 21 FPA 1    | Fotocélulas (1 amplificador, 1 transmisor, 1 receptor)     |
| FPA 2       | Fotocélulas (1 amplificador, 2 transmisores, 2 receptores) |
| 22 CRTV     | Cárter de cierre   |
| 23 SASAM1-2 | Dispositivo de apertura con plegado de las hojas.          |
| PPA         | Pinza para hojas de cristal (Fig. AE).                     |

**5) MODOS DE FIJACIÓN**

- Montaje Cárter (Fig. B).
- Paso Cables (Fig. C).

**⚠ ATENCION** - Para fijar el travesaño, usar exclusivamente tornillos de cabeza avellanada, como se ilustra en la Fig. I Rif. 1 ó tornillos con cabeza de no más de 5 mm de alto. Si esta condición no se cumple, se pueden producir choques con los carros de desplazamiento.

**6) DETERMINACIÓN DE LA ALTURA DE FIJACIÓN DEL TRAVESAÑO** (Fig. E)

La medición de la altura de fijación HFT del travesaño **VISTA SL** se debe realizar en el punto más alto del suelo (Fig. E). Esto permite evitar que la hoja móvil se enganche una vez terminada la instalación. De todos modos, una vez instalada, se puede regular la altura de las hojas interviniendo en las regulaciones específicas de los carros de desplazamiento (Fig. L).

**⚠ ATENCION** - El travesaño **VISTA SL** se debe fijar de manera perfectamente horizontal. Esta condición garantiza el funcionamiento correcto de la automatización.

**6.1) Fijación en la pared (sobre el vano de la puerta)** (Fig. F - G)

**6.2) Fijación entre dos paredes (dentro de un vano de la puerta)** (Fig. H)

Para colocar el travesaño en posición simétrica respecto a la luz del espacio de paso, en cualquier tipo de instalación (sobre un vano de la puerta, dentro de un vano de la puerta, etc.), es necesario marcar la línea de centro del vano de la puerta y la línea de centro del travesaño **VISTA SL**. El travesaño **VISTA SL** se debe fijar haciendo coincidir las dos marcas (Fig. H).

**7) TIPOS POSIBLES DE INSTALACIÓN**

A continuación se enumeran algunos modos de instalación:

- **En la pared.**
- **En el techo** (con travesaño de soporte SBV).
- **Englobado en el cerramiento** (con o sin travesaño de soporte SBV).

**7.1) Fijación en la pared** (Fig. I)

También está disponible un perfil de soporte (WMP) para facilitar la fijación a la pared (Fig. I).

Es oportuno fijar los elementos de espesor nivelados con los orificios de fijación previstos en el travesaño. De este modo, la base de apoyo de los puntos de anclaje será sólida y se evitará que la vía se curve durante la fijación de los tornillos. En caso de que se deban realizar otros orificios de fijación además de los previstos, realizarlos cada 600-800 mm aproximadamente, en función del tipo de soporte existente (cemento, ladrillos, madera, hierro, etc.).

**7.2) Fijación en el techo** (con travesaño de soporte SBV, Fig. AB - AC)

Este tipo de instalación es particularmente indicado si las hojas y la parte fija son de cristal, sin marco, y, por consiguiente, no son portantes.

**7.3) Englobado en el cerramiento** (con o sin travesaño de soporte SBV, Fig. AD)

El travesaño de soporte se engloba en un cerramiento portante o bien se prevén el cerramiento un perfil plano y de espesor idóneo para fijar firmemente el travesaño **VISTA SL**.

Si se utiliza el travesaño de soporte SBV, será más fácil fijar el travesaño **VISTA SL** con los tornillos y las placas suministradas.

**8) MONTAJE DE LAS HOJAS Y REGULACION**

**8.1) Hojas enmarcadas**

Antes de desmontar el perfil de fijación de la hoja para fijarlo a ésta, es necesario marcar la posición de fijación de los carros al perfil de fijación de la hoja (Fig. AI - AJ). De esta manera, se facilita la regulación final de las abrazaderas de final de carrera de las hojas y del centrado del ERV.

Si el cabio de la hoja enmarcada es de espesor inferior a 6-7 mm y la hoja es pesada (>120Kg), será necesario reforzar el interior del travesaño con un disco o perfil de hierro en el cual se atornillará, en varios puntos, el perfil de fijación de la hoja.

**8.2) Hojas de cristal** (Fig. AE)

**⚠** El sistema con pinza PPA únicamente se puede utilizar para hojas de cristal templado de 10 ó 12 mm de espesor o cristal laminado de seguridad. No se debe usar con cristales dobles. De ahora en adelante, por simplicidad, se hablará de hojas de cristal.

- La hoja de cristal no debe estar perforada.
- La pinza PPA se debe fijar al perfil de fijación de la puerta como se indica en la Fig. AE.
- Las juntas G, de espesor adecuado, se deben colocar en ambos lados de la hoja de cristal, entre la pinza y el cristal. Para ello, utilizar únicamente las juntas suministradas.

**9) INSTALACIÓN DE LA HOJA Y REGULACIÓN**

- Instalación Hojas (Fig. K).
- Regulaciones Hojas (Fig. L).

**10) GUÍA DE LA HOJA FIJADA EN EL SUELO** (Fig. M)

- **Puertas enmarcadas** (Fig. M Rif. 3)
- **Hojas de cristal** (Fig. AE)
- **Hojas con sistema de plegado**  
Para su montaje, véase el manual de instrucciones correspondiente.

**11) REGULACION DE LOS TOPES DE FIN DE CARRERA** (Fig. N)

Si se deben retocar las posiciones de los topes de final de carrera Derecho e Izquierdo (detalle 10 Fig. AA), verificar atentamente la carrera y la alineación de los carros de arrastre de las hojas.



Es importante recordar que la posición de los topes de final de carrera determina también el autoaprendizaje de la tarjeta de mando.

## 12) CUADRO DE MANDOS ARIA-EVO

### 12.1) CONEXIONES DEL TABLERO DE BORNES (Fig. P)

**ADVERTENCIAS - En las operaciones de cableado e instalación, siga las normas vigentes y, en cualquier caso, los principios de buena técnica.** Los conductores alimentados a muy baja tensión de seguridad (24V) deben mantenerse físicamente separados de los conductores de baja tensión, o bien deben aislarse de manera adecuada con un aislamiento suplementario de al menos 1 mm. Los conductores deben sujetarse con una fijación suplementaria en las proximidades de los bornes, por ejemplo mediante abrazaderas.

### 13.2) CONEXIONES DE FABRICA (Fig. Q Rif. 1)

BORNE	DESCRIPCION
JP2-JP4	Cableado de la unidad de alimentación JP2 = marrón JP4 = blanco/azul
JP7-JP8	Cableado del motorreductor JP7 = marrón JP8 = blanco/azul
JP12	Cableado del encoder
JP19	Cableado de la electrocerradura

### 13.3) CONEXIONES DE USUARIO (Fig. P - Q)

**NOTA IMPORTANTE: UTILIZAR EXCLUSIVAMENTE CABLES BLINDADOS CON PROTECCIÓN CONECTADA A TIERRA**

BORNE	DESCRIPCION
L	FASE
N	NEUTRO
	TIERRA
JP18	Conector para programador portátil universal
JP10	Conector para tarjetas adicionales opcionales
1	Común mandos
2	Entrada SAFE 1 (NC)
3	Entrada SAFE 2 (NC)
4	Entrada STOP (NC)
5	Entrada RADAR EXT. (NO)
6	Entrada RADAR INT. (NO)
7	Entrada Open-key (NO)
8	Entrada EMERGENCIA
9	Común mandos
10	Entrada SAFE 3 (NC)
11	Entrada SAFE 4 (NC)
12-13	Salida prueba para dispositivos de seguridad comprobados
14-15	Puerto serie RS485. 14 = A 15 = B Conexión de los dispositivos externos de programación. Conexión de la puerta remota en el funcionamiento tipo "esclusa".
16-17	Alimentación accesorios
18-19-20	Salida "Alarma" 18 = NO (contacto libre de tensión) 19 = COM (contacto libre de tensión) 20 = NC (contacto libre de tensión)
21-22-23	Salida "Estado puerta" 21 = NO (contacto libre de tensión) 22 = COM (contacto libre de tensión) 23 = NC (contacto libre de tensión)

## 14) CENTRAL PROGRAMMING (Fig. C1)

### 14.1) MENU PARÁMETRO (PR-R?) (TABLA "A": MENÚ PARÁMETROS)

### 14.2) LÓGICAS MENU (L-α-ic) (TABLA "B": MENÚ LÓGICA)

### 14.3) MENU RADIO (r-Rd ia)

Lógica	Descripción
RnRd αPEn	<b>Añadir Tecla Open</b> asocia la tecla deseada al mando Open

RnRd kEY	<b>Añadir Tecla Open Key</b> asocia la tecla deseada al mando Open Key
cRnc 54	<b>Eliminar Lista</b>  <b>¡ATENCIÓN!</b> Elimina completamente de la memoria del receptor todos los radiomandos memorizados.
cod rH	<b>Lectura del código receptor</b> Visualiza el código receptor necesario para clonar los radiomandos.
Wk	<b>ON</b> = Habilita la programación a distancia de las tarjetas mediante un transmisor W LINK previamente memorizado. Esta habilitación permanece activa 3 minutos desde presión del radiomando W LINK. <b>OFF</b> = Programación W LINK deshabilitada

### - NOTA IMPORTANTE: MARCAR EL PRIMER TRANSMISOR MEMORIZADO CON LA ETIQUETA CLAVE (MASTER).

El primer transmisor, en el caso de programación manual, asigna el CÓDIGO CLAVE DEL RECEPTOR; este código es necesario para poder realizar la sucesiva clonación de los radiotransmisores.

El receptor de a bordo incorporado Clonix cuenta con algunas funciones avanzadas importantes:

- Clonación del transmisor master (rolling-code o código fijo)
- Clonación para sustitución de transmisores ya introducidos en el receptor
- Gestión de la base de datos de transmisores
- Gestión de comunidad de receptores

Para el uso de estas funciones avanzadas, consultar las instrucciones del programador portátil universal y la Guía General de Programación de Receptores.

### 14.4) MENÚ DE VALORES PREDETERMINADOS (dEFAULT)

Lleva nuevamente la central a los valores predeterminados.

### 14.5) MENÚ IDIOMA ( id iaR)

Permite configurar el idioma del programador con pantalla.

### 14.6) MENÚ DE CONFIGURACIÓN AUTOMÁTICA (RUL-α5E) (Fig. R)

La activación de esta función permite la configuración automática de los valores óptimos de los parámetros relativos al movimiento de la puerta y a la detección del obstáculo:

- Velocidad en fase de apertura
- Velocidad en fase de cierre
- Espacio de acercamiento en fase de apertura
- Espacio de acercamiento en fase de cierre
- Espacio de deceleración en fase de apertura
- Espacio de deceleración en fase de cierre
- Aceleración
- Deceleración
- Fuerza de apertura
- Fuerza de cierre

El Autoset se realiza en 3 maniobras completas.

**⚠ Durante el Autoset, la función antiaplastamiento no resulta activada. Durante el Autoset, la puerta no se debe bloquear ni decelerar durante todo su trayecto.**

### 14.7) MENÚ ESTADÍSTICAS

Permite visualizar la versión de la tarjeta, el número de maniobras totales (en centenas), el número de radiomandos memorizados y los últimos 30 errores (las primeras 2 cifras indican la posición, las últimas 2 el código de error). El error 01 es el más reciente.

### 14.8) MENÚ CONTRASEÑA

Permite configurar una contraseña para la programación wireless de la tarjeta.

## 15) FUNCIONAMIENTO DE LA CENTRAL DE MANDO:

### 15.1) MODALIDADES DE FUNCIONAMIENTO DE LA PUERTA Modalidad 0) Puerta con funcionamiento estándar (Fig. S)

#### Reacción a los impulsos:

##### - Open key:

Maniobra de apertura a velocidad alta, maniobra de cierre a velocidad lenta. Abre y activa una maniobra Open-key; si se activa cuando la puerta está abierta, pone a cero el tiempo de evacuación; si la puerta se encuentra en fase de cierre, abre.

Con la puerta abierta, resulta activado el cálculo del tiempo de evacuación. En fase de cierre, las fotocélulas no invierten el movimiento, lo bloquean. Cuando quedan libres, se cuenta el TCA y después se reempieza la maniobra de cierre. Durante la maniobra Open-key, los radares no resultan activados.

##### - Radar externo:

Ejecuta una maniobra a velocidad alta. Abre y, cuando la puerta está completamente abierta, se activa el tiempo de cierre automático; si, durante este tiempo, la fotocélula detecta algo, el tiempo de cierre automático se pone a cero. Después del tiempo de cierre automático, se ejecuta una maniobra de cierre. En fase de cierre, ejecuta una maniobra de apertura.

##### - Radar interno:

Ejecuta una maniobra a velocidad alta. Abre y, cuando la puerta está completamente abierta, se activa el tiempo de cierre automático; si, durante este tiempo, la fotocélula detecta algo, el tiempo de cierre automático se pone a cero. Después del tiempo de cierre automático, se ejecuta una maniobra de cierre. En fase de cierre, ejecuta una maniobra de apertura.

##### - Dispositivo seguridad en fase de apertura:

En fase de apertura, bloquea el movimiento hasta que quede libre. Cuando la puerta está abierta, pone a cero el TCA o el tiempo de evacuación. Si es interceptada, no permite maniobras de apertura o cierre.

##### - Dispositivo seguridad "presence sensor":

Durante la apertura el movimiento se produce a velocidad de deceleración,



en las otras fases no tiene ningún efecto.

**- Dispositivo seguridad en fase de cierre:**

En fase de cierre, invierte el movimiento. Cuando la puerta está abierta, pone a cero el TCA o el tiempo de evacuación. Si es interceptada, no permite maniobras de apertura o cierre.

**- Stop:**

Bloquea el movimiento y anula todos los comandos.

**Modalidad 1) Puerta cerrada de noche.**

Diferencias respecto al funcionamiento estándar:

- La puerta se cierra lentamente y permanece cerrada.
- Función antipánico no activada.
- Resulta activada únicamente la entrada Open-key (la puerta se abre rápidamente, permanece abierta durante el tiempo de evacuación y se cierra lentamente).
- En fase de cierre, las fotocélulas bloquean el movimiento mientras permanecen interceptadas, sin abrir la puerta.

En la modalidad "esclusa", las puertas interna y externa se configuran como "cerrada de noche".

**Modalidad 2) Puerta cerrada de día**

Diferencias respecto al funcionamiento estándar:

- La puerta se cierra lentamente y permanece cerrada.
- Función antipánico activada.
- Resulta activada únicamente la entrada Open-key (la puerta se abre rápidamente, permanece abierta durante el tiempo de evacuación y se cierra lentamente).
- En fase de cierre, las fotocélulas bloquean el movimiento mientras permanecen interceptadas, sin abrir la puerta.

En la modalidad "esclusa", este funcionamiento no se admite.

**Modalidad 3) Puerta abierta totalmente.**

Diferencias respecto al funcionamiento estándar:

- La puerta se abre totalmente a velocidad lenta y permanece abierta.

En mode Tambour les portes interne et externe sont configurées comme Ouverte totale.

**Modalidad 4) Puerta abierta parcialmente**

Diferencias respecto al funcionamiento estándar:

- La puerta se abre parcialmente (cota configurable en "apertura parcial") a velocidad lenta y permanece abierta.

En la modalidad "esclusa", este funcionamiento no se admite.

**Modalidad 5) Apertura parcial**

Diferencias respecto al funcionamiento estándar:

- Como en el funcionamiento estándar, pero las aperturas se detienen a la cota parcial establecida en "apertura parcial".

**Modalidad 6) Apertura farmacia**

Diferencias respecto al funcionamiento estándar:

- La puerta se abre y se cierra a velocidad lenta y se detiene al valor configurado en "apertura farmacia".
- Resulta activado únicamente el comando Open-key.
- No resultan activados los cierres automáticos.
- En fase de cierre, las fotocélulas bloquean el movimiento mientras permanecen interceptadas, sin abrir la puerta.

En la modalidad "esclusa", este funcionamiento no se admite.

**Modalidad 7) Esclusa abierta hacia dentro (Activado únicamente en la modalidad "esclusa")**

La puerta externa está configurada como "cerrada de día".  
La puerta interna está configurada como "abierta totalmente".

**Modalidad 8) Esclusa abierta hacia fuera (Activado únicamente en la modalidad "esclusa")**

La puerta externa está configurada como "abierta totalmente".  
La puerta interna está configurada como "cerrada de día".

**15.2) MODALIDADES DE FUNCIONAMIENTO DE LOS RADARS**

**Modalidad 0) Funcionamiento estándar de los radares:**

- Resulta habilitado el radar interno.
- Resulta habilitado el radar externo.

**Modalidad 1) Radar interno:**

- Resulta habilitado sólo el radar interno.

(En la modalidad "esclusa", resulta habilitado únicamente el radar situado en el interior del edificio).

**Modalidad 2) Radar externo:**

- Resulta habilitado sólo el radar externo.

(En la modalidad "esclusa", resulta habilitado únicamente el radar situado en el exterior del edificio).

**15.3) MODALIDADES DE FUNCIONAMIENTO DEL ZUMBADOR**

**Modalidad 0:**

El zumbador no emite sonidos durante la maniobra. Interviene únicamente en caso de emergencia para señalar eventuales funcionamientos anómalos.

**Modalidad 1:**

El zumbador suena al principio de cada maniobra de apertura o en una inversión de marcha.

**Modalidad 2:**

El zumbador suena al principio de cada maniobra de apertura y cierre o en una inversión de marcha.

**Modalidad 3:**

El zumbador suena por toda la duración de la maniobra.

**Modalidad 4:**

El zumbador suena durante la maniobra de apertura si la fotocélula de apertura está ocupada.

**15.4) MODALIDADES DE FUNCIONAMIENTO DEL DISPOSITIVO DE BLOQUEO**

**Modalidad 0:**

Motor siempre desbloqueado (cerradura siempre alimentada).

**Modalidad 1:**

Motor bloqueado en posición de cierre.

**Modalidad 2:**

Motor bloqueado cada vez que está parado.

**Modalidad 3:**

Motor bloqueado cada vez que está parado durante más de 20 s.

**Modalidad 4:**

El motor reacciona con 10 N a los forzamientos de apertura.

**Modalidad 5:**

El motor reacciona con la fuerza máxima a los forzamientos de apertura.

**Modalidad 6:**

"Elástico". Utiliza solamente en las instalaciones montadas con kit "VISTA ELA".

**Modalidad 7:**

Utilizar solamente en las instalaciones montadas con "ELA SL 24.B KIT". Para detalles sobre el funcionamiento consultar el manual correspondiente.

**Modalidad 8:**

Utilizar solamente en las instalaciones montadas con "ELA SL 24.B KIT". Para detalles sobre el funcionamiento consultar el manual correspondiente.

**15.5) MODALIDADES DE FUNCIONAMIENTO DE LA ENTRADA DE EMERGENCIA**

**Modalidad 0:**

Entrada NO. La puerta se abre y permanece abierta mientras la entrada resulta activada.

**Modalidad 1:**

Entrada NO. La puerta se cierra y permanece cerrada mientras la entrada resulta activada.

**Modalidad 2:**

Entrada NC. La puerta se abre y permanece abierta mientras la entrada resulta activada.

**Modalidad 3:**

Entrada NC. La puerta se cierra y permanece cerrada mientras la entrada resulta activada.

**15.6) MODALIDADES DE FUNCIONAMIENTO DE LA SALIDA DE ALARMA**

La salida de alarma se activa en los siguientes casos:

- La puerta permanece abierta por la intervención de una fotocélula durante un tiempo superior al parámetro "tiempo\_alarma".
- Hay una condición de alarma debida a la presencia de un obstáculo.
- Se fuerza una maniobra de apertura mientras la puerta está ejerciendo una fuerza contraria (tipo de cerradura = 4 ó 5).

La salida de alarma se desactiva en los siguientes casos:

- Al alcanzar el final de carrera de cierre.
- Al pulsar la tecla Stop.

**15.7) MODALIDADES DE FUNCIONAMIENTO DE LA SALIDA "ESTADO PUERTA"**

**Modalidad 0:**

Salida activada si la puerta no está completamente cerrada.

**Modalidad 1:**

Salida activada si la puerta no está completamente abierta.

**15.8) FUNCION ANTIPANICO**

**"ON"**

Cuando falta el suministro de corriente y la batería está conectada, la puerta ejecuta una maniobra de apertura completa y después se bloquea en apertura.

**"OFF"**

Cuando falta el suministro de corriente, la puerta se abre y permanece abierta si la tensión de batería desciende por debajo de los 20 V.

**15.9) FUNCION ANTIPLASTAMIENTO**

Si un obstáculo se opone al movimiento de la puerta reduciendo su velocidad, ésta invierte el movimiento en fase de cierre o bien se detiene si se encuentra en fase de apertura. La sensibilidad se puede regular en la pantalla mediante los parámetros fuerza de apertura y fuerza de cierre.

**15.10) CONEXION DE VARIAS PUERTAS CON MANDOS CENTRALIZADOS**

**Consular las instrucciones del módulo U-LINK**

Los mandos centralizados son:

- a) **Open-key mediante botón.** Todas las puertas de la misma zona se abren, se cierran después del tiempo de evacuación configurado y se restablece el funcionamiento configurado por el selector de funciones de la master. Este impulso es útil para la entrada de la mañana y la salida después de haber configurado la función "cerrada de noche".
- b) **Cerrada de noche.** Todas las puertas de la zona se predisponen en "cerrada de noche".
- c) **Cerrada de día.** Todas las puertas de la zona se predisponen en "cerrada de día".
- d) **Abierta totalmente/parcialmente.** Todas las puertas de la zona se predisponen en "abierta totalmente/parcialmente".
- e) **Radar interno/externo o bien sólo con el radar externo.** Todas las puertas de la zona se abren únicamente con el radar interno.

El número de zona se configura en cada tarjeta mediante **programador portátil universal** o con el **DISPLAY**. La zona 0 está reservada para los comandos a toda la red, es decir, si un master tiene zona 0, sus comandos serán ejecutados por todas las zonas.

**15.11) CONEXION DE 2 PUERTAS EN LA MODALIDAD "ESCLUSA" (Fig. AG)**

**Conexiones y configuraciones:**

El funcionamiento tipo "esclusa" está constituido por 2 puertas automáticas, conectadas mediante puerto serie 485:

- (1) EXTERNA
- (2) INTERNA

Hay 3 radares conectados:

- (A) RADAR EXTERNO (conectado al radar externo de la tarjeta EXTERNA).
- (B) RADAR CENTRAL (conectado al radar interno de la tarjeta EXTERNA).
- (C) RADAR INTERNO (conectado al radar interno de la tarjeta INTERNA).

Todas las otras entradas de activación y de seguridad están gestionadas autónomamente por las puertas INTERNA y EXTERNA.

Para configurar la modalidad esclusa, es necesario:

- configurar CASQUILLO=2 en la puerta EXTERNA
- configurar CASQUILLO=1 en la puerta INTERNA

**Definición de las funciones de los radares**

• **Radar A puerta externa (1)**

Con las puertas cerradas, activa la apertura de la puerta externa y permite el acceso al interior de la esclusa. Si la puerta interna está abierta, primero se cierra ésta y después se abre la puerta externa. **En caso de maniobras simultáneas, la precedencia se da a la puerta externa.** Cuando la puerta externa se ha cerrado, activa la apertura de la puerta interna y permite la entrada en el edificio.

- **Radar B colocado en el centro de la esclusa**  
En el funcionamiento habitual, detecta la presencia de una persona en el interior de la esclusa y permite, a la salida, la apertura de la puerta externa una vez que la puerta interna se ha cerrado. En caso de emergencia, una vez dentro de la esclusa, si no se abre la otra puerta, permite volver a abrir la puerta a través de la cual se acaba de transitar.
- **Radar C puerta interna (2)**  
Con las puertas cerradas, activa la apertura de la puerta interna y permite el acceso a la esclusa desde el interior del edificio. Si la puerta externa está abierta, primero se cierra ésta y después se abre la puerta interna. **En cas de manœuvres simultanées, la porte externe a la priorité.**

#### 15.12) INVERSIÓN DE LA DIRECCIÓN FIG. AK

TABLA A: MENÚ PARÁMETROS (PARRR)

Parámetro	mín.	máx.	default	personales	Definición	Descripción
ECR	0	60	4		Tiempo de cierre automático [s]	
E. EUCURION	1	99	30		Tiempo de evacuación [s]	
E. ALARRR	1	90	30		Tiempo alarma [s]	Una vez transcurrido el tiempo configurado, en caso de interceptación de las fotocélulas, se cierra el contacto ALARMA (Apdo. MODALIDADES DE FUNCIONAMIENTO DE LA SALIDA DE ALARMA).
APER.E. PARRR	10	70	50		Apertura parcial [%]	Regula el porcentaje de apertura parcial respecto a la apertura total en el funcionamiento "Abre parcialmente".
APER.E. FARRR	3	30	12		Apertura farmacia [cm] (CHAR 59) *	Centímetros de apertura en el funcionamiento "Abre farmacia".
REEL.	1	10	5		Rampa de aceleración [] (Fig. C2 Rif. A) (CHAR PERC 41) *	Configura la aceleración de la puerta en los arranques (1 = mín., 10 = máx.). La función de Autoset configura automáticamente este parámetro. La eventual modificación de este parámetro será seguida de una maniobra completa de configuración (identificada por un pitido continuo del zumbador y por el mensaje 5E€ en la pantalla), durante la cual no resulta activado el reconocimiento del obstáculo.
FRENO	1	10	5		Rampa de deceleración [] (Fig. C2 Rif. B)	Configura la deceleración de la puerta en las paradas intermedias (no en el final de carrera). (1 = mín., 10 = máx.). La función de Autoset configura automáticamente este parámetro. La eventual modificación de este parámetro será seguida de una maniobra completa de configuración (identificada por un pitido continuo del zumbador y por el mensaje 5E€ en la pantalla), durante la cual no resulta activado el reconocimiento del obstáculo.
ESPRALAP	1	20	2		Espacio de acercamiento en fase de apertura [cm] (Fig. C2 Rif. E)	Configura el espacio de acercamiento al final de carrera de apertura. Este espacio se recorre a velocidad baja.
ESPRALCIE	1	20	2		Espacio de acercamiento en fase de cierre [cm] (Fig. C2 Rif. F)	Configura el espacio de acercamiento al final de carrera de cierre. Este espacio se recorre a velocidad baja.
ESPDCELAP	10	70	50		Espacio de deceleración en fase de apertura [cm] (Fig. C2 Rif. C)	Configura el espacio que tarda la puerta en pasar de velocidad alta a velocidad baja durante una maniobra de apertura. La función de Autoset configura automáticamente este parámetro. La eventual modificación de este parámetro será seguida de una maniobra completa de configuración (identificada por un pitido continuo del zumbador y por el mensaje 5E€ en la pantalla), durante la cual no resulta activado el reconocimiento del obstáculo.
ESPDCELCIE	10	70	50		Espacio de deceleración en fase de cierre [cm] (Fig. C2 Rif. D)	Configura el espacio que tarda la puerta en pasar de velocidad alta a velocidad baja durante una maniobra de cierre. La función de Autoset configura automáticamente este parámetro. La eventual modificación de este parámetro será seguida de una maniobra completa de configuración (identificada por un pitido continuo del zumbador y por el mensaje 5E€ en la pantalla), durante la cual no resulta activado el reconocimiento del obstáculo.
VEL AP	4	99	60		Velocidad en fase de apertura [%] (Fig. C2 Rif. G)	Configura la velocidad que la puerta debe alcanzar en fase de apertura, expresada en porcentaje sobre la máxima velocidad alcanzable por el servomotor. La eventual modificación de este parámetro será seguida de una maniobra completa de configuración (identificada por un pitido continuo del zumbador y por el mensaje 5E€ en la pantalla), durante la cual no resulta activado el reconocimiento del obstáculo.
VEL CIE	4	99	60		Velocidad en fase de cierre [%] (Fig. C2 Rif. H)	Configura la velocidad que la puerta debe alcanzar en fase de cierre, expresada en porcentaje sobre la máxima velocidad alcanzable por el servomotor. La función de Autoset configura automáticamente este parámetro. La eventual modificación de este parámetro será seguida de una maniobra completa de configuración (identificada por un pitido continuo del zumbador y por el mensaje 5E€ en la pantalla), durante la cual no resulta activado el reconocimiento del obstáculo.
FUERZA AP	1	99	75		Fuerza de apertura [%]	Configura la sensibilidad al obstáculo durante la maniobra de apertura (1 = máx., 99 = mín.) La función de Autoset configura automáticamente este parámetro, estableciendo un valor del 10%. El usuario puede modificar este parámetro en base a las necesidades de sensibilidad al obstáculo.
FUERZA CIE	1	99	75		Fuerza de cierre [%]	Configura la sensibilidad al obstáculo durante la maniobra de cierre (1 = máx., 99 = mín.) La función de Autoset configura automáticamente este parámetro, estableciendo un valor del 10%. El usuario puede modificar este parámetro en base a las necesidades de sensibilidad al obstáculo.

\* Programador portátil universal.

#### 16) MÓDULOS OPCIONALES U-LINK

Consultar las instrucciones de los módulos U-link

#### 17) RESTAURACIÓN DE LAS CONFIGURACIONES DE FÁBRICA (Fig.U) **ATENCIÓN** lleva la central a los valores preconfigurados de fábrica y se borran todos los radiomandos en la memoria. **¡ATENCIÓN!** Una configuración incorrecta, puede ocasionar daños a personas, animales o cosas.

- Interrumpir la tensión a la tarjeta (Fig.U ref.1)
- Abrir la entrada Stop y pulsar simultáneamente los botones – y OK (Fig.U ref.2)
- Dar tensión a la tarjeta (Fig.U ref.3)
- La pantalla visualiza RST, dentro de los 3s confirmar pulsando el botón OK (Fig.U ref.4)
- Esperar que el procedimiento sea terminado (Fig.U ref.5)
- Procedimiento terminado (Fig.U ref.6)

TABLA B: MENÚ LÓGICA (Lógica)

LOGIQUE	DEFINICIÓN	DÉFAUT	Marcar la configuración realizada	DESCRIPCIÓN
tiempo de cierre automático	Tiempo de cierre automático	1	1 0	Habilitación/Exclusión de los Cierres Automáticos (TCA y Tiempo de Evacuación)
Apertura antipánico (batería) (LOGIC 83)*	Apertura antipánico (batería) (LOGIC 83)*	0	1 0	Habilitación/Exclusión de la Función Antipánico (Apdo. FUNCION ANTIPANICO)
Golpe de ariete en fase de apertura	Golpe de ariete en fase de apertura	0	1 0	Habilitación/Exclusión del golpe de ariete en fase de apertura
Inversión dirección de apertura	Inversión dirección de apertura	0	1 0	Modificar este parámetro si se desea cambiar el sentido de apertura. Fig. AK Funcionamiento estándar. Fig. AK
Configuración de la entrada de seguridad SAFE 1. (Fig. S1, S2, S3, S4) (Fig. T1, T2, T3, T4)	Configuración de la entrada de seguridad SAFE 1. (Fig. S1, S2, S3, S4) (Fig. T1, T2, T3, T4)	0	0	Entrada configurada como seguridad activa en fase de apertura.
			1	Entrada configurada como seguridad activa en fase de apertura con control del correcto funcionamiento al inicio de cada maniobra.
			2	Entrada configurada como seguridad activa en fase de cierre.
			3	Entrada configurada como seguridad activa en fase de cierre con control del correcto funcionamiento al inicio de cada maniobra.
			4	Entrada configurada como seguridad activa en fase de apertura con "detection zone".
Configuración de la entrada de seguridad SAFE 2. (Fig. S1, S2, S3, S4) (Fig. T1, T2, T3, T4)	Configuración de la entrada de seguridad SAFE 2. (Fig. S1, S2, S3, S4) (Fig. T1, T2, T3, T4)	2	0	Entrada configurada como seguridad activa en fase de apertura.
			1	Entrada configurada como seguridad activa en fase de apertura con control del correcto funcionamiento al inicio de cada maniobra.
			2	Entrada configurada como seguridad activa en fase de cierre.
			3	Entrada configurada como seguridad activa en fase de cierre con control del correcto funcionamiento al inicio de cada maniobra.
			4	Entrada configurada como seguridad activa en fase de apertura con "detection zone".
Configuración de la entrada de seguridad SAFE 3. (Fig. S1, S2, S3, S4) (Fig. T1, T2, T3, T4)	Configuración de la entrada de seguridad SAFE 3. (Fig. S1, S2, S3, S4) (Fig. T1, T2, T3, T4)	0	0	Entrada configurada como seguridad activa en fase de apertura.
			1	Entrada configurada como seguridad activa en fase de apertura con control del correcto funcionamiento al inicio de cada maniobra.
			2	Entrada configurada como seguridad activa en fase de cierre.
			3	Entrada configurada como seguridad activa en fase de cierre con control del correcto funcionamiento al inicio de cada maniobra.
			4	Entrada configurada como seguridad activa en fase de apertura con "detection zone".
Configuración de la entrada de seguridad SAFE 4. (Fig. S1, S2, S3, S4) (Fig. T1, T2, T3, T4)	Configuración de la entrada de seguridad SAFE 4. (Fig. S1, S2, S3, S4) (Fig. T1, T2, T3, T4)	2	0	Entrada configurada como seguridad activa en fase de apertura.
			1	Entrada configurada como seguridad activa en fase de apertura con control del correcto funcionamiento al inicio de cada maniobra.
			2	Entrada configurada como seguridad activa en fase de cierre.
			3	Entrada configurada como seguridad activa en fase de cierre con control del correcto funcionamiento al inicio de cada maniobra.
			4	Entrada configurada como seguridad activa en fase de apertura con "detection zone".
Modo de funcionamiento entrada de emergencia.	Modo de funcionamiento entrada de emergencia.	0	0	Tipo de emergencia [] Configura la modalidad de funcionamiento de la entrada EMERGENCIA (Apdo. MODALIDADES DE FUNCIONAMIENTO DE LA ENTRADA DE EMERGENCIA).
			1	
			2	
			3	
Modo de funcionamiento salida estado puerta.	Modo de funcionamiento salida estado puerta.	0	0	Tipo de salida "Estado puerta" [] Configura la modalidad de funcionamiento de la salida "ESTADO PUERTA" (Apdo. MODALIDADES DE FUNCIONAMIENTO DE LA SALIDA "ESTADO PUERTA").
			1	
Modo de funcionamiento dispositivo de bloqueo.	Modo de funcionamiento dispositivo de bloqueo.	1	0	Tipo de cerradura [] Configura la modalidad de funcionamiento del dispositivo de bloqueo (Apdo. MODALIDADES DE FUNCIONAMIENTO DEL DISPOSITIVO DE BLOQUEO).
			1	
			2	
			3	
			4	
			5	
			6	
			7	
Código Fijo	Código Fijo	0	1	ON: El receptor resulta configurado para el funcionamiento en la modalidad de código fijo. OFF: El receptor resulta configurado para el funcionamiento en la modalidad de rolling-code.
			0	

LOGIQUE	DEFINICIÓN	DÉFAUT	Marcar la configuración realizada	DESCRIPCIÓN
n iuProt	Configuración del nivel de protección	0	0	<p><b>A</b> – No se solicita la contraseña para acceder a los menús de programación</p> <p><b>B</b> - Habilita la memorización vía radio de los radiomandos. Este modo es realizado cerca del tablero de mando y no requiere el acceso: - Pulsar en secuencia la tecla oculta y la tecla normal (T1-T2-T3-T4) de un radiomando ya memorizado en modo estándar a través del menú radio. - Dentro de los 10 seg. pulsar la tecla oculta y la tecla normal (T1-T2-T3-T4) de un radiomando por memorizar. Al cabo de 10 seg., el receptor sale del modo de programación, dentro de este tiempo se pueden incorporar nuevos radiomandos repitiendo el punto anterior.</p> <p><b>C</b> – Habilita la activación automática vía radio de los clones. Permite agregar los clones generados con programador universal y los Replay programados a la memoria del receptor.</p> <p><b>D</b> – Habilita la activación automática vía radio de los replay. Permite que los Replay programados se agreguen a la memoria del receptor.</p> <p><b>E</b> – Se pueden modificar los parámetros de la tarjeta vía red U-link</p>
			1	<p><b>A</b> – Se solicita la contraseña para acceder a los menús de programación. La contraseña predeterminada es 1234. Las funciones B - C - D – E permanecen invariadas con respecto al funcionamiento 0.</p>
			2	<p><b>A</b> – Se solicita la contraseña para acceder a los menús de programación. La contraseña predeterminada es 1234.</p> <p><b>B</b> – Se deshabilita la memorización vía radio de los radiomandos.</p> <p><b>C</b> – Se deshabilita la activación automática vía radio de los clones. Permanece invariado respecto al funcionamiento 0 las funciones D – E</p>
			3	<p><b>A</b> – Se solicita la contraseña para acceder a los menús de programación. La contraseña predeterminada es 1234.</p> <p><b>B</b> – Se deshabilita la memorización vía radio de los radiomandos.</p> <p><b>D</b> – Se deshabilita la activación automática vía radio de los replay. Permanece invariado respecto al funcionamiento 0 las funciones C - E</p>
			4	<p><b>A</b> – Se solicita la contraseña para acceder a los menús de programación. La contraseña predeterminada es 1234.</p> <p><b>B</b> – Se deshabilita la memorización vía radio de los radiomandos.</p> <p><b>C</b> – Se deshabilita la activación automática vía radio de los clones.</p> <p><b>D</b> – Se deshabilita la activación automática vía radio de los replay.</p> <p><b>E</b> – Se deshabilita la posibilidad de modificar los parámetros de la tarjeta vía red U-link Los radiomandos se memorizan utilizando sólo el menú Radio específico. IMPORTANTE: Dicho nivel de seguridad elevado impide el acceso a los clones indeseados y a las interferencias eventualmente presentes.</p>
Modo SERIAL	Modo serial (Identifica como se configura la tarjeta en una conexión de red BFT.)	0	0	SLAVE estándar: la tarjeta recibe y comunica mandos/diagnóstico/etc. (fig.x ref.A)
			1	MASTER estándar: la tarjeta envía mandos de activación (START, OPEN, CLOSE, PED, STOP) a otras tarjetas. (fig.x ref.A)
dirEcc Ion	Dirección	0	[ ___ ]	"Identifica la dirección de 0 a 119 de la tarjeta en una conexión de red BFT local. (véase apartado MÓDULOS OPCIONALES SCS)"
Func.PUERTA	Modo de funcionamiento puerta automática (LOGIC 72)*	0	0	Tipo de funcionamiento puerta [ ] Configura la modalidad de funcionamiento de la puerta (Apdo. MODALIDADES DE FUNCIONAMIENTO DE LA PUERTA).
			1	
			2	
			3	
			4	
			5	
			6	
			7	
Func.rRdRES	Habilitación radar de activación (LOGIC 73)*	0	0	Tipo de funcionamiento radares [ ] Configura la modalidad de funcionamiento de los radares (Apdo. MODALIDADES DE FUNCIONAMIENTO DE LOS RADARS).
			1	
			2	
Func. RCUSt ico	Modo de funcionamiento zumbador (LOGIC 74)*	0	0	Tipo de zumbador [ ] Configura la modalidad de funcionamiento del zumbador (Apdo. MODALIDADES DE FUNCIONAMIENTO DEL ZUMBADOR).
			1	
			2	
			3	
ESCLUSA	Modo de funcionamiento en modo "casquillo" (LOGIC 75)*	0	0	"0": Funcionamiento Puerta sencilla. Puerta Interna / Externa (Apdo. CONEXION DE 2 PUERTAS EN LA MODALIDAD "ESCLUSA"). "1": Puerta configurada como EXTERNA en el funcionamiento tipo "Esclusa". "2": Puerta configurada como INTERNA en el funcionamiento tipo "Esclusa".
			1	
			2	

\* Programador portátil universal.



# ACCESO A LOS MENUS Fig. C1

D812045 00100\_01

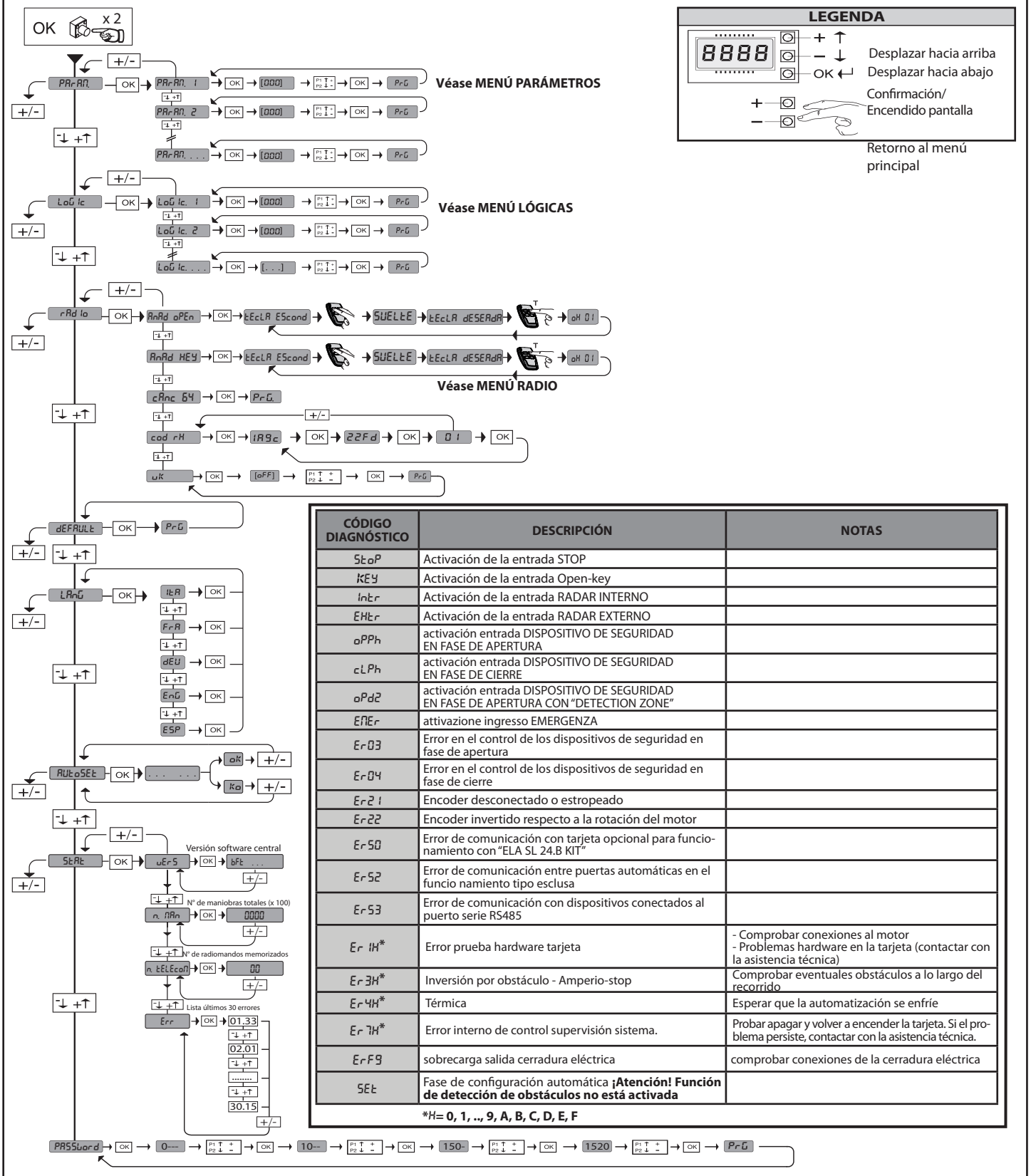

**Fig. C2**

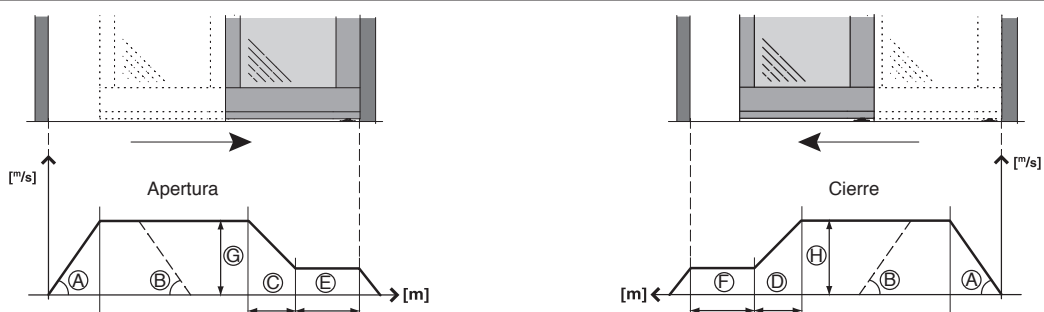

**LET OP! Belangrijke veiligheidsinstructies. De waarschuwingen en de instructies die met het product meegeleverd worden zorgvuldig lezen en volgen, aangezien verkeerde installatie schade aan personen, dieren of voorwerpen kan veroorzaken. De waarschuwingen en de instructies geven belangrijke aanwijzingen over de veiligheid, de installatie, het gebruik en het onderhoud. De instructies bewaren om ze aan de technische folder toe te voegen voor toekomstige raadpleging.**

## ALGEMENE VEILIGHEID

**Dit product is uitsluitend ontworpen en gebouwd voor het gebruik aangegeven in deze documentatie. Soorten gebruik anders dan hetgeen aangegeven, zouden schade aan het product en gevaar kunnen veroorzaken.**

- De constructie-elementen van de machine en de installatie moeten overeenkomstig de volgende Europese Richtlijnen zijn, indien toepasbaar: 2004/108/CE, 2006/95/CE, 2006/42/CE, 89/106/CE, 99/05/CE en daaropvolgende wijzigingen. Voor alle landen buiten de EEG is het voor een goed veiligheidsniveau nuttig om naast de nationaal geldende normen, ook de genoemde normen in acht te nemen.
- Het Bedrijf wijst iedere willekeurige verantwoordelijkheid af voortkomende uit een verkeerd gebruik of een ander gebruik dan het voorbestemde gebruik en dat aangegeven in deze documentatie, evenals uit het niet in acht nemen van het Goed Gebruik bij de constructie van de sluitingen (deuren, hekken, etc.) en uit de vervormingen die tijdens het gebruik zouden kunnen optreden.
- De installatie moet worden uitgevoerd door gekwalificeerd personeel (professionele installateur, volgens EN12635), met inachtneming van het Goed Gebruik en de geldende normen.
- Alvorens het product te installeren, alle structurele wijzigingen aanbrengen betreffende de verwezenlijking van de vrijboorden en de beveiliging of afscheiding van alle zones met gevaar voor pletting, snijden, meeslepen en algemeen gevaar, volgens hetgeen voorgeschreven wordt door de normen 16005 of eventuele plaatselijke installatienormen. Controleren of de bestaande structuur over de noodzakelijke vereisten beschikt wat betreft stevigheid en stabiliteit.
- Alvorens te beginnen met de installatie, de goede toestand van het product controleren.
- Het bedrijf is niet verantwoordelijk voor het niet naleven van het Goed Gebruik bij de constructie en het onderhoud van de te motoriseren kozijnen, en van de vervormingen die zich tijdens het gebruik kunnen voordoen.
- Controleren of het opgegeven temperatuurinterval compatibel is met de plek bestemd voor de installatie van het automatiseringssysteem.
- Dit product niet in een explosieve omgeving installeren: de aanwezigheid van gas of ontvlambare rookgassen vormt een ernstig gevaar voor de veiligheid.
- De stroomvoorziening uitschakelen vóór wat voor werkzaamheden dan ook aan de installatie. Ook eventuele bufferbatterijen loskoppelen, indien aanwezig.
- Voordat men de elektrische voeding aansluit, moet men controleren of de gegevens op de plaat overeenstemmen met die van het elektriciteitsnet en of er stroomopwaarts de elektrische installatie een geschikte differentieële drukschakelaar en een geschikte bescherming tegen overstroom staat. Op het voedingsnet van de automatisering zorgen voor een schakelaar of een veelpolige thermomagnetische schakelaar met een openingsafstand van de contacten, conform de voorschriften van de normen in voege.
- Controleren of er zich aan het begin van het voedingsnet een aardlekschakelaar bevindt die de drempel van max. 0,03A en de geldende normen niet overschrijdt.
- Controleren of het aardingssysteem correct is uitgevoerd: alle metalen delen van de sluiting (deuren, hekken, etc.) en alle onderdelen van de installatie voorzien van aardingsklemmen aarden.
- De installatie moet worden uitgevoerd met gebruik van veiligheidsinrichtingen en bedieningen overeenkomstig EN 12978 en EN16005.
- De botsingskrachten kunnen verminderd worden door middel van het gebruik van vervormbare randen.
- In het geval dat de botsingskrachten de door de normen voorziene waarden overschrijden, inrichtingen aanbrengen die gevoelig zijn voor elektriciteit of druk.
- Alle veiligheidsinrichtingen (fotocellen, gevoelige randen, etc.) aanbrengen die noodzakelijk zijn om het gebied te beschermen tegen gevaren voor botsing, pletting, meeslepen en snijden. Rekening houden met de geldende normen en richtlijnen, de criteria van het Goed Gebruik, het gebruik, de installatieomgeving, de werking van het systeem en de door het automatiseringssysteem ontwikkelde krachten.
- De door de geldende normen voorziene signalen aanbrengen om de gevaarlijke zones aan te duiden (de restrisico's). Iedere installatie moet op zichtbare wijze worden geïdentificeerd.
- Na de installatie voltooid te hebben, een identificatieplaat van de deur / het hek aanbrengen.
- Als het automatiseringssysteem is geïnstalleerd op een hoogte van minder dan 2,5 m of als het toegankelijk is, is het noodzakelijk een passende beschermingsgraad van de elektrische en mechanische delen te garanderen.
- Iedere willekeurige vaste bediening zo installeren, dat deze geen gevaar vormt en ver van beweegbare delen is. In het bijzonder de bedieningen bij aanwezige persoon moeten direct zichtbaar zijn vanaf het geleide deel, en, tenzij het gaat om bedieningen met sleutel, moeten deze worden geïnstalleerd op een hoogte van minstens 1,5 m en zodanig dat ze niet toegankelijk zijn voor het publiek.
- Op permanente wijze een etiket aanbrengen met betrekking tot de werking van de handmatige deblokkering van het automatiseringssysteem en dit in de buurt van de manoeuvreeringsinrichting aanbrengen.
- Zorg ervoor dat tijdens de manoeuvre de mechanische risico's vermeden en beveiligd worden en dan met name de botsing, de pletting, het meeslepen, het snijden tussen geleide deel en omliggende delen.
- Na de installatie te hebben uitgevoerd, zich ervan verzekeren dat de instelling van het automatiseringssysteem van de motor juist is uitgevoerd en dat de beveiligings- en deblokkeringssystemen juist functioneren.
- Uitsluitend originele reserveonderdelen gebruiken voor alle onderhouds- of reparatiewerkzaamheden. Het Bedrijf wijst iedere willekeurige verantwoordelijkheid af uit veiligheidsredenen en vanwege de goede werking van het automatiseringssysteem, als er onderdelen van andere fabrikanten gebruikt worden.
- Geen enkele wijziging uitvoeren aan de componenten van het automatiseringssysteem, indien niet uitdrukkelijk door het Bedrijf geautoriseerd.
- De gebruiker van de installatie instructies geven wat betreft de restrisico's, de toegepaste bedieningssystemen en de uitvoering van de handmatige openingsmanoeuvre in geval van nood: de gebruikershandleiding aan de eindgebruiker overhandigen.
- Verpakkingsmaterialen (plastic, karton, polystyrol, etc.) verwerken volgens hetgeen voorzien is door de geldende normen. Nylon zakjes en polystyrol buiten bereik van kinderen bewaren.

## AANSLUITINGEN

**LET OP!** Gebruik voor de aansluiting op het netwerk: meeraderige kabel met een doorsnede van min. 5x1,5 mm<sup>2</sup> of 4x1,5 mm<sup>2</sup> voor driefase voeding of 3x1,5 mm<sup>2</sup> voor eenfase voeding (de kabel moet bijvoorbeeld van het type H05 VV-F met doorsnede 4x1,5 mm<sup>2</sup> zijn). Voor de aansluiting van de hulpapparatuur geleiders gebruiken met een doorsnede van min. 0,5 mm<sup>2</sup>.

- Uitsluitend drukknoppen gebruiken met een werkbelasting van min. 10A-250V.
- De geleiders moeten verbonden worden door een extra bevestiging in de buurt van de klemmen (bijvoorbeeld met behulp van bandjes) om de delen onder spanning duidelijk gescheiden te houden van de delen met zeer lage veiligheidsspanning.
- Tijdens de installatie moet de stroomtoevoerkabel van zijn bekleding ontdaan worden, zodat de aansluiting van de aardgeleider op de geschikte klem mogelijk wordt, terwijl de actieve geleiders echter zo kort mogelijk gelaten worden. De aardgeleider moet de laatste zijn die gerekt wordt in geval van losraken van de bevestigingsinrichting van de kabel.
- OPGELET!** de geleiders met zeer lage veiligheidsspanning moeten fysiek gescheiden worden van de geleiders met lage spanning.
- De toegang tot de delen onder spanning mag uitsluitend mogelijk zijn voor het gekwalificeerde personeel (professionele installateur)

## CONTROLE VAN HET AUTOMATISERINGSSYSTEEM EN ONDERHOUD

Alvorens het automatiseringssysteem in werking te stellen, en tijdens de onderhoudswerkzaamheden, nauwgezet het volgende nagaan:

- controleren of alle onderdelen stevig zijn bevestigd;
- de opstart- en stophandelingen in het geval van de handmatige besturing controleren;
- de normale of geparalleliseerde werking controleren.
- Controleer de correcte werking van alle veiligheidsinrichtingen en de correcte afstelling van de beknellingsbeveiliging (indien aanwezig).
- De botsingskrachten kunnen verminderd worden door middel van het gebruik van vervormbare randen.
- De functionaliteit van de noodmanoeuvre controleren, indien aanwezig.
- De openings- of sluitingshandeling met de aangebrachte bedieningsinrichtingen controleren.
- De goede toestand van de elektrische aansluitingen en van de bekabelingen controleren, met name de status van de isolatiekousen en de kabelleiders.
- Tijdens het onderhoud de reiniging van de optieken van de fotocellen uitvoeren.
- Voor de periode waarin het automatiseringssysteem buiten bedrijf is, de nood-deblokkering activeren (zie paragraaf "NOODMANOEUVRE") om het geleide deel los te maken en zo de handmatige opening en sluiting van de deur mogelijk te maken.
- Indien de voedingskabel beschadigd is, moet deze vervangen worden door de fabrikant of door diens technische assistentiedienst of alleszins door een persoon met een soortgelijke kwalificatie, teneinde alle risico's te voorkomen.
- Het onderhoud dat hierboven is beschreven moet minstens eenmaal per jaar of vaker als de plaats of de installatie dit vereist, worden verricht.

## LET OP!

Vergeet niet dat de motoraandrijving een gemak is bij het gebruik van het hek / de poort en geen oplossing biedt voor problemen door defecten en installatiegebreken of gebrek aan onderhoud.

## SLOOP

De verwijdering van de materialen gebeurt met inachtneming van de geldende normen. In het geval van sloop van het automatiseringssysteem bestaan er geen bijzondere gevaren of risico's voortkomende uit het automatiseringssysteem zelf. In geval van terugwinning van de materialen is het nuttig dat deze per type gescheiden worden (elektrische delen - koper - aluminium - plastic - etc.).

## ONTMANTELING

In het geval dat het automatiseringssysteem gedemonteerd wordt om op een andere plek opnieuw gemonteerd te worden, is het nodig:

- De stroomvoorziening uit te schakelen en de hele elektrische installatie los te koppelen.
- De actuator van de bevestigingsbasis te verwijderen.
- Alle onderdelen van de installatie te demonteren.
- In het geval dat enkele onderdelen niet verwijderd kunnen worden of beschadigd blijken te zijn, deze vervangen.

## DE VERKLARING VAN OVEREENSTEMMING KUNT U RAADPLEGEN OP DE WEBSITE: WWW.BFT.IT IN HET DEEL PRODUCTEN

**Al hetgeen niet uitdrukkelijk voorzien is in de installatiehandleiding, is niet toegestaan. De goede werking van de controller is alleen gegarandeerd, als de vermelde gegevens in acht worden genomen. Het bedrijf is niet gehouden zich te verantwoorden voor de schade veroorzaakt door het niet in acht nemen van de aanwijzingen vermeld in deze handleiding. Terwijl de hoofdkenmerken van het product ongewijzigd blijven, behoudt het Bedrijf zich het recht voor om op ieder willekeurig moment die wijzigingen aan te brengen die zij geschikt acht om het product technisch, constructief en commercieel gezien te verbeteren, zonder deze publicatie te hoeven bijwerken.**

## 1) ALGEMEEN

Gemotoriseerde dwarsdrager voor automatische schuifdeuren met één (**mod. VISTA SL 1**) of twee vleugels (**mod. VISTA SL 2**).

Compleet met bedieningsbord. Accessoires beschikbaar voor de verwezenlijking van een complete installatie.

Voor de modellen **VISTA SL1** wordt de deur geleverd met de nuttige door-gangsbreedte PU aan de linkerkant (waarbij u de deur van de binnenkant uit bekijkt) (Fig. Al).

## 2) TECHNISCHE EIGENSCHAPPEN

MECHANISCHE EIGENSCHAPPEN	
Nuttige doorgang mod. <b>VISTA SL1</b>	min 750mm max. 2500mm
Nuttige doorgang mod. <b>VISTA SL2</b>	min 800mm max. 2900mm
Belasting enkele vleugel	mod. <b>VISTA SL1</b> 150 kg
Belasting dubbele vleugel	mod. <b>VISTA SL2</b> 120+120 kg
Beschermingsgraad	IP X0 (Niet installeerbaar in externe omgeving)
Afmetingen dwarsdrager	Zie Fig. D
ELEKTRISCHE EIGENSCHAPPEN	
Voeding	230V- 220V~ ±10%, 50Hz eenfasig 120V~ ±15% 50/60Hz
Opgenomen vermogen	Nominaal: 160 W Maximaal: 800 W
Zekeringen	zie Fig. Q
Voeding accessoires	31,5 VDC max 500mA
Voeding V SAFE	24V max 30mA
Alarm output en deur status	Contact max 24V 0,5A
Openings-/sluitings-snelheid	Afstelbaar tot 1 m/s ( <b>VISTA SL1</b> ) Afstelbaar tot 2 m/s ( <b>VISTA SL2</b> )
Naderingssnelheid	Van 5 tot 10cm/s automatisch ( <b>VISTA SL1</b> ) Van 10 tot 20cm/s automatisch ( <b>VISTA SL2</b> )
Temperatuurbereik	-20°C tot (geen condensatie) + 50°C (binnen in carter)
Werkingscyclus	Continu bij 25°C
Noodbatterijen	(optioneel) 2 x 12V 1.2Ah
Radio-ontvanger Rolling-Code geïntegreerd	Frequentie 433,92 MHz
Max. aantal afstandsbedieningen die kunnen worden opgeslagen	63

**Bruikbare versies zenders:**

**Alle zenders ROLLING CODE compatibel met**



## 3) VOORBEREIDING VAN DE ELEKTRISCHE INSTALLATIE

De elektrische installatie voorbereiden (Fig. A) met inachtneming van de geldende normen. De aansluitingen van de netvoeding zo goed mogelijk gescheiden houden van de service-aansluitingen (fotocellen, gevoelige randen, besturing-sinrichtingen, etc.).

De aansluitingen van het voedingsnet duidelijk gescheiden houden van de aansluitingen met zeer lage veiligheidsspanning. De stroomtoevoerkabel vastzetten met behulp van de kabelklem die zich in het deksel van de transformator bevindt. De stroomtoevoerkabel op zodanige wijze aansluiten dat de aardingsgeleider (geel/groen) langer is vergeleken met de andere geleiders.

## 4) IDENTIFICATIE VAN DE ONDERDELEN (Fig. AA)

Het automatiseringssysteem VISTA SL in de basiscompositie bestaat uit:

- 1 Dwarsdraagbalk in geëxtrudeerd aluminium
- 2 Voedingsgroep compleet met tweepolige schakelaar netzekering en ontstoringfilter
- 3 Microprocessorbesturingseenheid ARIA-EVO
- 4 Reductiemotor met gelijkstroom
- 5 Optische encoder voor slagdetectie en obstakelcontrole
- 6 Omkeerschijf
- 7 Tandriemaandrijving
- 8 2 Wagentjes per vleugel met 2 wielen op lagers + antislipwiel, afstelbaar in hoogte en diepte.
- 9 Profiel voor bevestiging vleugels
- 10 Rubber aanslagnok
- 11 Rubber scharnier
- 12 Kanaal voor kabeldoorgang
- 13 WMP Profiel voor Wandmontage

Om de installatie te voltooien, zijn onderstaande optionele accessoires beschikbaar:

- 14 BBV Paniekinrichting op batterij
- 15 ERV Elektromagnetisch slot en handmatige deblokkering
- 16 VISTA SEL Digitale bedieningseenheid functies
- 17 SBV Steunbalk in geëxtrudeerd aluminium
- 18 PGI Onderprofiel deur geleiding voor vleugels met raamwerk
- 19 PPR Slede voor onderste deur geleiding
- 20 Sensor voor de opening en de veiligheid van de automatische schuifdeuren
- 21 FPA1 Fotocellen (1 versterker, 1 zender, 1 ontvanger)
- FPA2 Fotocellen (1 versterker, 2 zenders, 2 ontvangers)
- 22 CRTV Sluitingscarter
- 23 SASAM1-2 Inrichting vandaalbestendige vleugels.
- 24 PPA Klem voor glazen vleugels (Fig. AE).

## 5) BEVESTIGINGSWIJZEN

- Montage Carter (Fig. B).

- Kabeldoorgang (Fig. C).

**OPGELET** - Voor de bevestiging van de dwarsdrager uitsluitend schroeven met platte verzonken kop gebruiken, zoals aangegeven in Fig. I Ref. 1 of schroeven met max. 5 mm hoge kop. Als deze conditie niet in acht wordt genomen, kunnen er zich collisions voordoen met de rolwagentjes.

## 6) BEPALING VAN DE BEVESTIGINGSHOOGTE VAN DE DWARSDRAGER (Fig. E)

De maat van de bevestigingshoogte HFT van de dwarsdrager VISTA SL moet worden vastgesteld in het hoogste punt van de vloer (Fig. E). Dit om eventueel vastlopen van de beweegbare vleugel na voltooiing van de installatie te vermijden. Na de installatie is het hoe dan ook mogelijk de hoogte van de vleugels in te stellen door de daarvoor bestemde afstellingen van de rolwagentjes te bedienen (Fig. L).

**OPGELET** - De dwarsdrager VISTA SL moet worden bevestigd op volledig horizontale wijze. Met deze conditie wordt de correcte werking van het automatiseringssysteem gegarandeerd.

### 6.1) Wandbevestiging (boven een lichtschacht) (Fig. F - G)

### 6.2) Bevestiging tussen twee wanden (in een lichtschacht) (Fig. H)

Om de dwarsdrager in symmetrische positie te positioneren ten opzichte van het licht van de doorgang, is het in ieder willekeurig type installatie (boven een lichtschacht, in een lichtschacht, etc.) noodzakelijk het midden van de lichtschacht te markeren en het midden van de dwarsdrager VISTA SL. De dwarsdrager VISTA SL bevestigen door de twee tekens te laten samenvallen (Fig. H).

## 7) MOGELIJKE INSTALLATIES

Enkele installatiewijzen van het automatiseringssysteem worden hieronder opgesomd:

- **Aan de wand.**
- **Aan het plafond** (met steunbalk SBV).
- **Opgenomen in stelkozijn** (met of zonder steunbalk SBV).

### 7.1) Wandbevestiging (Fig. I)

Er is een steunprofiel (**WMP**) beschikbaar om de wandbevestiging te vereenvoudigen (Fig. I).

U kunt het beste de opvullingen in lijn bevestigen met de reeds voorziene bevestigingsgaten in de dwarsdrager. Op deze wijze is het steunvlak van de verankeringspunten stevig, en wordt kromtrekking van de rail vermeden tijdens de bevestiging van de schroeven. Mochten er bevestigingsgaten moeten worden gemaakt naast de voorziene gaten, deze om de 600-800mm circa aanbrengen, ook op basis van het type vastgestelde ondergrond (cement, klei, hout, ijzer, etc.)

### 7.2) Plafondbevestiging (met steunbalk SBV Fig. AB - AC)

Dit type installatie is bijzonder geschikt, als de vleugels en het vaste deel bestaan uit glazen platen zonder frame en dus niet dragend zijn.

### 7.3) Opgenomen in stelkozijn (met of zonder steunbalk Fig. AD)

De steunbalk wordt opgenomen in een dragend stelkozijn of er wordt in het stelkozijn een vlak profiel voorzien met een dikte die geschikt is voor het stevig bevestigen van de dwarsdrager VISTA SL.

Als de steunbalk SBV wordt gebruikt, is de bevestiging van de dwarsdrager VISTA SL met de geleverde schroeven en plaatjes eenvoudiger.

## 8) MONTAGE VLEUGELS EN AFSTELLING

### 8.1) Omraamde vleugels

Alvorens het profiel voor vleugelbevestiging te demonteren om het op de vleugel zelf te bevestigen, kunt u het beste de bevestigingspositie van de wagentjes op het profiel voor vleugelbevestiging markeren (Fig. Al - AJ). Op deze manier wordt de definitieve afstelling van de aanslagstangen van de vleugels en van de centering van de ERV eenvoudiger. Als de bovenste dwarsdrager van de omraamde vleugel een dikte heeft van minder dan 6-7mm en de vleugel zwaar is (>120kg), moet hij intern worden versterkt met een ijzeren plaat of profiel waarop op meerdere punten het profiel vleugelbevestiging wordt vastgeschroefd.

### 8.2) Glazen vleugels (Fig. AE)

Het klemsysteem PPA mag alleen worden gebruikt voor vleugels in hard glas met een dikte van 10 of 12mm of met bijbehorend veiligheidsglas. Geen dubbele beglazing gebruiken. In de rest van de documentatie wordt, ter eenvoud, verwezen naar glazen vleugels.

- De glazen plaat mag niet geperforeerd worden.
- De PPA-klem moet aan het profiel deurbevestiging worden bevestigd, zoals aangegeven in Fig. AE.

- De pakkingen G, met de juiste dikte, moeten op beide zijden van de glazen plaat worden gepositioneerd, tussen klem en glas. **Voor dit doel alleen de geleverde pakkingen gebruiken.**

### 9) INSTALLATIE VAN DE VLEUGEL EN AFSTELLING

- Installatie Vleugels (Fig. K).
- Afstellingen Vleugels (Fig. L).

### 10) DEURGELEIDING OP DE VLOER (Fig. M)

- Omraamde vleugels (Fig. M Rif. 3)
  - Glazen vleugels (Fig. AE)
  - Vandaalbestendige vleugels
- Voor hun montage de desbetreffende instructiehandleiding raadplegen.

### 11) AFSTELLING AANSLAGNOKKEN (Fig. N)

Als de posities van de aanslagnokken Rechts en Links moeten worden veranderd (det. 10 Fig. AA), nauwkeurig de slag en de uitlijning van de aandrijfwagentjes van de vleugels controleren.

Het is belangrijk niet te vergeten dat de positie van de aanslagnokken ook de autodidactische capaciteit van de besturingskaart bepalen.

### 12) BEDIENINGSPANEEL ARIA

#### 12.1) AANSLUITINGEN AANSLUITKAST (Fig. P)

**WAARSCHUWINGEN – Tijdens de bekabelings- en installatiewerkzaamheden de geldende normen raadplegen en in ieder geval de geldende technische normen.**

De met zeer lage veiligheidsspanning gevoede geleiders (24V), moeten fysiek gescheiden worden van de geleiders met lage spanning, of op adequate wijze geïsoleerd met minstens 1 mm extra isolatie.

De geleiders moeten verbonden worden door een extra bevestiging in de buurt van de klemmen, bijvoorbeeld met behulp van bandjes.

#### 13.1) FABRIEKSAANSLUITINGEN (Fig. Q Rif. 1)

KLEM	BESCHRIJVING
JP2-JP4	Bekabeling voedingseenheid JP2= bruin JP4= wit/blauw
JP7-JP8	Bekabeling reductiemotor JP7=bruin JP8=wit/blauw
JP12	Bekabeling encoder
JP19	Bekabeling elektronisch slot

#### 13.2) GEBRUIKERSAANSLUITINGEN (Fig. P - Q)

**BELANGRIJKE OPMERKING: GEBUIK UITSLUITEND AFGESCHERMD KABELS MET GEARDE OMVLECHTING**

KLEM	BESCHRIJVING
L	FASE
N	NEUTRAAL
	AARDE
JP18	Connector universele programmeerbare palmtop
JP10	Connector voor optionele extra kaarten
1	Gemeenschap bedieningen
2	Ingang SAFE 1 (NC)
3	Ingang SAFE 2 (NC)
4	Ingang STOP (NC)
5	Ingang RADAR EXT (NO)
6	Ingang RADAR INT (NO)
7	Ingang OPEN KEY (NO)
8	Ingang NOODSITUATIE (Par WERKINGSWIJZE NOODINGANG)
9	Gemeenschap bedieningen
10	Ingang SAFE 3 (NC)
11	Ingang SAFE 4 (NC)
12-13	Test output voor geteste veiligheidsinrichtingen
14-15	Seriële RS485. 14 = A 15 = B Aansluiting externe programmeringsinrichtingen. Aansluiting remote poort in de "kooi"-werking.
16-17	Voeding accessoires
18-19-20	Uitgang "Alarm" 18 = NO (contact vrij van spanning) 19 = COM (contact vrij van spanning) 20 = NC (contact vrij van spanning)
21-22-23	Uitgang "Deurstatus" 21 = NO (contact vrij van spanning) 22 = COM (contact vrij van spanning) 23 = NC (contact vrij van spanning)

### 14) CENTRALE PROGRAMMERING (Fig. C1)

#### 14.1) MENU PARAMETERS (PR-Rif) (TABEL "A" PARAMETERS)

#### 14.2) MENU LOGICA'S (LoG ic) (TABELLA "B" LOGICA'S)

#### 14.3) MENU RADIO (rRd id)

Logica	Beschrijving
RGG oPEr	<b>Voeg Toets Open bij</b> Koppelt de gewenste toets aan de bediening Open
RGG KEY	<b>Voeg Toets Open Key bij</b> Koppelt de gewenste toets aan de bediening Open Key
EL in 54	 <b>Elimineer Lijst</b> <b>OPGELET!</b> Verwijdert volledig alle memoriseerde afstandsbedieningen uit het geheugen van de ontvanger.
cod rH	<b>Lezen code ontvanger</b> Visualiseert de code ontvanger noodzakelijk voor de klonering van de afstandsbedieningen.
LINK	<b>ON</b> = Activeert de programmering op afstand middels een eerder memoriseerde transmitter W LINK. Deze activering blijft 3 minuten actief na de laatste druk op de afstandsbediening W LINK. <b>OFF</b> = Programmering W LINK gedesactiveerd.

#### - BELANGRIJKE OPMERKING: DE EERSTE GEMEMORISEERDE TRANSMITTER MARKEREN MET HET ZEGELTJE MET SLEUTEL (MASTER).

De eerste transmitter, in het geval van een manuele programmering, wijst de SLEUTELCODE VAN DE ONTVANGER toe; deze code blijkt noodzakelijk te zijn om de volgende klonering van de radiotransmitters te kunnen uitvoeren.

De ingebouwde ontvanger aan boord Clonix beschikt bovendien over enkele belangrijke gevorderde functionaliteiten:

- Klonering van de master transmitter (rolling-code of vaste code)
- Klonering voor vervanging van transmitters reeds ingevoerd in de ontvanger
- Bestuur database transmitters
- Bestuur gemeenschap van ontvangers

Raadpleeg voor het gebruik van deze geavanceerde functionaliteiten de instructies van de universeel programmeerbare palmtop en de Algemene Gids Programmering Ontvangers.

#### 14.4) MENU DEFAULT (dEFaULt)

Brengt de centrale terug naar de vooringestelde waarden van default.

#### 14.5) MENU TAAL (L ANGUAGE)

Staat toe de taal op de display in te stellen.

#### 14.6) MENU ZELFINSTELLING (RUt oSEt) (Fig. R)

De activering van deze functie maakt de automatische instelling mogelijk met de optimale waarden van de parameters betreffende de beweging van de deur en de detectie van het obstakel:

- Standaardsnelheid bij opening
- Standaardsnelheid bij sluiting
- Ruimte vertraging opening
- Ruimte vertraging sluiting
- Ruimte afremming opening
- Ruimte afremming sluiting
- Versnelling
- Afremming
- Openingskracht
- Sluitkracht

De autoset wordt uitgevoerd in 3 complete manoeuvres.

 **Tijdens de autoset is de anti-plettingsfunctie niet actief. De deur mag tijdens de autoset niet geblokkeerd of vertraagd worden tijdens het hele traject.**

#### 14.7) MENU STATISTIEKEN

**Hiermee kunt u de versie van de kaart, het totale aantal manoeuvres (in honderdtallen), het aantal in het geheugen opgeslagen afstandsbedieningen en de laatste 30 fouten tonen (de eerste 2 cijfers geven de positie aan, de laatste 2 de foutcode). De fout 01 is de meest recente.**

#### 14.8) MENU PASSWORD

Hier kunt u een password instellen voor de draadloze programmering van de kaart.

### 15) CENTRALE WERKING:

#### 15.1) WERKINGSWIJZE DEUR Modus 0) Deur standaard werking (Fig. S).

##### Reactie op de commando's:

##### - Open key:

Openingsmanoeuvre bij hoge snelheid, sluitingsmanoeuvre bij lage snelheid. Opent en activeert een manoeuvre Open-key, indien geactiveerd met open deur wordt de ontruimingstijd op nul gezet, tijdens de sluiting wordt heropend. Bij open deur is de telling van de ontruimingstijd actief.

Tijdens de sluiting keren de fotocellen de beweging niet om, maar blokkeren ze deze. Wanneer ze worden vrijgegeven, wordt de TCA geteld en daarna wordt opnieuw begonnen met de sluiting.

Tijdens de manoeuvre Open-key, zijn de radars niet actief.

##### - Externe radar:

Voert een manoeuvre uit bij hoge snelheid. Opent, bij open deur wordt de automatische sluitingstijd geactiveerd, indien geactiveerd met de deur open wordt de automatische sluitingstijd op nul gezet.



Na de automatische sluitingstijd (TCA) wordt er een sluiting uitgevoerd. Tijdens de sluiting wordt er opnieuw geopend.

**- Interne radar:**

Voert een manoeuvre uit bij hoge snelheid. Opent, bij open deur wordt de automatische sluitingstijd (TCA) geactiveerd, indien geactiveerd met de deur open wordt de automatische sluitingstijd op nul gezet.

Na de automatische sluitingstijd wordt er een sluiting uitgevoerd. Tijdens de sluiting wordt er opnieuw geopend.

**- Veiligheidsinrichting tijdens openen:**

Blokkeert de beweging tijdens de opening, tot de fotocel wordt vrijgegeven. Met open deur wordt de TCA of de ontruimingstijd op nul gezet. Indien bezet, is starten bij opening en sluiting niet mogelijk.

**- Veiligheidsinrichting "presence sensor":**

Tijdens het openen vindt de beweging met vertraagde snelheid plaats, in de andere fases heeft het geen enkel effect.

**- Veiligheidsinrichting tijdens sluiten:**

Tijdens de sluiting wordt de beweging omgekeerd. Met open deur wordt de TCA of de ontruimingstijd op nul gezet. Indien bezet, is starten bij opening en sluiting niet mogelijk.

**- Stop:**

Blokkeert de beweging en annuleert alle commando's.

**Modus 1) Deur gesloten 's nachts.**

Verschillen vergeleken met de standaard werking:

- de deur gaat langzaam dicht en blijft dicht
- antipaniefunctie niet actief.
- alleen ingang Open-key actief (opent snel, open gedurende de ontruimingstijd, sluit langzaam).
- tijdens de sluiting blokkeren de fotocellen de beweging tot ze bezet zijn, zonder de deur opnieuw te openen.

In "kooi"-modus worden de interne en externe deuren ingesteld als "s nachts gesloten".

**Modus 2) Deur gesloten overdag**

Verschillen vergeleken met de standaard werking:

- de deur gaat langzaam dicht en blijft dicht
- antipaniefunctie actief
- alleen ingang Open-key actief (opent snel, open gedurende de ontruimingstijd, sluit langzaam)
- tijdens de sluiting blokkeren de fotocellen de beweging tot ze bezet zijn, zonder de deur opnieuw te openen

In "kooi"-modus is deze werking niet toegestaan.

**Modus 3) Totale opening deur.**

Verschillen vergeleken met de standaard werking:

- de deur gaat volledig open met lage snelheid en blijft open

In "kooi"-modus worden de interne en externe deuren ingesteld als "totale opening".

**Modus 4) Gedeeltelijke opening deur**

Verschillen vergeleken met de standaard werking:

- de deur gaat gedeeltelijk open (instelbare afstand "gedeeltelijke opening") met lage snelheid en blijft open

In "kooi"-modus is deze werking niet toegestaan.

**Modus 5) Gedeeltelijke opening**

Verschillen vergeleken met de standaard werking:

- als standaard werking maar het openen stopt bij de gedeeltelijke afstand ingesteld op "gedeeltelijke opening".

In "kooi"-modus worden de interne en externe deuren ingesteld als "gedeeltelijke opening".

**Modus 6) Opening apotheek**

Verschillen vergeleken met de standaard werking:

- de deur opent en sluit bij lage snelheid en stopt bij de waarde ingesteld op "opening apotheek"
- activeert alleen het commando Open-key
- de automatische sluitingen zijn niet actief
- tijdens de sluiting blokkeren de fotocellen de beweging tot ze bezet zijn, zonder de deur opnieuw te openen.

In "kooi"-modus is deze werking niet toegestaan.

**Modus 7) Kooi naar binnen toe geopend (Alleen actief in kooi-modus)**

De externe deur is ingesteld als "gesloten overdag".

De interne deur is ingesteld als "totale opening".

**Modus 8) Kooi naar buiten toe geopend (Alleen actief in kooi-modus)**

De externe deur is ingesteld als "totale opening".

De interne deur is ingesteld als "gesloten overdag".

**15.2) WERKINGSWIJZE RADAR**

**Modus 0) Radar standaard werking:**

- de interne radar geactiveerd
- de externe radar geactiveerd

**Modus 1) Interne radar:**

- alleen de interne radar geactiveerd (in "kooi"-modus is alleen de radar in het gebouw geactiveerd)

**Modus 2) Externe radar:**

- alleen de externe radar geactiveerd (in "kooi"-modus is alleen de radar buiten het gebouw geactiveerd)

**15.3) WERKINGSWIJZE ZOEMER**

**Modus 0:**

De zoemer maakt geen geluid tijdens de manoeuvre. Hij treedt alleen in werking in geval van nood om eventuele storingen te signaleren.

**Modus 1:**

De zoemer klinkt aan het begin van iedere openingsmanoeuvre of tijdens een verandering van richting.

**Modus 2:**

De zoemer klinkt aan het begin van iedere openings- en sluitingsmanoeuvre of tijdens een verandering van richting.

**Modus 3:**

De zoemer klinkt tijdens de volledige duur van de manoeuvre.

**Modus 4:**

De zoemer klinkt tijdens het openen als de openingsfotocel bezet is.

**15.4) WERKINGSWIJZE BLOKKEERINRICHTING**

**Modus 0:**

Motor altijd gedeblokkeerd (slot altijd gevoed)

**Modus 1:**

Motor geblokkeerd op sluitingspositie

**Modus 2:**

Motor geblokkeerd bij iedere stilstand

**Modus 3:**

Motor geblokkeerd bij iedere stilstand van meer dan 20 sec.

**Modus 4:**

De motor reageert met 10N op de openingsforceringen

**Modus 5:**

De motor reageert met het maximumvermogen op de openingsforceringen

**Modus 6:**

"Elastisch". Alleen gebruiken in de installaties gemonteerd met kit "VISTA ELA".

**Modus 7:**

Alleen gebruiken in de installaties gemonteerd met "ELA SL 24.B KIT". Voor details over de werking de desbetreffende handleiding raadplegen.

**Modus 8:**

Alleen gebruiken in de installaties gemonteerd met "ELA SL 24.B KIT". Voor details over de werking de desbetreffende handleiding raadplegen.

**15.5) WERKINGSWIJZE NOODINGANG**

**Modus 0:**

Ingresso NO, opent en blijft open zolang de ingang actief is

**Modus 1:**

Ingresso NO, sluit en blijft dicht zolang de ingang actief is

**Modus 2:**

Ingresso NC, opent en blijft open zolang de ingang actief is

**Modus 3:**

Ingresso NC, sluit en blijft dicht zolang de ingang actief is

**15.6) WERKINGSWIJZE ALARMUITGANG**

De alarmuitgang wordt in de volgende gevallen geactiveerd:

- de deur blijft open voor fotocel voor een langere tijd dan de parameter "tempo\_allarme";
- er is een obstakelalarm;
- er wordt een opening geforceerd, terwijl de deur een tegenkracht levert (type slot = 4 of 5);

De alarmuitgang wordt in de volgende gevallen gedeactiveerd:

- bij het bereiken van de sluitingsaanslag
- bij het drukken op de stop-toets

**15.7) WERKINGSWIJZE UITGANG DEURSTATUS**

**Modus 0:**

Uitgang actief als de deur niet geheel gesloten is

**Modus 1:**

Uitgang actief als de deur niet geheel open is

**15.8) ANTIPANIEKFUNCTIE**

**"ON"** Wanneer de netspanning ontbreekt, en de batterij is aangesloten, voert de deur een totale opening uit om zich vervolgens bij opening te blokkeren.

**"OFF"** Wanneer de netspanning ontbreekt, gaat de deur open en blijft deze open als de batterijspanning onder 20V daalt.

**15.9) ANTI-PLETTINGSFUNCTIE**

Als een obstakel de beweging van de deur tegenwerkt door de deur te vertragen, wordt hierdoor de beweging in sluitingsfase omgekeerd of komt de deur tot stilstand in openingsfase. De gevoeligheid kan op het display worden geregeld door middel van de parameters openingskracht en sluitkracht.

**15.10) AANSLUITING VAN MEER DEUREN MET GECENTRALISEERDE BEDIENINGEN**

Zie de instructies van de U-LINK modules

De gecentraliseerde bedieningen zijn:

**a) Open-key vanaf knop.**

Alle deuren van dezelfde zone gaan open en na de ingestelde ontruimingstijd gaan ze dicht, terugkerende naar de werking ingesteld door de functieschakelaar van de master. Dit commando is nuttig voor de binnenkomst 's ochtends en het weggaan na de functie gesloten 's nachts te hebben geconfigureerd.

**b) Gesloten 's nachts.**

Alle deuren van de zone worden voorbereid voor gesloten 's nachts.

**c) Gesloten overdag.**

Alle deuren van de zone worden voorbereid voor gesloten overdag.

**d) Totale/gedeeltelijke opening.**

Alle deuren van de zone worden voorbereid voor totale/gedeeltelijke opening.

**e) Interne/externe radar of alleen met de externe radar.**

Alle deuren van de zone gaan alleen met de interne radar open.

Het zonenummer wordt ingesteld op iedere kaart door middel van universele programmeerbare palmtop, of met DISPLAY. De zone 0 is gereserveerd voor de commando's aan heel het netwerk, ofwel als een master zone 0 heeft, worden de commando's ervan door alle zones uitgevoerd.

**15.11) AANSLUITING VAN 2 DEUREN IN KOOI-MODUS (Fig. AG)**

**Aansluitingen en instellingen:**

De "kooi"-werking bestaat uit 2 automatische deuren, verbonden door middel van seriële 485:

- (1) EXTERN
- (2) INTERN

Er zijn 3 radars aangesloten:

- (A) EXTERNE RADAR (aangesloten op de externe radar van de EXTERNE kaart)
- (B) CENTRALE RADAR (aangesloten op de interne radar van de EXTERNE kaart)
- (C) INTERNE RADAR (aangesloten op de interne radar van de INTERNE kaart)

Alle andere activerings- en veiligheidsingangen worden autonoom beheerd door de INTERNE en EXTERNE deur.

Om de kooi-modus in te stellen, is het noodzakelijk:

- KOOI=2 instellen op de EXTERNE deur
- KOOI=1 instellen op de INTERNE deur

**Definitie functionaliteit afzonderlijke radars**

- **Radar A** externe deur (1)

Bij gesloten deuren wordt de opening van de externe deur geactiveerd en

## INSTALLATIEHANDLEIDING

de toegang binnen in de kooi toegestaan. Als de interne deur open is, wordt deze eerst gesloten en gaat vervolgens de externe deur open. **In geval van gelijktijdige manoeuvres krijgt de externe deur voorrang.** Wanneer de externe deur is dichtgegaan, wordt de opening van de interne deur geactiveerd en het betreden van het gebouw mogelijk gemaakt.

- **Radar B gepositioneerd in het midden van de kooi**  
Bij normale werking wordt de aanwezigheid van een persoon in de kooi waargenomen en maakt, al uitgaande, de opening van de externe deur mogelijk zodra de interne deur is dichtgegaan. In geval van nood, eenmaal binnen in de kooi, en als de andere deur niet opengaat, wordt het opnieuw sluiten mogelijk van de deur waar men juist doorheen heeft gelopen.
- **Radar C interne deur (2)**  
Bij gesloten deuren wordt de opening van de interne deur geactiveerd en de toegang tot de kooi vanuit de binnenkant van het gebouw toegestaan. Als de externe deur open is, wordt deze eerst gesloten en gaat vervolgens de interne deur open. **In geval van gelijktijdige manoeuvres krijgt de externe deur voorrang.**

### 15.12) OMKERING VAN RICHTING FIG. AK

### 16) OPTIONELE U-LINK MODULES

Zie de instructies van de U-link modules

### 17) DE FABRIEKINSTELLINGEN HERSTELLEN (Fig.U)

**LET OP U herstelt de waarden die door de fabriek zijn ingesteld. De afstandsbedieningen in het geheugen worden gewist.**

**LET OP! Een verkeerde instelling kan leiden tot schade aan personen, dieren of voorwerpen.**

- Haal de spanning van de kaart (Fig.U ref.1)
- Open de ingang Stop en druk tegelijkertijd op de toetsen + en OK (Fig.U ref.2)
- Voorzie de kaart van spanning (Fig.U ref.3)
- Het display toont RST, bevestig binnen 3s met een druk op de toets OK (Fig.U ref.4)
- Wacht tot de procedure wordt afgesloten (Fig.U ref.5)
- Procedure beëindigd (Fig.U ref.6)

TABEL "A" PARAMETERS (PAR-RF)

Logica	min.	max.	default	persoonlijk	Definitie	Beschrijving
t c R	0	60	4		Tijd automatische sluiting [s]	
c L E R t.	1	99	30		Ontruimingstijd [s]	
R L R t t i P E	1	90	30		Alarmtijd [s]	Na het verlopen van de ingestelde tijd, in geval van bezetting van de fotocellen, wordt het contact ALARM gesloten (Par. WERKINGSWIJZE ALARMUITGANG)
P R t i R o P E n l n G	10	70	50		Gedeeltelijke opening [%]	Regelt het percentage van gedeeltelijke opening vergeleken met de totale opening in de werkingswijze "Gedeeltelijke opening"
c h E n i S t o P E n l n G	3	30	12		Opening apotheek [cm] (CHAR 59) *	Opening in centimeters in de werkingswijze "Opening apotheek"
R c c E L	1	10	5		Aanlooptijd [] (Fig. C2 Ref. A) (CHAR PERC 41) *	Voor het instellen van de versnelling van de deur bij het starten (1=min., 10=max.). Met de functie autosest wordt deze parameter automatisch ingesteld. De eventuele wijziging van deze parameter wordt uitgevoerd door een complete instellingsmanoeuvre (geïdentificeerd door een continu geluidssignaal van de zoemer en door de tekst 5E t op het display), tijdens welke de obstakelherkenning niet actief is.
b r A K E	1	10	5		Vertragingstijd [] (Fig. C2 Ref. B)	Voor het instellen van de vertraging van de deur bij de tussenstops (niet bij eindaanslag). (1=min., 10=max.). Met de functie autosest wordt deze parameter automatisch ingesteld. De eventuele wijziging van deze parameter wordt uitgevoerd door een complete instellingsmanoeuvre (geïdentificeerd door een continu geluidssignaal van de zoemer en door de tekst 5E t op het display), tijdens welke de obstakelherkenning niet actief is.
o P d i S t S l o U d	1	20	2		Ruimte nadering opening [cm] (Fig. C2 Ref. E)	Voor het instellen van de ruimte voor nadering bij de aanslag opening. Dit traject wordt bij lage snelheid uitgevoerd.
c L d i S t S l o U d	1	20	2		Ruimte nadering sluiting [cm] (Fig. C2 Ref. F)	Voor het instellen van de ruimte voor nadering bij de aanslag sluiting. Dit traject wordt bij lage snelheid uitgevoerd.
o P d i S t d E c E L	10	70	50		Ruimte vertraging opening [cm] (Fig. C2 Ref. C)	Voor het instellen van de ruimte die de deur nodig heeft om van hoge snelheid naar lage snelheid over te gaan tijdens een opening. Met de functie autosest wordt deze parameter automatisch ingesteld. De eventuele wijziging van deze parameter wordt uitgevoerd door een complete instellingsmanoeuvre (geïdentificeerd door een continu geluidssignaal van de zoemer en door de tekst 5E t op het display), tijdens welke de obstakelherkenning niet actief is.
c L d i S t d E c E L	10	70	50		Ruimte vertraging sluiting [cm] (Fig. C2 Ref. D)	Voor het instellen van de ruimte die de deur nodig heeft om van hoge snelheid naar lage snelheid over te gaan tijdens een sluiting. Met de functie autosest wordt deze parameter automatisch ingesteld. De eventuele wijziging van deze parameter wordt uitgevoerd door een complete instellingsmanoeuvre (geïdentificeerd door een continu geluidssignaal van de zoemer en door de tekst 5E t op het display) tijdens welke de obstakelherkenning niet actief is.
o P S P E E d	4	99	60		Standaardsnelheid bij opening [%] (Fig. C2 Ref. G)	Voor het instellen van de snelheid die de deur standaard moet bereiken bij opening, in percentage van de maximaal haalbare snelheid door de actuator. Met de functie autosest wordt deze parameter automatisch ingesteld. De eventuele wijziging van deze parameter wordt uitgevoerd door een complete instellingsmanoeuvre (geïdentificeerd door een continu geluidssignaal van de zoemer en door de tekst 5E t op het display), tijdens welke de obstakelherkenning niet actief is.
c L S P E E d	4	99	60		Standaardsnelheid bij sluiting [%] (Fig. C2 Ref. H)	Voor het instellen van de snelheid die de deur standaard moet bereiken bij sluiting, in percentage van de maximaal haalbare snelheid door de actuator. Met de functie autosest wordt deze parameter automatisch ingesteld. De eventuele wijziging van deze parameter wordt uitgevoerd door een complete instellingsmanoeuvre (geïdentificeerd door een continu geluidssignaal van de zoemer en door de tekst 5E t op het display), tijdens welke de obstakelherkenning niet actief is.
o P F o r c E	1	99	75		Openingskracht [%]	Voor het instellen van de gevoeligheid voor het obstakel tijdens de opening (1=max., 99=min.)
c L S F o r c E	1	99	75		Sluitkracht [%]	Voor het instellen van de gevoeligheid voor het obstakel tijdens de sluiting (1=max., 99=min.) Met de functie autosest wordt deze parameter automatisch ingesteld op een waarde van 10%. De gebruiker kan deze parameter wijzigen op grond van de gevoeligheid die nodig is voor het obstakel.

\*Universele programmeerbare palmtop

TABELA B: MENU LÓGICAS (Lógica)

Logica	Definitie	Default	Uitgevoerde instelling aanvinken	Beschrijving
TCA	Tijd automatische sluiting	1	1	Activering/Deactivering Automatische Sluitingen (TCA en Ontruimingstijd)
			0	
Antipanic	Paniekopening (batterij) (LOGIC 83)*	0	1	Activering/Deactivering Antipaniekfunctie (Par. ANTIPANIEKFUNCTIE)
			0	
Blow COP	Drukstoot bij opening	0	1	Activering / deactivering leidingslag bij opening
			0	
Invert	Omkering openingsrichting	0	1	Deze parameter wijzigen, als men de openingsrichting wil veranderen. Fig. AK
			0	Standaard rotatie. Fig. AK
SAFE 1	Configuratie van de veiligheidsingang SAFE 1. (Fig. S1, S2, S3, S4) (Fig. T1, T2, T3, T4)	0	0	Input geconfigureerd als actieve beveiliging tijdens openen.
			1	Input geconfigureerd als actieve beveiliging tijdens openen met controle van de correcte werking aan het begin van elke manoeuvre.
			2	Input geconfigureerd als actieve beveiliging tijdens sluiten.
			3	Input geconfigureerd als actieve beveiliging tijdens sluiten met controle van de correcte werking aan het begin van elke manoeuvre.
			4	Input geconfigureerd als actieve beveiliging tijdens openen met "detection zone".
			5	Input geconfigureerd als actieve beveiliging tijdens openen met "detection zone" met controle van de correcte werking aan het begin van elke manoeuvre.
SAFE 2	Configuratie van de veiligheidsingang SAFE 2. (Fig. S1, S2, S3, S4) (Fig. T1, T2, T3, T4)	2	0	Input geconfigureerd als actieve beveiliging tijdens openen.
			1	Input geconfigureerd als actieve beveiliging tijdens openen met controle van de correcte werking aan het begin van elke manoeuvre.
			2	Input geconfigureerd als actieve beveiliging tijdens sluiten.
			3	Input geconfigureerd als actieve beveiliging tijdens sluiten met controle van de correcte werking aan het begin van elke manoeuvre.
			4	Input geconfigureerd als actieve beveiliging tijdens openen met "detection zone".
			5	Input geconfigureerd als actieve beveiliging tijdens openen met "detection zone" met controle van de correcte werking aan het begin van elke manoeuvre.
SAFE 3	Configuratie van de veiligheidsingang SAFE 3. (Fig. S1, S2, S3, S4) (Fig. T1, T2, T3, T4)	0	0	Input geconfigureerd als actieve beveiliging tijdens openen.
			1	Input geconfigureerd als actieve beveiliging tijdens openen met controle van de correcte werking aan het begin van elke manoeuvre.
			2	Input geconfigureerd als actieve beveiliging tijdens sluiten.
			3	Input geconfigureerd als actieve beveiliging tijdens sluiten met controle van de correcte werking aan het begin van elke manoeuvre.
			4	Input geconfigureerd als actieve beveiliging tijdens openen met "detection zone".
			5	Input geconfigureerd als actieve beveiliging tijdens openen met "detection zone" met controle van de correcte werking aan het begin van elke manoeuvre.
SAFE 4	Configuratie van de veiligheidsingang SAFE 4. (Fig. S1, S2, S3, S4) (Fig. T1, T2, T3, T4)	2	0	Input geconfigureerd als actieve beveiliging tijdens openen.
			1	Input geconfigureerd als actieve beveiliging tijdens openen met controle van de correcte werking aan het begin van elke manoeuvre.
			2	Input geconfigureerd als actieve beveiliging tijdens sluiten.
			3	Input geconfigureerd als actieve beveiliging tijdens sluiten met controle van de correcte werking aan het begin van elke manoeuvre.
			4	Input geconfigureerd als actieve beveiliging tijdens openen met "detection zone".
			5	Input geconfigureerd als actieve beveiliging tijdens openen met "detection zone" met controle van de correcte werking aan het begin van elke manoeuvre.
Emergency	Werkingsmodus noodinput.	0	0	Type noodsituatie []. Voor het instellen van de werkingwijze van de NOODingang (Par. WERKINGSWIJZE NOODINGANG)
			1	
			2	
			3	
Door Status	Werkingsmodus deurstatus output.	0	0	Type uitgang deurstatus []. Voor het instellen van de werkingwijze van de uitgang DEURSTATUS (Par. WERKINGSWIJZE UITGANG DEURSTATUS)
			1	
Type of Lock	Werkingsmodus vergrendelingsinrichting	1	0	Type slot []. Voor het instellen van de werkingwijze van de blokkeerinrichting (Par. WERKINGSWIJZE BLOKKEERINRICHTING)
			1	
			2	
			3	
			4	
			5	
			6	
			7	
			8	
Fixed code	Vaste Code	0	0	ON: De ontvanger is geconfigureerd voor de werking in modus vaste code.
			1	OFF: De ontvanger is geconfigureerd voor de werking in modus rolling-code.

# INSTALLATIEHANDLEIDING

Logica	Definitie	Default	Uitgevoerde instelling aanvinken	Beschrijving
<i>Prot. LEU</i>	Het beschermingsniveau instellen	0	0	A - Voor toegang tot het programmeringsmenu is het password niet vereist B - Activeert het in het geheugen opslaan van de afstandsbedieningen via radio. Deze modus wordt in de buurt van het bedieningspaneel uitgevoerd en hiervoor is geen toegang nodig: - Na elkaar drukken op de verborgen toets en de normale toets (T1-T2-T3-T4) van een reeds opgeslagen afstandsbediening in standaardmodus via het menu radio. - Binnen 10 sec. drukken op de verborgen toets en de normale toets (T1-T2-T3-T4) van een afstandsbediening die moet worden opgeslagen. De ontvanger verlaat de programmeringsmodus na 10s, binnen deze tijd is het mogelijk nog meer nieuwe afstandsbedieningen in te voeren, door het vorige punt te herhalen. C - Activeert de automatische invoering van de klonen via radio. Hiermee kunnen de met een universele programmabesturing gemaakte klonen en de geprogrammeerde Replay's zich toevoegen aan het geheugen van de ontvanger. D - Activeert de automatische invoering van de replay's via radio. Hiermee kunnen de geprogrammeerde Replay's aan het geheugen van de ontvanger worden toegevoegd. E - U kunt de parameters van de kaart ook via het U-link netwerk wijzigen
			1	A - Voor toegang tot het programmeringsmenu is het password vereist. Het default password is 1234. De functies B - C - D - E variëren niet ten opzichte van de functionering 0
			2	A - Voor toegang tot het programmeringsmenu is het password vereist. Het default password is 1234. B - Deactiveert het in het geheugen opslaan van de afstandsbedieningen via radio. C - Deactiveert de automatische invoering van de klonen via radio. De functies D - E variëren niet ten opzichte van de functionering 0
			3	A - Voor toegang tot het programmeringsmenu is het password vereist. Het default password is 1234. B - Deactiveert het in het geheugen opslaan van de afstandsbedieningen via radio. D - Deactiveert de automatische invoering van de replay's via radio. De functies C - E variëren niet ten opzichte van de functionering 0
			4	A - Voor toegang tot het programmeringsmenu is het password vereist. Het default password is 1234. B - Deactiveert het in het geheugen opslaan van de afstandsbedieningen via radio. C - Deactiveert de automatische invoering van de klonen via radio. D - Deactiveert de automatische invoering van de replay's via radio. E - De mogelijkheid om de parameters van de kaart ook via het U-link netwerk te wijzigen wordt gedeactiveerd De afstandsbedieningen worden alleen opgeslagen met behulp van het speciale menu Radio. BELANGRIJK: Door dit hoge veiligheidsniveau wordt de toegang belemmerd van de ongewenste klonen zowel als van de eventueel aanwezige radiostoringen.
<i>SERIAL MODE</i>	Seriële modus (Om te identificeren hoe de kaart moet worden geconfigureerd in een BFT-netwerkaansluiting.)	0	0	SLAVE standard: de kaart ontvangt commando's/diagnose/etc. en geeft deze door.
			1	MASTER standard: de kaart stuurt activeringscommando's (START, OPEN, CLOSE, PED, STOP) naar andere kaarten.
<i>ADDRESS</i>	Adres	0	[ ___ ]	"Om het adres van 0 tot 119 van de kaart in een lokale BFT-netwerkaansluiting te identificeren. (zie paragraaf OPTIONELE MODULES SCS)"
<i>door MODE</i>	Werkingsmodus automatische deur (LOGIC 72)*	0	0	Type werkwijze deur []. Voor het instellen van de werkwijze van de deur (Par. WERKINGSWIJZE DEUR)
			1	
			2	
			3	
			4	
			5	
			6	
			7	
			8	
<i>radar SETUP</i>	Activeringsradar aan (LOGIC 73)*	0	0	Type werkwijze radar []. Voor het instellen van de werkwijze van de radar (Par. WERKINGSWIJZE RADAR)
			1	
			2	
<i>BUZZER</i>	Werkingsmodus zoemer (LOGIC 74)*	0	0	Type zoemer []. Voor het instellen van de werkwijze van de zoemer (Par. WERKINGSWIJZE ZOEMER)
			1	
			2	
			3	
<i>REVOUING</i>	Werkingsmodus "kooi" (LOGIC 75)*	0	0	"0" Werking enkele deur. Interne / Externe Deur (Par. AANSLUITING VAN 2 DEUREN IN KOOI-MODUS) "1" Deur ingesteld als INTERN in de werking "Kooi" "2" Deur ingesteld als EXTERN in de werking "Kooi"
			1	
			2	

\*Universele programmeerbare palmtop



# TOEGANG NAAR DE MENU'S Fig. C1

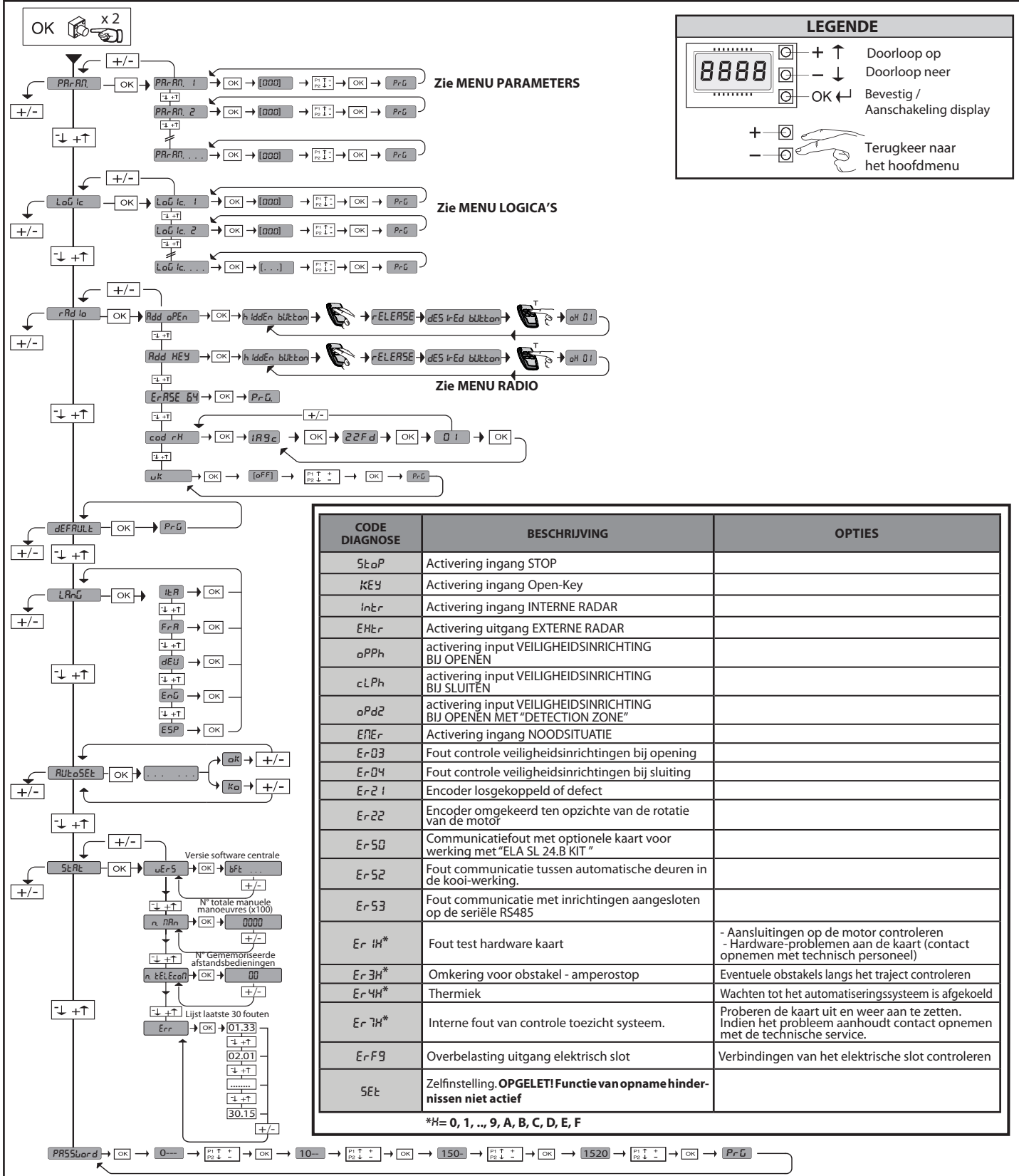

CODE DIAGNOSE	BESCHRIJVING	OPTIES
StoP	Activering ingang STOP	
KEY	Activering ingang Open-Key	
InEr	Activering ingang INTERNE RADAR	
EHtR	Activering uitgang EXTERNE RADAR	
oPPh	activering input VEILIGHEIDSINRICHTING BIJ OPENEN	
cLPh	activering input VEILIGHEIDSINRICHTING BIJ SLUITEN	
oPd2	activering input VEILIGHEIDSINRICHTING BIJ OPENEN MET "DETECTION ZONE"	
ENEr	Activering ingang NOODSITUATIE	
Er03	Fout controle veiligheidsinrichtingen bij opening	
Er04	Fout controle veiligheidsinrichtingen bij sluiting	
Er21	Encoder losgekoppeld of defect	
Er22	Encoder omgekeerd ten opzichte van de rotatie van de motor	
Er50	Communicatiefout met optionele kaart voor werking met "ELA SL 24.B KIT"	
Er52	Fout communicatie tussen automatische deuren in de kooi-werking.	
Er53	Fout communicatie met inrichtingen aangesloten op de seriële RS485	
Er1H*	Fout test hardware kaart	- Aansluitingen op de motor controleren - Hardware-problemen aan de kaart (contact opnemen met technisch personeel)
Er3H*	Omkering voor obstakel - amperstop	Eventuele obstakels langs het traject controleren
Er4H*	Thermiek	Wachten tot het automatiseringssysteem is afgekoeld
Er7H*	Interne fout van controle toezicht systeem.	Proberen de kaart uit en weer aan te zetten. Indien het probleem aanhoudt contact opnemen met de technische service.
ErF9	Overbelasting uitgang elektrisch slot	Verbindingen van het elektrische slot controleren
SEt	Zelfinstelling. <b>OPGELET! Functie van opname hinder-nissen niet actief</b>	

\*H= 0, 1, ..., 9, A, B, C, D, E, F

## Fig. C2

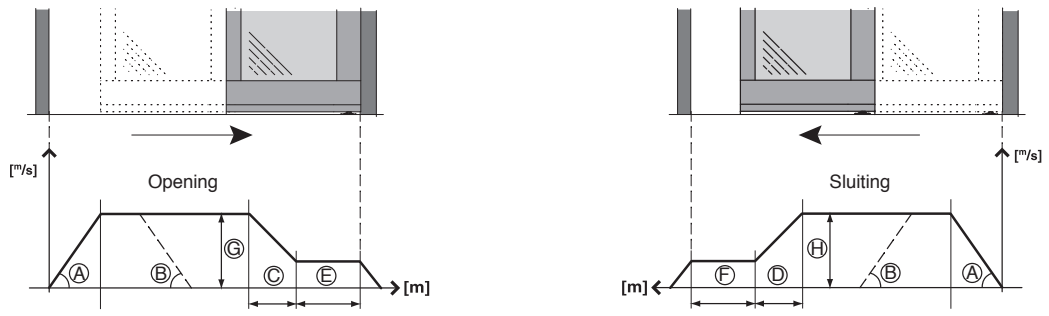

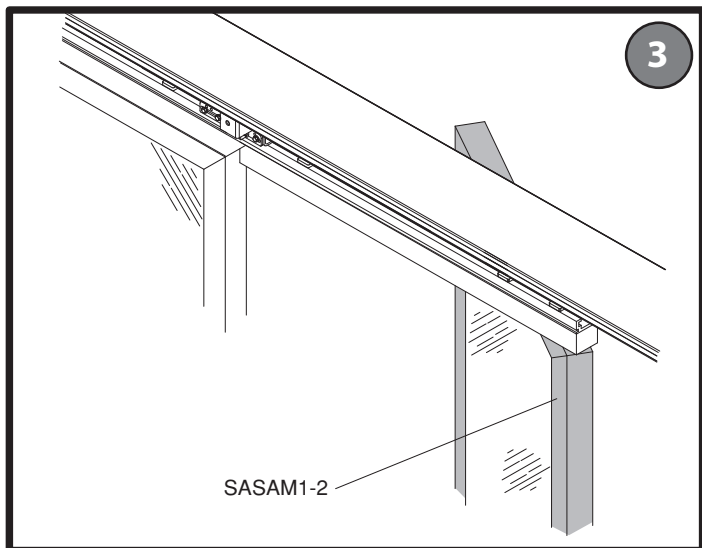
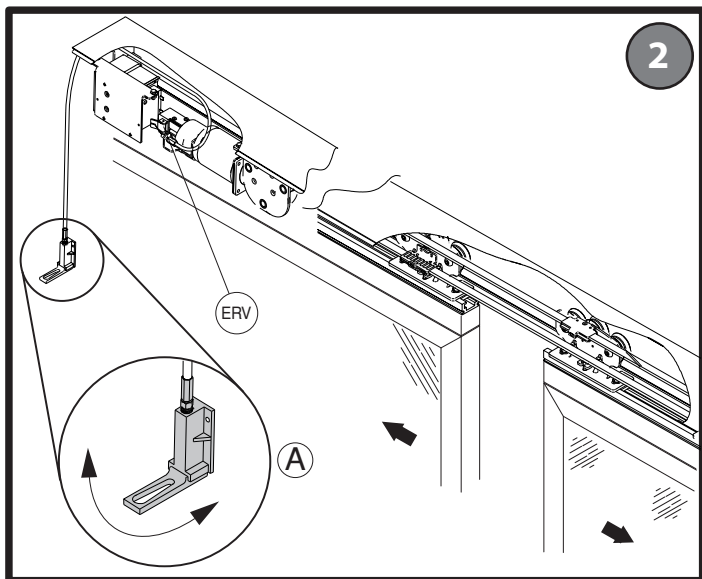
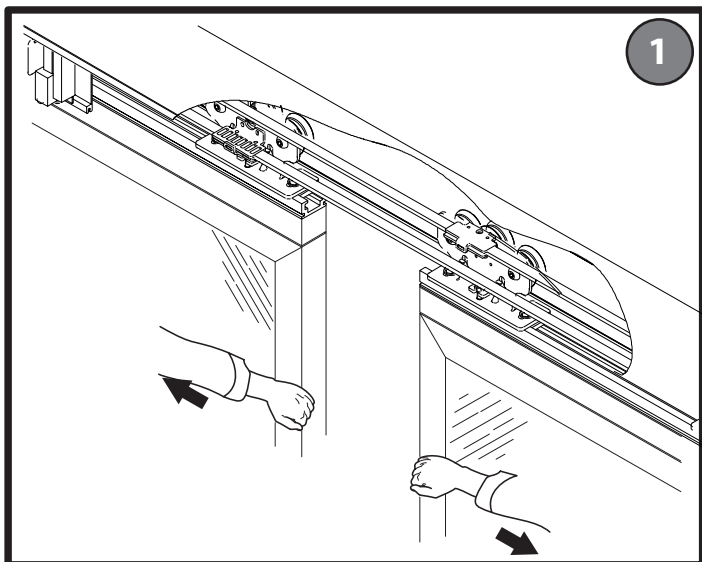

## ITALIANO

## MANUALE D'USO

**ATTENZIONE!** Importanti istruzioni di sicurezza. Leggere e seguire attentamente le Avvertenze e le Istruzioni che accompagnano il prodotto poiché un uso improprio può causare danni a persone, animali o cose. Conservare le istruzioni per consultazioni future e trasmetterle ad eventuali subentranti nell'uso dell'impianto.

Questo prodotto dovrà essere destinato solo all'uso per il quale è stato espressamente installato. Ogni altro uso è da considerarsi improprio e quindi pericoloso. Il costruttore non può essere considerato responsabile per eventuali danni causati da usi impropri, erronei e irragionevoli.

### 1) SICUREZZA GENERALE

Nel ringraziarVi per la preferenza accordata a questo prodotto, la Ditta è certa che da esso otterrete le prestazioni necessarie al Vostro uso.

Questo prodotto risponde alle norme riconosciute della tecnica e della disposizioni relative alla sicurezza se correttamente installato da personale qualificato ed esperto (installatore professionale).

L'automazione, se installata ed utilizzata correttamente, soddisfa gli standard di sicurezza nell'uso. Tuttavia è opportuno osservare alcune regole di comportamento per evitare inconvenienti accidentali:

- Tenere bambini, persone e cose fuori dal raggio d'azione dell'automazione, in particolare durante il movimento.
  - Non permettere a bambini di giocare o sostare nel raggio di azione dell'automazione.
  - Questa automazione non è destinata all'uso da parte di bambini o da parte di persone con ridotte capacità mentali, fisiche e sensoriali, o persone che mancano di conoscenze adeguate a meno che esse non abbiano potuto beneficiare, attraverso l'intermediazione di una persona responsabile della loro sicurezza, di una sorveglianza o di istruzioni riguardanti l'uso dell'apparecchio.
  - I bambini devono essere sorvegliati per sincerarsi che non giochino con l'apparecchio. Non permettere ai bambini di giocare con i controlli fissi. Tenere i telecomandi lontani dai bambini.
  - Evitare di operare in prossimità delle cerniere o organi meccanici in movimento.
  - Non contrastare il movimento dell'anta e non tentare di aprire manualmente la porta se non è stato sbloccato l'attuatore con l'apposita manopola di sblocco.
  - Non entrare nel raggio di azione della porta o cancello motorizzati durante il loro movimento.
  - Non lasciare radiocomandi o altri dispositivi di comando alla portata dei bambini onde evitare azionamenti involontari.
  - L'attivazione dello sblocco manuale potrebbe causare movimenti incontrollati della porta se in presenza di guasti meccanici o di condizioni di squilibrio.
  - In caso di apritapparelle: sorvegliare la tapparella in movimento e tenere lontano le persone finché non è completamente chiusa. Porre cura quando si aziona lo sblocco se presente, poiché una tapparella aperta potrebbe cadere rapidamente in presenza di usura o rotture.
  - La rottura o l'usura di organi meccanici della porta (parte guidata), quali ad esempio cavi, molle, supporti, cardini, guide.. potrebbe generare pericoli. Far controllare periodicamente l'impianto da personale qualificato ed esperto (installatore professionale) secondo quanto indicato dall'installatore o dal costruttore della porta.
  - Per ogni operazione di pulizia esterna, togliere l'alimentazione di rete.
  - Tenere pulite le ottiche delle fotocellule ed i dispositivi di segnalazione luminosa. Controllare che rami ed arbusti non disturbino i dispositivi di sicurezza.
  - Non utilizzare l'automatismo se necessita di interventi di riparazione. In caso di guasto o di malfunzionamento dell'automazione, togliere l'alimentazione di rete sull'automazione, astenersi da qualsiasi tentativo di riparazione o intervento diretto e rivolgersi solo a personale qualificato ed esperto (installatore professionale) per la necessaria riparazione o manutenzione. Per consentire l'accesso, attivare lo sblocco di emergenza (se presente).
  - Per qualsiasi intervento diretto sull'automazione o sull'impianto non previsto dal presente manuale, avvalersi di personale qualificato ed esperto (installatore professionale).
  - Con frequenza almeno annuale far verificare l'integrità e il corretto funzionamento dell'automazione da personale qualificato ed esperto (installatore professionale), in particolare di tutti i dispositivi di sicurezza.
  - Gli interventi d'installazione, manutenzione e riparazione devono essere documentati e la relativa documentazione tenuta a disposizione dell'utilizzatore.
  - Il mancato rispetto di quanto sopra può creare situazioni di pericolo.
- Tutto quello che non è espressamente previsto nel manuale d'uso, non è permesso. Il buon funzionamento dell'operatore è garantito solo se vengono rispettate le prescrizioni riportate in questo manuale. La Ditta non risponde dei danni causati dall'insosservanza delle indicazioni riportate in questo manuale. Lasciando inalterate le caratteristiche essenziali del prodotto, la Ditta si riserva di apportare in qualunque momento le modifiche che essa ritiene convenienti per migliorare tecnicamente, costruttivamente e commercialmente il prodotto, senza impegnarsi ad aggiornare la presente pubblicazione.**

### 2) MANUTENZIONE

- Ad ogni sintomo di anomalie o malfunzionamento rivolgersi solo a personale qualificato.
- Effettuare una revisione periodica dell'automazione ogni 6 mesi o comunque dopo 1.000.000 di manovre.

### 3) MANOVRA DI EMERGENZA

#### 3.1) Senza dispositivi di blocco o di batterie tampone (Fig. 1).

Le porte si aprono spingendo manualmente le ante nel verso di scorrimento apertura oppure se installato il sistema a sfondamento SASAM 1-2, è sufficiente spingere frontalmente le ante nel verso della via di fuga.

#### 3.2) Con elettroserratura mod. ERV (Fig. 2).

In presenza del dispositivo elettroserratura mod. ERV, bisogna attivare il comando di sblocco manuale. La levetta di comando (Fig. 2 Rif. A) è situata nei pressi della motorizzazione. Tirando verso il basso la levetta, l'elettroserratura viene sbloccata manualmente e le ante si possono spingere a mano nel verso di scorrimento apertura. Per ripristinare l'elettroserratura, spingere la levetta verso l'alto (Fig. 2 Rif. A).

Per l'installazione dello sblocco manuale ERV attenersi alle istruzioni specifiche di montaggio.

**ATTENZIONE!** L'installatore si impegna ad istruire l'utente circa l'uso dello sblocco per le manovre di emergenza.

#### 3.3) Con dispositivi di ante a sfondamento mod. SASAM1-2 (Fig. 3).

Nel caso di ante a sfondamento, è sufficiente spingere frontalmente le ante affinché si aprano come una porta battente nel verso della via di fuga indicata. Quando vengono azionate le ante a sfondamento, un contatto elettrico blocca l'automazione fino al ripristino della posizione di scorrimento delle ante. Per ripristinare il funzionamento è sufficiente riportare l'anta nella sua posizione di normale scorrimento. Per l'installazione del dispositivo SASAM attenersi alle istruzioni specifiche di montaggio.

## ENGLISH

## USER'S MANUAL

**WARNING!** Important safety instructions. Carefully read and comply with the Warnings and Instructions that come with the product as improper use can cause injury to people and animals and damage to property. Keep the instructions for future reference and hand them on to any new users.

This product is meant to be used only for the purpose for which it was explicitly installed. Any other use constitutes improper use and, consequently, is hazardous. The manufacturer cannot be held liable for any damage as a result of improper, incorrect or unreasonable use.

### 1) GENERAL SAFETY

Thank you for choosing this product. The Firm is confident that its performance will meet your operating needs.

This product meets recognized technical standards and complies with safety provisions when installed correctly by qualified, expert personnel (professional installer).

If installed and used correctly, the automated system will meet operating safety standards. Nonetheless, it is advisable to observe certain rules of behaviour so that accidental problems can be avoided:

- Keep adults, children and property out of range of the automated system, especially while it is moving.
- Do not allow children to play or stand within range of the automated system.
- This automated system is not meant for use by children or by people with impaired mental, physical or sensory capacities, or people who do not have suitable knowledge, unless a person who is responsible for their safety provides them with necessary supervision or instructions on how to use the device.
- Children must be supervised to ensure they do not play with the device. Do not allow children to play with the fixed controls. Keep remote controls out of reach of children.
- Do not work near hinges or moving mechanical parts.
- Do not hinder the leaf's movement and do not attempt to open the door manually unless the actuator has been released with the relevant release knob.
- Keep out of range of the motorized door or gate while they are moving.
- Keep remote controls or other control devices out of reach of children in order to avoid the automated system being operated inadvertently.
- The manual release's activation could result in uncontrolled door movements if there are mechanical faults or loss of balance.
- When using roller shutter openers: keep an eye on the roller shutter while it is moving and keep people away until it has closed completely. Exercise care when activating the release, if such a device is fitted, as an open shutter could drop quickly in the event of wear or breakage.

- The breakage or wear of any mechanical parts of the door (operated part), such as cables, springs, supports, hinges, guides..., may generate a hazard. Have the system checked by qualified, expert personnel (professional installer) at regular intervals according to the instructions issued by the installer or manufacturer of the door.
- When cleaning the outside, always cut off mains power.
- Keep the photocells' optics and illuminating indicator devices clean. Check that no branches or shrubs interfere with the safety devices.
- Do not use the automated system if it is in need of repair. In the event the automated system breaks down or malfunctions, cut off mains power to the system; do not attempt to repair or perform any other work to rectify the fault yourself and instead call in qualified, expert personnel (professional installer) to perform the necessary repairs or maintenance. To allow access, activate the emergency release (where fitted).
- If any part of the automated system requires direct work of any kind that is not contemplated herein, employ the services of qualified, expert personnel (professional installer).
- At least once a year, have the automated system, and especially all safety devices, checked by qualified, expert personnel (professional installer) to make sure that it is undamaged and working properly.
- A record must be made of any installation, maintenance and repair work and the relevant documentation kept and made available to the user on request.
- Failure to comply with the above may result in hazardous situations.

**Anything that is not explicitly provided for in the user guide is not allowed. The operator's proper operation can only be guaranteed if the instructions given herein are complied with. The Firm shall not be answerable for damage caused by failure to comply with the instructions featured herein. While we will not alter the product's essential features, the Firm reserves the right, at any time, to make those changes deemed opportune to improve the product from a technical, design or commercial point of view, and will not be required to update this publication accordingly.**

## 2) MAINTENANCE

- For any symptom of anomaly or malfunction, only refer to qualified personnel.
- Carry out a periodical revision of the automation system every 6 months or, in any case, after 1,000,000 manoeuvres.

## 3) EMERGENCY MANOEUVRE

### 3.1) Without locking devices or buffer batteries (Fig. 1).

Open the doors by manually pushing the leaves in the slide-open direction, or, when the SASAM 1-2 breakout system is installed, simply push the leaves open towards the escape route.

### 3.2) With ERV mod. electric lock (Fig. 2).

When the ERV mod. device is fitted, activate the manual release control. The control lever is situated near the motor drive. When the lever (Fig. 2 Rif. A) is pulled downwards, the electric lock is manually released and the leaves can be pushed by hand in the slide-open direction. To restore the electric lock, push the lever upwards (Fig. 2 Rif. A).

Refer to the specific assembly instructions to install the ERV manual release.

**WARNING! The installer undertakes to instruct the user on how to use the release for emergency operation.**

### 3.3) With breakout door devices mod. SASAM1-2 (Fig. 3)

In the case of breakout doors, simply pushing the door leaves head on causes them to swing open like a hinged door in the direction of the indicated escape route. When breakout doors are operated, an electric contact locks out the automated system until the door leaves have been returned to their sliding position. To restore operation, simply move the door leaf back to its normal sliding position. Refer to the specific assembly instructions to install the SASAM device.

## FRANÇAIS

## MANUEL D'UTILISATION

**ATTENTION ! Instructions de sécurité importantes. Veuillez lire et suivre attentivement tous les avertissements et toutes les instructions fournis avec le produit sachant qu'un usage incorrect peut provoquer des préjudices aux personnes, aux animaux ou aux biens. Veuillez conserver les instructions pour d'ultérieures consultations et pour les transmettre aux propriétaires futurs éventuels.**

**Cet appareil ne peut être destiné qu'à l'usage pour lequel il a été expressément installé. Tout autre usage sera considéré comme impropre et donc dangereux. Le fabricant ne sera en aucun cas considéré comme responsable des préjudices dus à un usage impropre, erroné ou déraisonnable.**

## 1) SECURITE GÉNÉRALE

Nous vous remercions d'avoir choisi ce produit qui, nous n'en doutons pas, saura vous garantir les performances attendues.

Ce produit, correctement installé par du personnel qualifié et expérimenté (monteur professionnel) est conforme aux normes reconnues de la technique et des prescriptions de sécurité.

Si l'automatisation est montée et utilisée correctement, elle garantit la sécurité d'utilisation prescrite. Il est cependant nécessaire de respecter certaines règles de comportement pour éviter tout inconvénient accidentel.

- Tenir les enfants, les personnes et les objets à l'écart du rayon d'action de l'automatisation, en particulier pendant son fonctionnement.
- Empêcher les enfants de jouer ou de stationner dans le rayon d'action de l'automatisation.
- Cette automatisation n'est pas destinée à être utilisée par des enfants, des personnes ayant des capacités mentales, physiques et sensorielles réduites ou des personnes ne disposant pas des connaissances nécessaires à moins de disposer, par l'entremise d'une personne responsable de leur sécurité, d'une surveillance ou d'instructions sur l'usage de l'appareil.
- Les enfants doivent être surveillés afin de s'assurer qu'ils ne jouent pas avec l'appareil. Interdire aux enfants de jouer avec les contrôles fixes. Ranger les télécommandes hors de portée des enfants.
- Éviter d'opérer à proximité des charnières ou des organes mécaniques en mouvement.
- Ne pas s'opposer volontairement au mouvement du vantail et ne pas tenter d'ouvrir la porte à la main si le déclencheur n'est pas déverrouillé avec le levier de déverrouillage prévu à cet effet.
- Ne pas entrer dans le rayon d'action du portail/de la porte motorisé/e pendant son mouvement.
- Ranger les radiocommandes ou les autres dispositifs de commande hors de portée des enfants afin d'éviter tout actionnement involontaire.
- L'activation du déverrouillage manuel risque de provoquer des mouvements incontrôlés de la porte en présence de panes mécaniques ou de conditions de déséquilibre.
- Avec les ouvre-stores: surveiller le store en mouvement et veiller à ce que les personnes restent à l'écart tant qu'il n'est pas complètement fermé. Actionner l'éventuel déverrouillage avec prudence car si un store reste ouvert il peut tomber brutalement s'il est usé ou cassé.
- La rupture ou l'usure des organes mécaniques de la porte (partie guidée), tels que les câbles, les ressorts, les supports et les gonds peuvent générer des risques. Faire contrôler périodiquement l'installation par du personnel qualifié et expérimenté (monteur professionnel), conformément aux indications du monteur ou du fabricant de la porte.
- Mettre hors tension avant d'accomplir les opérations de nettoyage extérieur.
- Veiller à la propreté des lentilles des photocellules et des lampes de signalisation. Veiller à ce que les dispositifs de sécurité ne soient pas gênés par des branches ou des arbustes.
- Ne pas utiliser l'automatisation si elle a besoin d'être réparée. En cas de panne ou de mauvais fonctionnement de l'automatisation, mettre l'automatisation hors tension, éviter toute tentative de réparation ou d'intervention directe et s'adresser uniquement à du personnel qualifié et expérimenté (monteur professionnel) pour la réparation ou les opérations d'entretien nécessaires. Pour permettre l'accès, activer le déverrouillage d'urgence (s'il y en a un).
- Pour toutes les interventions directes sur l'automatisation ou sur l'installation non prévues dans le présent manuel, s'adresser uniquement à du personnel qualifié et expérimenté (monteur professionnel).
- Une fois par an au moins, faire vérifier le bon état et le bon fonctionnement de l'automatisation par du personnel qualifié et expérimenté (monteur professionnel) et en particulier tous les dispositifs de sécurité.
- Les interventions de montage, d'entretien et de réparation doivent être documentées et cette documentation doit être tenue à la disposition de l'utilisateur.
- Le non respect des prescriptions ci-dessus peut être à l'origine de dangers.

**Tout ce qui n'est pas expressément prévu dans le manuel de montage est interdit. Le bon fonctionnement de l'appareil n'est garanti que si les données indiquées sont respectées. Le fabricant ne répond pas des dommages provoqués par l'inobservation des indications données dans ce manuel.**

**En laissant inaltérées les caractéristiques essentielles de l'appareil, l'entreprise se réserve le droit d'apporter à tout moment les modifications qu'elle jugera opportunes pour améliorer le produit du point de vue technique, commercial et de sa construction, sans s'engager à mettre à jour la présente publication.**

## 2) ENTRETIEN

- A chaque signal d'anomalie ou mauvais fonctionnement, s'adresser exclusivement à du personnel qualifié.
- Effectuer une révision périodique de la motorisation tous les 6 mois ou en tous les cas après 1.000.000 de manoeuvres.

## 3) MANOEUVRE D'URGENCE

### 3.1) Sans dispositifs de blocage ou batteries de secours (Fig. 1).

Les portes s'ouvrent en poussant manuellement les vantaux dans le sens de coulissement d'ouverture. Si le dispositif à défoncement SASAM 1-2 est installé, il suffit de pousser les vantaux dans la direction de la voie de secours.

### 3.2) Avec serrure électrique mod. ERV (Fig. 2).

En présence du dispositif serrure électrique mod. ERV, il faut activer la commande de déblocage manuelle. Le levier de commande (Fig. 2 Rif. A) se trouve à proximité de la motorisation. En tirant le levier vers le bas, la serrure électrique se déblocage manuellement et les vantaux peuvent être poussés manuellement dans la direction de coulissement d'ouverture. Pour rétablir la serrure électrique, pousser le levier vers le haut (Fig. 2 Rif. A). Pour installer le déverrouillage manuel ERV suivez scrupuleusement les instructions de montage spécifiques.

**ATTENTION! Le monteur s'engage à apprendre à l'utilisateur comment utiliser le déverrouillage pour les manoeuvres d'urgence.**

### 3.3) Avec les dispositifs de vantail à défoncement modèle SASAM1-2 (Fig. 3).

Sur les vantaux à défoncement, il suffit de pousser devant soi les vantaux pour qu'ils s'ouvrent, comme une porte à battant dans le sens de la voie de fuite. Lorsque vous actionnez les vantaux à défoncement, un contact électrique verrouille l'automatisation jusqu'au rétablissement de la position de glissement des vantaux. Pour rétablir le fonctionnement il suffit de ramener le vantail dans sa position normale de glissement. Pour installer le dispositif SASAM suivez scrupuleusement les instructions de montage spécifiques.

## DEUTSCH

## BEDIENUNGSANLEITUNG

**Hinweise sowie die Bedienungsanleitung, die das Produkt begleiten, denn eine falsche Benutzung des Produkts kann zu Verletzungen von Menschen und Tieren sowie zu Sachschäden führen. Bitte bewahren Sie die Anweisungen für die zukünftige Konsultation sowie für eventuelle zukünftige Benutzer der Anlage auf.**

**Dieses Produkt ist ausschließlich für den Einsatz bestimmt, für den es ausdrücklich installiert worden ist. Alle sonstigen Einsatzweisen gelten als Zweckentfremdung und somit als gefährlich. Der Hersteller kann nicht für eventuelle Schäden haftbar gemacht werden, die auf Zweckentfremdung oder unsachgemäße Verwendung zurückzuführen sind.**

## 1) ALLGEMEINE SICHERHEIT

Wir danken Ihnen dafür, dass Sie diesem Produkt den Vorzug gegeben haben, und sind sicher, dass Sie mit ihm die für Ihre Anwendung erforderlichen Leistungen erzielen werden.

Dieses Produkt entspricht den anerkannten Normen der Technik sowie den Sicherheitsbestimmungen, falls es von qualifiziertem Fachpersonal (professioneller Installateur) ordnungsgemäß installiert wird.

Bei ordnungsgemäßer Installation und Benutzung erfüllt die Automatisierung die geforderten Sicherheitsstandards. Dennoch sollten einige Verhaltensregeln beachtet werden, um Zwischenfälle zu vermeiden:

- Halten Sie Kinder, Personen und Sachen aus dem Wirkungsbereich der Automatisierung fern, vor allem während der Bewegung.
- Verhindern Sie, dass sich Kindern im Aktionsradius der Automatisierung aufhalten oder dort spielen.
- Diese Automatisierung ist nicht für die Benutzung durch Kinder, Personen mit eingeschränkten geistigen, körperlichen oder sensorischen Fähigkeiten oder Personen ohne angemessene Kenntnisse vorgesehen, es sei denn, sie werden durch ihren Sicherheitsbeauftragten überwacht oder in die Benutzung der Vorrichtung eingewiesen.
- Kinder müssen überwacht werden, um sicherzustellen, dass sie nicht mit der Vorrichtung spielen. Stellen Sie sicher, dass die Kinder nicht mit den festen Bedienelementen spielen. Halten Sie die Fernbedienungen von Kindern fern.
- Vermeiden Sie Arbeiten in der Nähe der Scharniere oder der beweglichen Bauteile.
- Halten Sie die Bewegung der Tür nicht auf und versuchen Sie nicht, die Tür von Hand zu öffnen, wenn der Trieb nicht mit dem entsprechenden Entsperrhebel entsperrt worden ist.
- Halten Sie sich während der Bewegung aus dem Aktionsradius der Tür oder des motorisierten Tors fern.
- Halten Sie die Funkfernbedienung oder sonstige Steuerungsvorrichtungen von Kindern fern, um unbeabsichtigte Betätigungen der Automatisierung zu vermeiden.
- Die Aktivierung der manuellen Entsperrung könnte bei mechanischen Defekten oder Ungleichgewichtssituationen zu unkontrollierten Bewegungen der Tür führen.
- Bei Rollladenaufbauten: Überwachen Sie den Rollladen während der Bewegung und halten Sie Personen fern, bis er vollständig geschlossen ist. Gehen Sie bei der Betätigung der eventuellen Entsperrung mit Vorsicht vor, da der offene Rollladen bei Brüchen oder Abnutzung herunterfallen könnte.
- Das Brechen oder die Abnutzung der mechanischen Organe der Tür (geführter Teil) wie zum Beispiel Kabel, Federn, Aufhängungen, Führungen usw. könnte zu Gefahren führen. Lassen Sie die Anlage in regelmäßigen Abständen von qualifiziertem Fachpersonal (professioneller Installateur) unter Beachtung der Angaben des Installateurs oder des Herstellers der Tür überprüfen.
- Unterbrechen Sie vor allen externen Reinigungsarbeiten die Stromversorgung.
- Halten Sie die Linsen der Fotozellen und die Anzeigevorrichtungen sauber. Stellen Sie sicher, dass die Sicherheitsvorrichtungen nicht durch Zweige oder Sträucher beeinträchtigt werden.
- Benutzen Sie die Automatisierung nicht, falls sie Reparatureingriffe erforderlich macht. Unterbrechen Sie bei Beschädigungen oder Funktionsstörungen die Stromversorgung der Automatisierung, unternehmen Sie keine Reparaturversuche oder direkte Eingriffe und wenden Sie sich für die erforderliche Reparatur oder Wartung an qualifiziertes Fachpersonal (professioneller Installateur). Aktivieren Sie für den Zugang die Notfallsperre (falls vorhanden).
- Wenden Sie sich für alle im vorliegenden Handbuch nicht vorgesehenen direkten Eingriffe an der Automatisierung oder der Anlage an qualifiziertes Fachpersonal (professioneller Installateur).
- Lassen Sie die Umkehrzeit und den ordnungsgemäßen Betrieb der Automatisierung sowie insbesondere der Sicherheitsvorrichtungen zumindest einmal jährlich von qualifiziertem Fachpersonal (professioneller Installateur) überprüfen.
- Die Installations-, Wartungs- und Reparatureingriffe müssen dokumentiert werden und die Dokumentation muss dem Benutzer zur Verfügung gehalten werden.
- Die Nichtbeachtung dieser Anweisung kann zu Gefahrensituationen führen.

**Alles, was im Installationshandbuch nicht ausdrücklich vorgesehen ist, ist untersagt. Der ordnungsgemäße Betrieb des Triebwerks kann nur garantiert werden, wenn alle angegebenen Daten eingehalten werden. Die Firma haftet nicht für Schäden, die auf die Nichtbeachtung der Hinweise im vorliegenden Handbuch zurückzuführen sind.**

**Unter Beibehaltung der wesentlichen Eigenschaften des Produktes kann die Firma jederzeit und ohne Verpflichtung zur Aktualisierung des vorliegenden Handbuchs Änderungen zur technischen, konstruktiven oder handelstechnischen Verbesserung vornehmen.**

## 2) WARTUNG

- Bei jedem Anzeichen von Abweichungen oder Störungen ausschließlich Fachpersonal verständigen.
- Eine regelmäßige Durchsicht des Antriebs aller 6 Monate oder zumindest nach 1.000.000 Bedienvorgängen durchführen.

## 3) HANDHABUNG IM NOTFALL

### 3.1) Ohne Sperre oder Pufferbatterie (Fig. 1).

Zum Öffnen der Türen schiebt man die Gleitflügel von Hand auf. Ist die Paniksicherung SASAM 1-2 installiert, reicht es aus, die Flügel von vorne in Fluchrichtung aufzudrücken.

### 3.2) Mit Elektroschloß ERV (Fig. 2).

Ist ein Elektroschloß des Modells ERV eingebaut, muß die Entsperrvorrichtung betätigt werden. Der Bedien-





hebel liegt (Fig. 2 Rif. A) in der Nähe des Antriebsmotors. Zieht man ihn nach unten, wird das Elektroschloß manuell entspernt und die Flügel lassen sich in Laufrichtung aufschieben. Durch Drücken des Hebels nach oben wird das Elektroschloß wieder in Betrieb genommen. (Fig. 2 Rif. A). Bitte beachten Sie bei der Installation der manuellen Entsperrung ERV die spezifischen Montageanweisungen.

**ACHTUNG! Der Monteur verpflichtet sich, den Benutzer in die Benutzung der Entsperrung für Notfallmanöver einzuweisen.**

### 3.3) Bei Flügeln mit Forcier-Vorrichtung Modell SASAM1-2 (Fig. 3).

Bei Flügeln mit Forcier-Vorrichtung ist es ausreichend, die Flügel frontal zu drücken, damit sie sich wie eine angeschlagene Tür in der angezeigten Fluchrichtung öffnen. Wenn die forcierbaren Flügel betätigt werden, blockiert ein elektrischer Kontakt die Automatisierung bis zur Wiederherstellung der Gleitrichtung der Flügel. Zur Wiederherstellung des normalen Betriebs ist es ausreichend, den Flügel wieder in seine normale Gleitposition zu bringen. Bitte beachten Sie bei der Installation der Vorrichtung SASAM die spezifischen Montageanweisungen.

## ESPAÑOL

## MANUAL DE USO

**¡ATENCIÓN! Instrucciones de seguridad importantes. Leer y seguir con atención las Advertencias y las Instrucciones que acompañan el producto, ya que el uso inapropiado puede causar daños a personas, animales o cosas. Guardar las instrucciones para futuras consultas y transmitir las a eventuales reemplazantes en el uso de la instalación.**

**Este producto se deberá utilizar únicamente para el uso para el cual ha sido expresamente instalado. Cualquier otro uso se considerará inadecuado y por lo tanto peligroso. El fabricante no se responsabiliza por posibles daños causados debido a usos inapropiados, erróneos e irrazonables.**

### 1) SEGURIDAD GENERAL

Le agradecemos por haber elegido este producto, en la Empresa estamos seguros que obtendrán las prestaciones necesarias para su uso.

Este producto responde a las normas reconocidas de la técnica y de las disposiciones inherentes a la seguridad siempre que haya sido correctamente instalado por personal cualificado y experto (instalador profesional).

La automatización, si se instala y utiliza de manera correcta, cumple con los estándares de seguridad para el uso. Sin embargo es conveniente respetar algunas reglas de comportamiento para evitar inconvenientes accidentales:

- Mantener a niños, personas y cosas fuera del radio de acción de la automatización, especialmente durante su movimiento.
- No permitir que los niños jueguen o permanezcan en el radio de acción de la automatización.
- Esta automatización no está destinada para ser utilizada por niños o por personas con capacidades mentales, físicas y sensoriales reducidas, o personas que no cuenten con conocimientos adecuados, salvo que sean supervisadas o hayan recibido instrucciones de uso del equipo por parte de una persona responsable de su seguridad.
- Los niños deben ser vigilados para cerciorarse que no jueguen con el equipo. No permitir que los niños jueguen con los controles fijos. Mantener los mandos a distancia alejados de los niños.
- Evitar operar cerca de las bisagras o de los órganos mecánicos en movimiento.
- No obstaculizar el movimiento de la hoja y no intentar abrir manualmente la puerta si no se ha desbloqueado el accionador con el botón de desbloqueo específico.
- No ingresar al radio de acción de la puerta o cancela motorizadas durante el movimiento de las mismas.
- No dejar radiomandos u otros dispositivos de mando al alcance de niños, para evitar accionamientos involuntarios.
- La activación del desbloqueo manual podría causar movimientos incontrolados de la puerta en caso de averías mecánicas o condiciones de desequilibrio.
- En caso de automatizaciones para persianas enrollables: vigilar la persiana en movimiento y mantener alejadas a las personas hasta que esté completamente cerrada. Tener precaución cuando se acciona el desbloqueo, si estuviera presente, puesto que una persiana enrollable abierta podría caer rápidamente en caso de desgaste o roturas.
- La rotura o el desgaste de órganos mecánicos de la puerta (parte guiada), como por ejemplo cables, muelles, soportes, goznes, guías, etc. podría generar peligros. Hacer controlar periódicamente la instalación por personal cualificado y experto (instalador profesional), según lo indicado por el instalador o por el fabricante de la puerta.
- Para cualquier operación de limpieza exterior, interrumpir la alimentación de red.
- Mantener limpias las ópticas de las fotocélulas y los dispositivos de señalización luminosa. Controlar que ramas y arbustos no obstaculicen los dispositivos de seguridad.
- No utilizar la automatización si necesita intervenciones de reparación. En caso de avería o de defecto de funcionamiento de la automatización, interrumpir la alimentación de red en la automatización, abstenerse de cualquier intento de reparación o intervención directa y recurrir sólo a personal cualificado y experto (instalador profesional) para la necesaria reparación y mantenimiento. Para permitir el acceso, activar el desbloqueo de emergencia (si estuviera presente).
- Para cualquier intervención directa en la automatización o en la instalación no prevista por el presente manual, recurrir a personal cualificado y experto (instalador profesional).
- Al menos una vez al año hacer controlar la integridad y el correcto funcionamiento de la automatización por personal cualificado y experto (instalador profesional), en particular de todos los dispositivos de seguridad.
- Las intervenciones de instalación, mantenimiento y reparación deben ser registradas y la documentación correspondiente se debe mantener a disposición del usuario.
- El incumplimiento de lo antes indicado puede provocar situaciones de peligro.

**Todo aquello que no expresamente previsto en el manual de uso, no está permitido. El buen funcionamiento del operador es garantizado sólo si se respetan las prescripciones indicadas en el presente manual. La Empresa no se responsabiliza por los daños causados por el incumplimiento de las indicaciones dadas en el presente manual.**

**Dejando inalteradas las características esenciales del producto, la Empresa se reserva el derecho de realizar, en cualquier momento, modificaciones que considere convenientes para mejorar la técnica, la fabricación y la comercialización del producto, sin comprometerse a actualizar la presente publicación.**

### 2) MANTENIMIENTO

- Ante cualquier síntoma de anomalía o de mal funcionamiento, dirijase únicamente a personal cualificado.
- Es preciso efectuar una revisión periódica del automatismo cada 6 meses o, en cualquier caso, después de 1.000.000 de maniobras.

### 3) MANIOBRA DE EMERGENCIA

#### 3.1) Sin dispositivos de bloqueo o de baterías tampón (Fig. 1).

Las puertas se abren empujando manualmente las hojas en el sentido de deslizamiento de apertura o bien, si está instalado el sistema de apertura de las hojas por empuje SASAM 1-2, es suficiente con empujar frontalmente las hojas en el sentido de la vía de fuga.

#### 3.2) Con electrocerradura mod. ERV (Fig. 2).

En presencia del dispositivo electrocerradura mod. ERV, hay que activar el mecanismo de desbloqueo manual. La palanca de mando (Fig. 2 Rif. A) está situada cerca del motor. Tirando de esta palanca hacia abajo, la electrocerradura se desbloquea manualmente y las hojas se pueden empujar a mano en el sentido de deslizamiento de apertura. Para reactivar la electrocerradura, hay que empujar la palanca hacia arriba (Fig. 2 Rif. A).

#### 3.3) Con dispositivos de apertura de las hojas con plegado mod. SASAM1-2 (Fig. 3)

En el caso de hojas con mecanismo de apertura con plegado, es suficiente con empujar frontalmente las hojas para que se abran como una puerta batiente en el sentido de la vía de escape indicada. Cuando se accionan las hojas con mecanismo de apertura con plegado, un contacto eléctrico bloquea la automatización hasta que se restablezca la posición de desplazamiento de las hojas. Para restablecer el funcionamiento, es suficiente colocar la hoja en su posición de desplazamiento normal. Para la instalación del dispositivo SASAM, seguir las instrucciones de montaje específicas.

**ander gebruik dient als oneigenlijk en dus gevaarlijk beschouwd te worden. De fabrikant mag niet verantwoordelijk worden gehouden voor eventuele schade veroorzaakt door oneigenlijk, verkeerd of onredelijk gebruik.**

### 1) ALGEMENE VEILIGHEID

Wij danken u ervoor dat u de voorkeur hebt gegeven aan dit product. Wij als bedrijf zijn er zeker van dat dit product de voor uw gebruik noodzakelijke prestaties kan leveren.

Dit product voldoet aan de erkende normen van de techniek en van de bepalingen betreffende de veiligheid, indien correct geïnstalleerd door gekwalificeerd en ervaren personeel (professionele installateur).

Het automatiseringssysteem, indien juist geïnstalleerd en gebruikt, voldoet aan de vereiste veiligheidsgraad bij het gebruik. Het is niettemin nuttig enkele gedragsregels in acht te nemen om onopzettelijke ongemakken te vermijden:

- Kinderen, personen en voorwerpen buiten de actieradius van het automatiseringssysteem houden, met name tijdens de beweging.
- Niet aan kinderen toestaan om in de actieradius van het automatiseringssysteem te spelen of zich daarbinnen te bevinden.
- Deze automatisering is niet bestemd voor gebruik vanwege kinderen of personen met beperkte mentale, lichamelijke en sensorische capaciteiten, of vanwege personen die het toestel niet voldoende kennen, tenzij ze beroep kunnen doen op de hulp van een persoon die verantwoordelijk is voor hun veiligheid en die toezicht houdt of de nodige instructies verschaft m.b.t. het gebruik van het toestel.
- De kinderen moeten in het oog worden gehouden zodanig dat ze zeker niet met het toestel gaan spelen. De kinderen niet laten spelen met de vaste controles. De afstandsbedieningen uit de buurt van de kinderen houden.
- Vermijden om te werken in de buurt van de scharnieren of bewegende mechanische onderdelen.
- De beweging van de vleugel niet tegengaan en niet proberen de deur handmatig te openen, als de actuator niet gedeblokkeerd is met de speciale deblokkeringsknop.
- Niet de actieradius van de gemotoriseerde deur of hek betreden tijdens de beweging daarvan.
- Afstandsbedieningen of andere besturingsinrichtingen buiten bereik van kinderen bewaren om ongewilde activeringen te vermijden.
- De activering van de handmatige deblokkering zou ongecontroleerde bewegingen van de deur kunnen veroorzaken, als dit gebeurt tijdens mechanische storingen of in onevenwichtige toestanden.
- In geval van afstandsbediening rolluiken: het bewegende rolluik controleren en de personen op een afstand houden tot deze niet volledig gesloten is. Opletten wanneer de deblokkering wordt geactiveerd, indien aanwezig, omdat een open rolluik snel zou kunnen vallen in aanwezigheid van slijtage of gebreken.
- Het stukgaan of de slijtage van mechanische onderdelen van de deur (geleide deel), zoals bijvoorbeeld kabels, veren, steunen, klepscharnieren, geleiders, kan gevaren veroorzaken. De installatie periodek laten controleren door gekwalificeerd en ervaren personeel (professionele installateur) volgens hetgeen aangegeven door de installateur of de deurenfabrikant.
- Voor alle externe schoonmaakwerkzaamheden het voedingsnet loskoppelen.
- De optieken van de fotocellen en de signaleringsinrichtingen schoon houden. Controleren of takken en struiken de veiligheidsinrichtingen niet storen.
- Het automatisme niet gebruiken, als daarop onderhoudswerkzaamheden nodig zijn. In geval van storing of defect van het automatiseringssysteem, het voedingsnet loskoppelen van het automatiseringssysteem, geen pogingen ondernemen tot reparatie of directe werkzaamheden en zich alleen tot gekwalificeerd en ervaren personeel wenden (professionele installateur) voor de noodzakelijke reparatie of onderhoud. Om de toegang mogelijk te maken, de nood-deblokkering activeren (indien aanwezig).
- Voor wat voor directe werkzaamheden dan ook op het automatiseringssysteem of de installatie, die niet door deze handleiding voorzien zijn, gebruik maken van gekwalificeerd en ervaren personeel (professionele installateur).
- Minstens eenmaal per jaar de goede toestand en de correcte werking van het automatiseringssysteem laten controleren door gekwalificeerd en ervaren personeel (professionele installateur), met name van alle veiligheidsinrichtingen.
- De installatie-, onderhouds- en reparatiewerkzaamheden moeten gedocumenteerd worden en de desbetreffende documentatie moet ter beschikking worden gehouden van de gebruiker.
- Het niet naleven van hetgeen hierboven beschreven is, kan gevaarlijke situaties creëren.

**Al hetgeen niet uitdrukkelijk voorzien is in deze gebruikershandleiding, is niet toegestaan. De goede werking van de controller is alleen gegarandeerd, als de voorschriften aanwezig in deze handleiding in acht worden genomen. Het bedrijf is niet gehouden zich te verantwoorden voor de schade veroorzaakt door het niet in acht nemen van de aanwijzingen vermeld in deze handleiding.**

**Terwijl de hoofdkenmerken van het product ongewijzigd blijven, behoudt het Bedrijf zich het recht voor om op ieder willekeurig moment die wijzigingen aan te brengen die zij geschikt acht om het product technisch, constructief en commercieel gezien te verbeteren, zonder deze publicatie te hoeven bijwerken.**

### 2) ONDERHOUD

- Bij ieder teken van afwijkingen of storing zich alleen tot gekwalificeerd personeel wenden.
- Een periodieke revisie van het automatiseringssysteem uitvoeren om de 6 maanden of in ieder geval na 1.000.000 manoeuvres.

### 3) NOODMANOEUVRE

#### 3.1) Zonder blokkeerinrichtingen of bufferbatterijen (Fig. 1).

De deuren gaan open door de vleugels handmatig in de glijrichting voor opening te duwen of, als het vandaalbestendige systeem SASAM 1-2 geïnstalleerd is, is het voldoende op de voorzijde van de vleugels te duwen in de richting van de nooduitgang.

#### 3.2) Met elektrisch slot mod. ERV (Fig. 2).

Bij aanwezigheid van het elektrisch slot mod. ERV, moet het commando voor handmatige deblokkering geactiveerd worden. De ontkoppelingshoefboom (Fig. 2 Rif. A) bevindt zich in de buurt van de motoraandrijving. Door de ontkoppelingshoefboom naar beneden te trekken, wordt het elektrisch slot handmatig gedeblokkeerd en kunnen de vleugels met de hand in de glijrichting voor opening geduwd worden. Om het elektrisch slot opnieuw in te stellen, de hefboom naar boven duwen (Fig. 2 Rif. A).

Voor de installatie van de handmatige deblokkering ERV dient u zich te houden aan de specifieke montage-instructies.

**OPGELET! De installateur verplicht zich de gebruiker instructies te geven over het gebruik van de deblokkering voor de noodmanoeuvres.**

#### 3.3) Met inrichtingen voor vandaalbestendige vleugels mod. SASAM1-2 (Fig. 3).

In het geval van vandaalbestendige vleugels is het voldoende op de voorzijde van de vleugels te duwen, opdat zij opengaan als een vleugeldeur in de richting van de aangegeven nooduitgang. Wanneer de vandaalbestendige vleugels geactiveerd worden, blokkeert een elektrisch contact het automatiseringssysteem tot het opnieuw instellen van de glijpositie van de vleugels. Om de werking te herstellen is het voldoende de vleugel terug te brengen in haar normale glijpositie. Voor de installatie van de SASAM-inrichting dient u zich te houden aan de specifieke montage-instructies.

## NEDERLANDS

## GEBRUIKERSHANDLEIDING

**LET OP! Belangrijke veiligheidsinstructies. De Waarschuwingen en de Instructies die met het product meegeleverd worden zorgvuldig lezen en volgen, aangezien verkeerd gebruik schade aan personen, dieren of voorwerpen kan veroorzaken. De instructies bewaren voor toekomstige raadpleging en doorgeven aan eventuele personen die het gebruik van de installatie overnemen. Dit product is uitsluitend bestemd voor het gebruik waarvoor het uitdrukkelijk geïnstalleerd is. Ieder**



